

Excavación de un tramo de la muralla medieval de la ciudad de Castellón de la Plana

Arturo Oliver Foix*

Resumen

La excavación de urgencia realizada en el solar de la calle Campoamor, esquina Gobernador, ha puesto al descubierto por primera vez, la cimentación de la muralla medieval de Castellón, posiblemente perteneciente al siglo XIV.

Resum

L'excavació d'urgència realitzada en el solar del carrer Campoamor, cantonada amb Gobernador, ha posat al descobert per primera vegada, els fonaments de la muralla medieval de Castelló, possiblement pertanyent al segle XIV.

INTRODUCCIÓN

Durante la edad media y la moderna, el casco urbano de la ciudad de Castellón, fue delimitado por dos veces con un sistema defensivo consistente en un lienzo de muralla que circundaba el conjunto de la población, la cual se encontraba reforzada por varias torres. Estas defensas las mandaron construir los reyes Pedro III y Pedro IV. Actualmente los datos que tenemos sobre ellas son muy escasos y resulta cuestionable gran parte de su trazado, especialmente el correspondiente a la primera muralla, aunque indudablemente ésta enmarcaba una zona urbana situada entre las calles Enmedio y Mayor, y entre la de San Luis y la Puerta del Sol.

La muralla posterior, es decir, la que manda levantar el rey Pedro IV, la cual cerraba un espacio urbano mucho más amplio, ya que quedaron en su interior las calles Enmedio y Mayor, se ha documentado al hacer obras en algunos solares del casco urbano castellonense, pero nunca ha sido

objeto de un seguimiento y un estudio sistemático arqueológico, y actualmente no queda ningún resto visible de ella. Su trazado original se deduce de los escasos tramos que se han podido observar, así como de la documentación escrita, e incluso por la actual estructuración urbana, en cierta medida, configurada por los mencionados muros.

Teniendo en cuenta el trazado teórico de la muralla, el Servicio de Investigaciones Arqueológicas y Prehistóricas de la Diputación, indicó al Ayuntamiento de la Ciudad y al Servicio de Arqueología y Etnología de la Consejería de Cultura de la Generalidad Valenciana, el interés en realizar sondeos de prospección arqueológica, en los actuales solares en que se consideraba se encontraba el trazado de estos muros defensivos. Este era el caso del solar que se situaba en la esquina norte de las calles de Campoamor y Gobernador (Fig. 1). El SIAP, tras ponerse en contacto con el propietario, quien dio todo tipo de facilidades, solicitó el correspondiente permiso de excavación para realizar los sondeos pertinentes, que pudiesen confirmar la existencia de

* Servei d'Investigacions Arqueològiques i Prehistòriques. Diputació de Castelló. Campus Penyeta Roja. Edifici D. 12071 Castelló de la Plana.

los restos de la muralla. La Dirección General de Patrimonio Artístico de la Consejería de Cultura otorgó, el permiso con fecha 19 de octubre de 1993.

La excavación fue dirigida por nosotros, y en los trabajos colaboró el Excmo. Ayuntamiento de la Ciudad, quien desde un primer momento facilitó los medios necesarios para llevar a cabo la excavación.

PLANTEAMIENTO DE LA EXCAVACIÓN

El solar en cuestión tal y como hemos indicado, se sitúa en la esquina norte de la calle Campoamor y la avenida Gobernador Bermúdez de Castro (Fig.2), y *a priori* tenía que ser perpendicular al trazado de la muralla en esta zona. En la calle Campoamor según la documentación escrita, en 1734 se abrió un nuevo portal en la muralla, que recibía el nombre de Villamargo, Roser o Portal Nou, el cual permitía comunicar más fácilmente el camino del mar con el interior de la población. Este portal sustituía al que se encontraba en la esquina sureste de la actual plaza de Hernán Cortés, el portal del Molí Roder, a tan solo 65 metros al sur del nuevo. En esta zona del Castellón medieval, se ubicaba el

barrio de los pescadores, que como es lógico, se encontraba junto al portal de la ciudad que daba acceso al camino que conducía al mar.

El solar excavado tenía una longitud y anchura máxima de 11 y 8 metros respectivamente, presentando una forma de L, recayendo la fachada más ancha a la calle Campoamor (Fig. 2). Teniendo en cuenta el supuesto trazado de la muralla y la situación del solar en cuestión, se planteó una zanja de excavación de dos metros de ancho, en dirección este-oeste, cruzando la longitud máxima del terreno, planteamiento que se escogió porque no conocíamos con exactitud la situación del trazado de la muralla.

Tras rebajar la primera capa, consistente especialmente en los restos de construcción del edificio derruido, localizamos en el centro de la zanja una fosa séptica perteneciente a dicha casa, y en el extremo oeste, junto a la pared medianera, apareció al levantar el pavimento de la casa, el muro de la fortificación medieval. Ante ello y conociendo ya la situación exacta del trazado murario, se planteó una excavación en una superficie de 8 x 4 metros, en la dirección que presentaba el lienzo del muro, es decir, norte-sur (Fig.3 y 4). Para ello se tuvieron que desa-

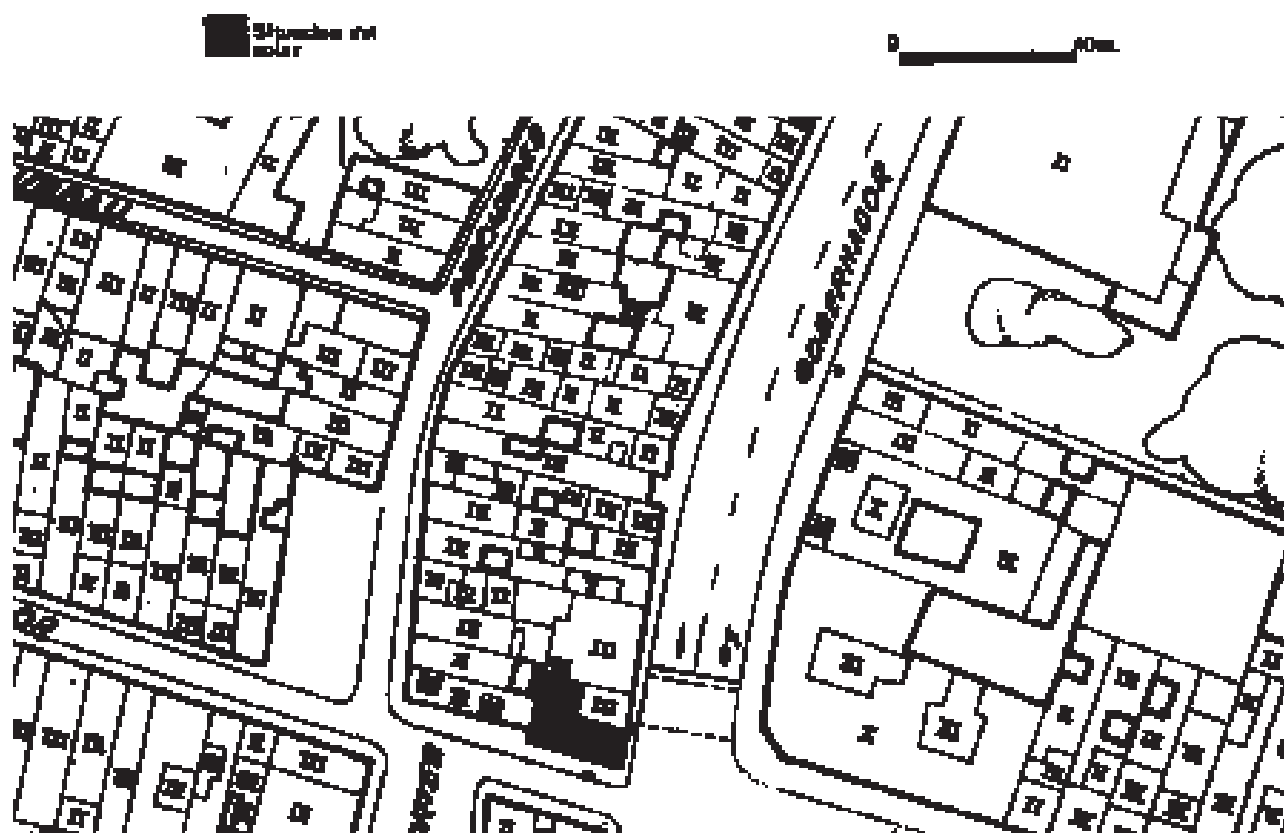

Fig. 1. Situación del solar.

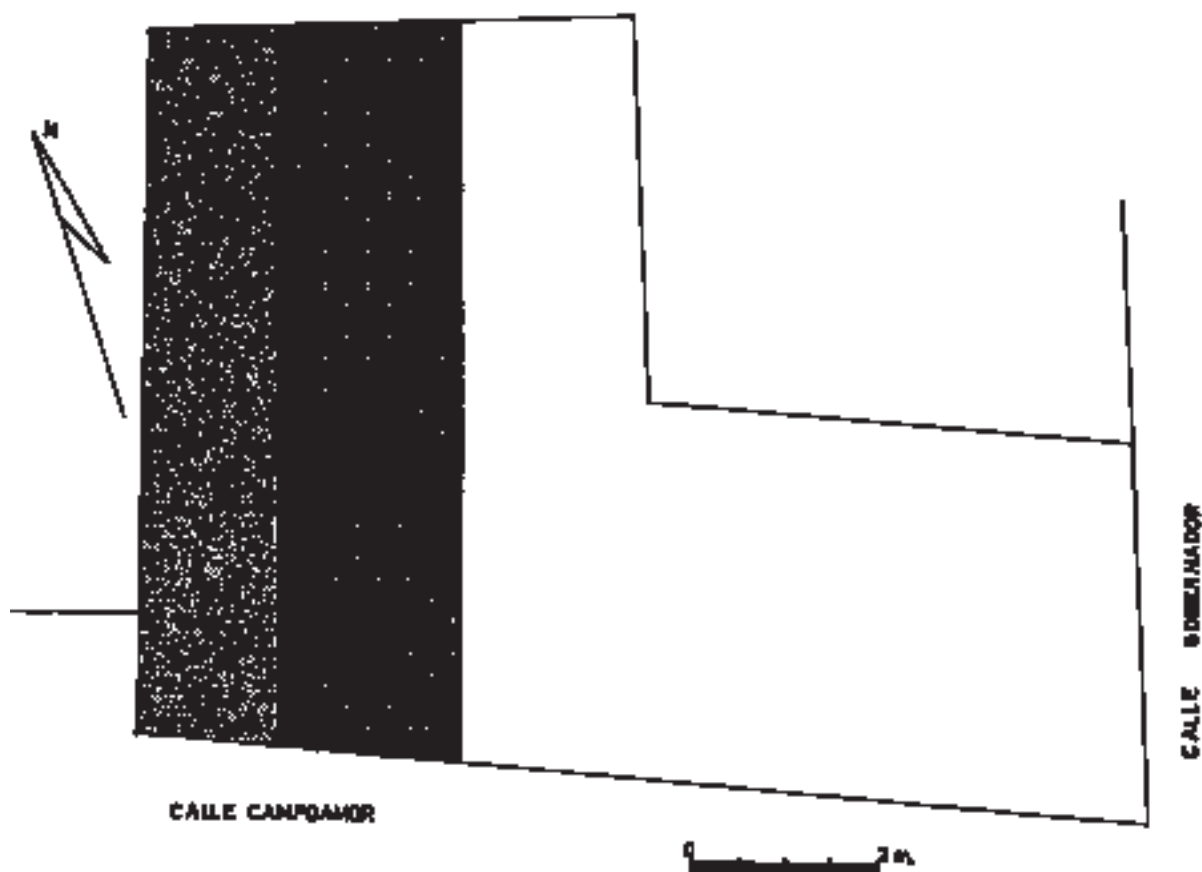

Fig. 2. Planimetría del solar.

lojar 50 toneladas de escombros existentes en el solar, y que procedía del derribo de la casa.

LA EXCAVACION

Los 32 metros cuadrados excavados dieron las siguientes unidades estratigráficas:

UNIDAD ESTRATIGRÁFICA 1000: tierra y escombros superficiales procedentes del derribo y basuras del solar.

UNIDAD ESTRATIGRÁFICA 1010: pavimento de tierra batida de la casa, se encontraba en la mitad sur de la excavación, es decir en la entrada de la casa.

UNIDAD ESTRATIGRÁFICA 1020: pavimento de lajas de rodano. Se encontraba en la parte norte de la excavación.

UNIDAD ESTRATIGRÁFICA 1030: umbral de la casa, compuesto por una piedra caliza en el centro y ladrillo en los extremos.

UNIDAD ESTRATIGRÁFICA 1031: piedra quicialera hecha de arenisca.

UNIDAD ESTRATIGRÁFICA 1032: hueco de la piedra quicialera.

UNIDAD ESTRATIGRÁFICA 1033: restos del quicio de la puerta dentro de la piedra quicialera.

UNIDAD ESTRATIGRÁFICA 1040: nivel de tierra por debajo del suelo de la casa.

UNIDAD ESTRATIGRÁFICA 1050: resto de pared por debajo del nivel de la casa y asentada sobre la muralla. Esta construida de piedra caliza, y forma ángulo recto con la unidad estratigráfica 1051. Sigue la dirección de la muralla.

UNIDAD ESTRATIGRÁFICA 1051: restos de pared de similares características que la anterior,

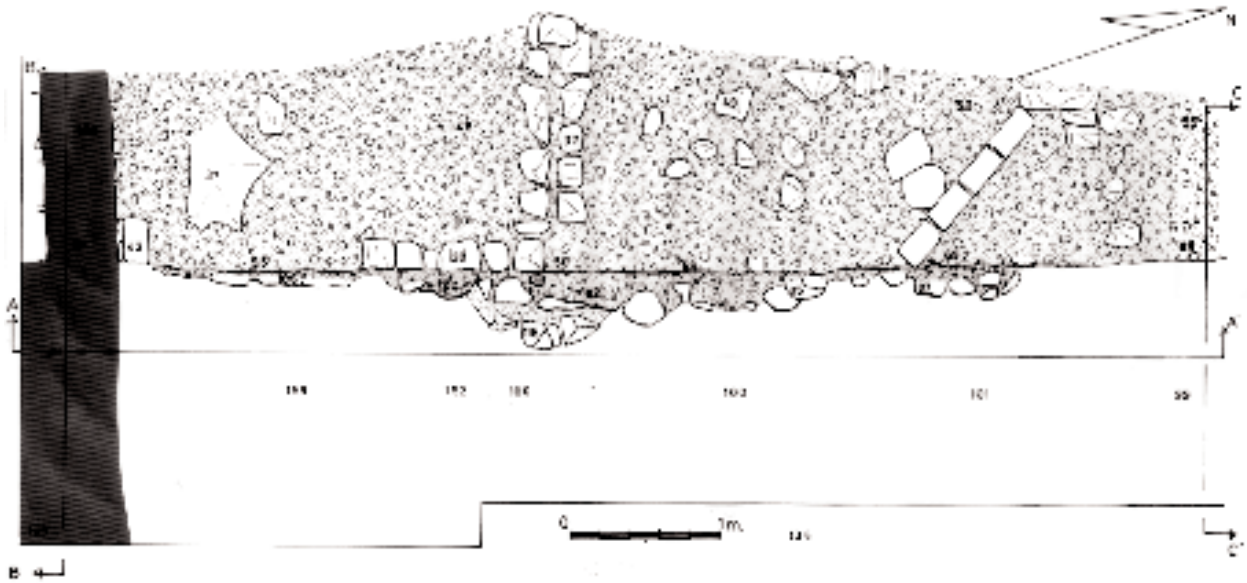

Fig. 3. Planimetría de la muralla.

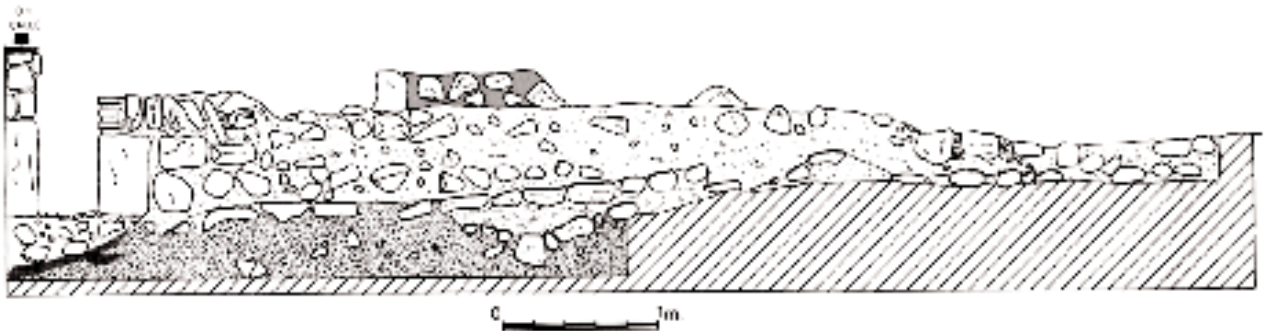

Fig. 4. Alzado de la muralla.

con la cual forma ángulo recto, es decir presenta una dirección este-oeste.

UNIDAD ESTRATIGRÁFICA 1060: nivel de relleno que se apoya en la muralla, ofrece cerámica, huesos y conchas. Se localiza en el extremo sur de la excavación, enfrente del desagüe, unidad estratigráfica 1090.

UNIDAD ESTRATIGRÁFICA 1070: parte superior del lienzo de la muralla localizada. Está realizada con mampuesto de piedra caliza unido con mortero de cal y arena. En los extremos, es decir en la parte del desagüe se remata con sillares de caliza. No podemos conocer la anchura ya que la pared medianera de la casa situada al oeste se asienta sobre este muro.

UNIDAD ESTRATIGRÁFICA 1071: banqueta de cimentación de la muralla. Se diferencia por pre-

sentar una anchura mayor que el lienzo, y ser la última hilada de la muralla.

UNIDAD ESTRATIGRÁFICA 1080: cimentación de la casa derruida que se adentra en el desagüe de la muralla unidad estratigráfica 1090. Esta hecha de piedras calizas y mortero de arena y cal.

U.E 1090: desagüe de 0'50 m. de ancho y que atraviesa toda la anchura de la muralla. Este desagüe sacaría al exterior el agua pluvial que se recogía en la calle Campoamor.

UNIDAD ESTRATIGRÁFICA 1091: nivel de relleno contenido en el desagüe, presenta las mismas características que la unidad estratigráfica 1060.

UNIDAD ESTRATIGRÁFICA 1092: pavimento del desagüe, el cual continua por fuera de la mura-

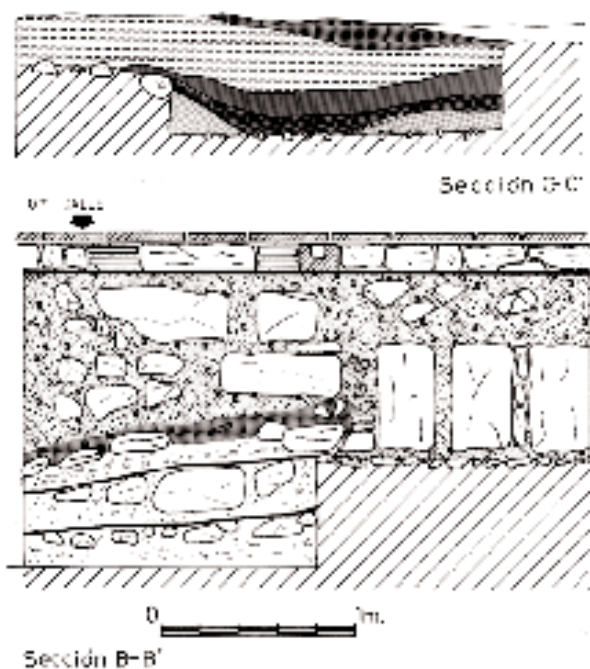

Fig. 5. Estratigrafías.

lla, canalizando posiblemente el agua que salía por él hasta el foso. Esta construido con piedra caliza y mortero de cal y arena, formando una superficie lisa con el mortero.

UNIDAD ESTRATIGRÁFICA 1093: segundo pavimento del desagüe que discurre por debajo del anterior, el cual sería sustituido por la unidad estratigráfica 1092, cuando aquel se inutilizó por su mal estado. Presenta una construcción igual que la anterior unidad estratigráfica.

UNIDAD ESTRATIGRÁFICA 1100: estrato de tierra que se apoya en la muralla y en la unidad estratigráfica 1060, es decir se sitúa en la parte norte de la excavación. Presenta una tierra arcillosa compacta, sin material arqueológico. En el extremo norte se diversifica en estratos más pequeños de color gris y rojo, unidad estratigráfica 1101, 1102 y 1103.

UNIDAD ESTRATIGRÁFICA 1110: nivel de gravas de diferente tamaño con piedras calizas y areniscas de mayor calibre. Constituye un estrato compacto. Parece ser que fue una preparación para asentar la muralla. Presenta una anchura de 1,50 metros al este de la muralla.

UNIDAD ESTRATIGRÁFICA 1120: terreno original del lugar.

MATERIAL RECUPERADO

El material mueble recuperado en la excavación, proviene practicamente en su totalidad de las unidades estratigráficas 1060 y 1091, siendo el más abundante el correspondiente a la cerámica, cuyos fragmentos más indicativos pasamos a inventariar seguidamente:

CERAMICA

Cerámica de cocina.

- 6 tapas de cazuela con barniz verde.
- 1 tapa sin barnizar.
- 2 bases anulares con barniz verde en el interior.
- 5 bases de olla barniz verde en el interior.
- 8 fragmentos indeterminados de olla barnizados en verde.
- 22 asas de olla con barniz verde.
- 30 bordes de olla de barniz verde.
- 3 bases de cazuela de barniz verde.
- 22 bordes de cazuela de barniz verde y marrón.
- 1 base de candil.

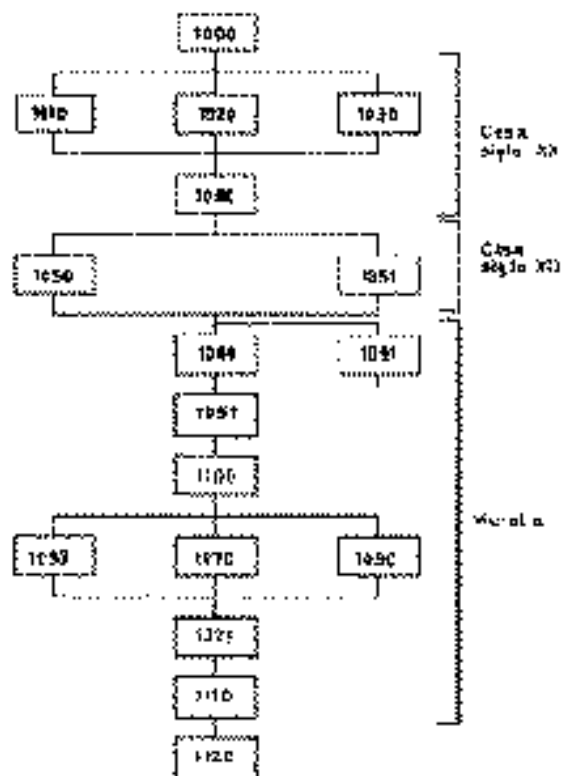

Fig. 6. Matrix de la excavación.

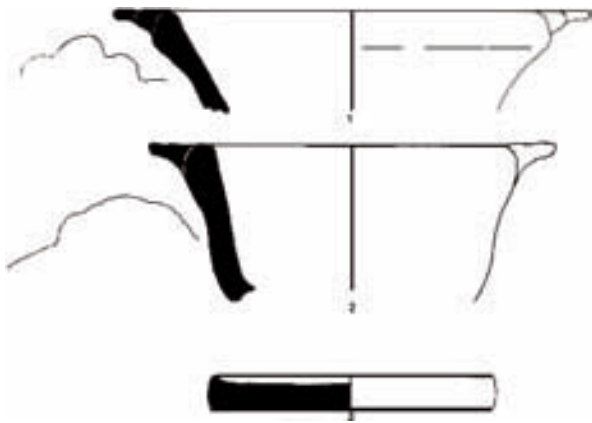

Fig. 7. Vasijas vidriadas sin decoración.

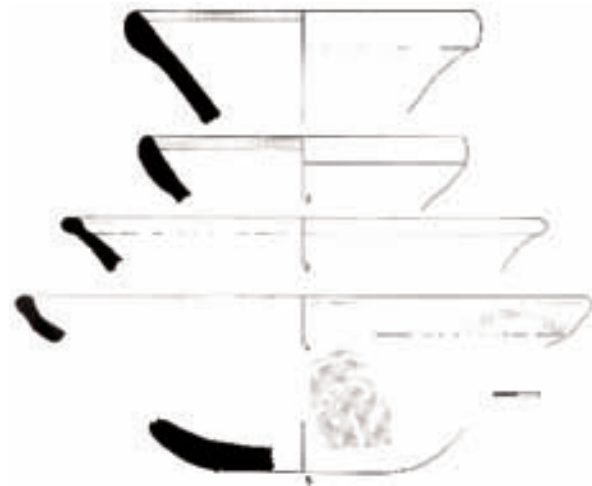

Fig. 8. Vasijas de reflejo metálico.

- 13 bordes de lebrillo con barniz verde.
- 6 fragmentos de lebrillo.
- 10 bases de lebrillo.
- 59 bordes de lebrillo, algunos decorados con manganeso.
- 4 bordes de lebrillo con decoración incisa.
- 3 asas de cántaro decoradas con barniz verde.
- 6 bordes de cántaro, dos decorados con manganeso.
- 15 fragmentos de cántaro decorados con manganeso.
- 36 asas de cántaro.
- 2 bases de cántaro.
- 1 pieza discoidal reaprovechada de una olla.
- 7 bases de basín.
- 3 fragmentos indeterminados de basín.

Cerámica verde manganeso

- 4 fragmentos indeterminados.
- 1 borde.
- 1 base.

Cerámica reflejo dorado

- 5 bordes.
- 1 base.
- 2 fragmentos indeterminados.

Cerámica con azul cobalto

- 14 fragmentos indeterminados.
- 1 base.
- 15 bordes.

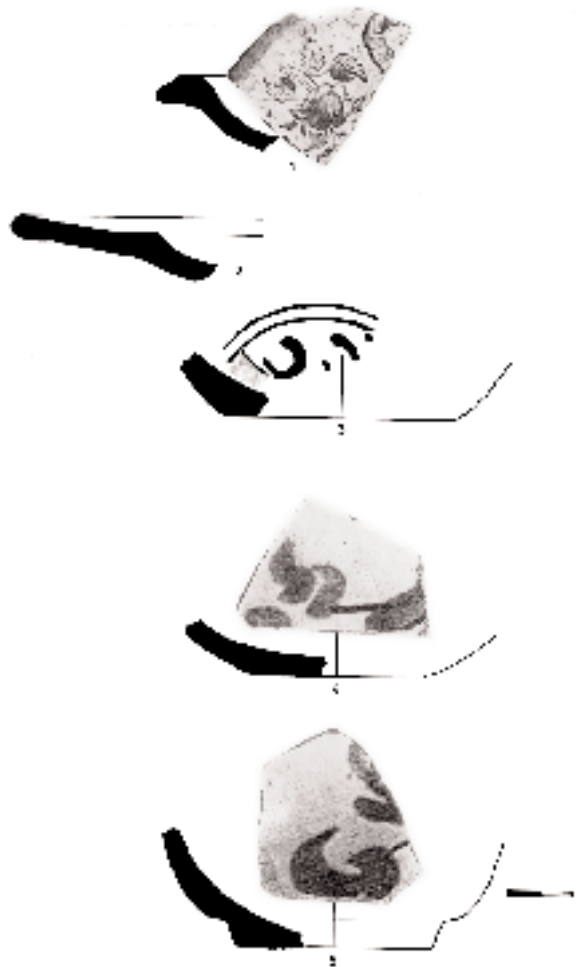

Fig. 9. Vasija de Alcora y verde manganeso.

Cerámica vidriada sin decoración

2 bordes.
1 soporte.

Producción de Alcora

1 fragmento de borde.

Vidrio

5 asas.
2 bases.
1 pico vertedor.
1 fragmento indeterminados.

Bronce

1 fragmento indeterminado.

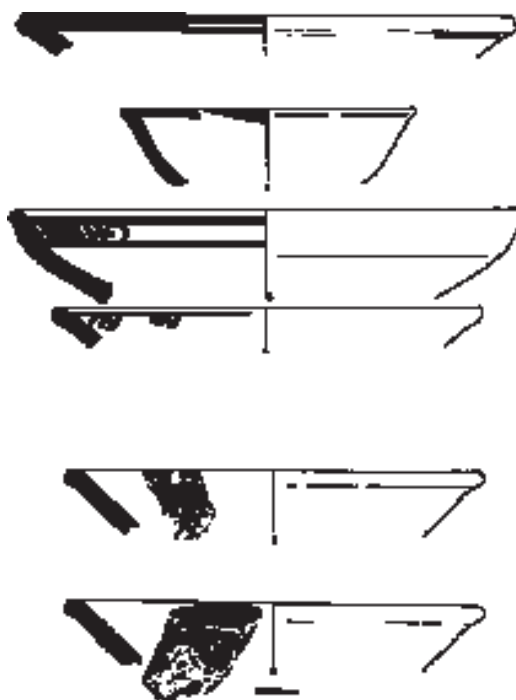

Fig. 11. Vasijas de azul cobalto.



Fig. 10. Vasijas de azul cobalto.

Como podemos comprobar por el inventario aquí expuesto, la gran mayoría del material corresponde a cerámica de cocina, especialmente grandes recipientes, como son los lebrillos, algunos decorados con manganeso en su ala y en su interior, vasijas que presentan una pasta de color amarillenta. Otros elementos son las ollas, con dos asas, borde exvasado y tapadera. Otra forma bien representada son los cántaros, algunos decorados con manganeso y otros con vidrio verde (Fig. 12-15). Presentan también una pasta clara. Estas producciones cerámicas proceden posiblemente de la zona sur de Castellón, como son los alfares de Vall de Uixó, Segorbe y tal vez de los de la comarca alicantina de la Marina.

Este material presenta una cronología muy amplia, ya que algunos ofrecen un arco cronológico desde la edad media hasta el inicio del actual siglo.

Más indicativo para la cronología es la cerámica decorada, como es el caso de los platos y cuencos decorados en azul cobalto (Figs. 10,11), la cerámica decorada con verde manganeso, con producciones tanto de Teruel como de Paterna, aunque los fragmentos son muy escasos (Fig. 9). Otro tipo de decoración es el reflejo metálico, con formas de platos y boles (Fig.8). La cerámica vidriada no decorada, está representada por boles con asas lobuladas horizontales (Fig. 7); un solo fragmento perte-

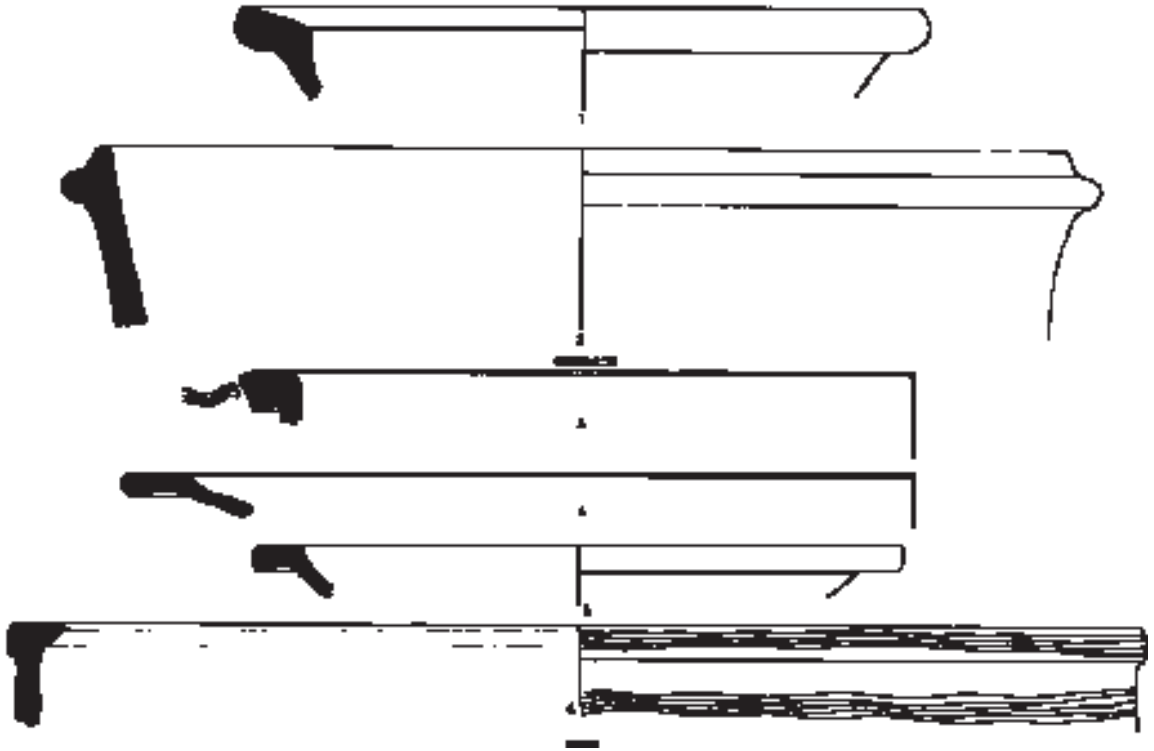

Fig. 12. Lebrillos

nece a la producción de Alcora (Fig.9,1), consistente en un borde de fuente, fechable en la segunda mitad del siglo XVIII.

Así pues, el material cerámico recogido abarca un segmento cronológico general desde el siglo XV al XVIII.

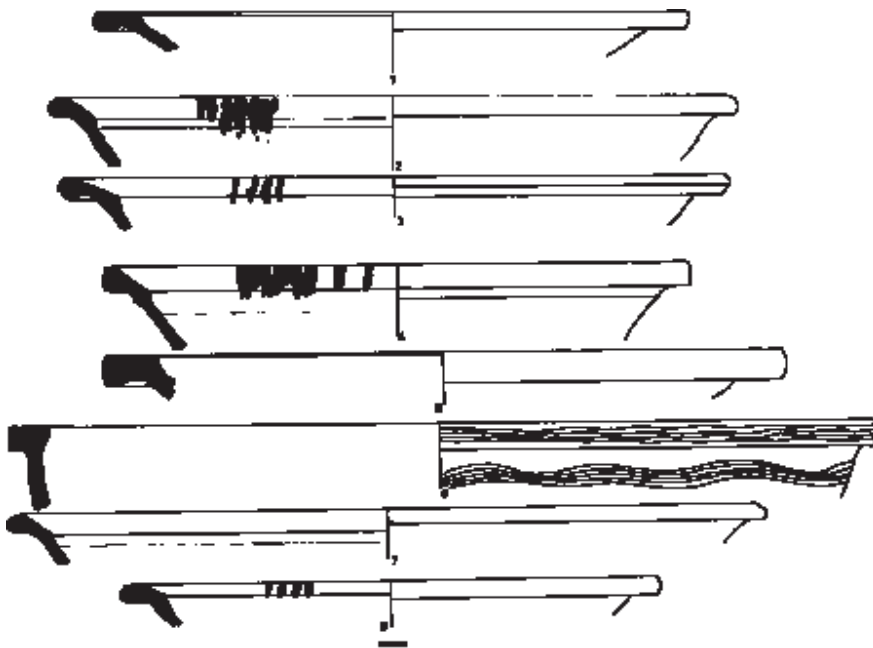

Fig. 13. Lebrillos

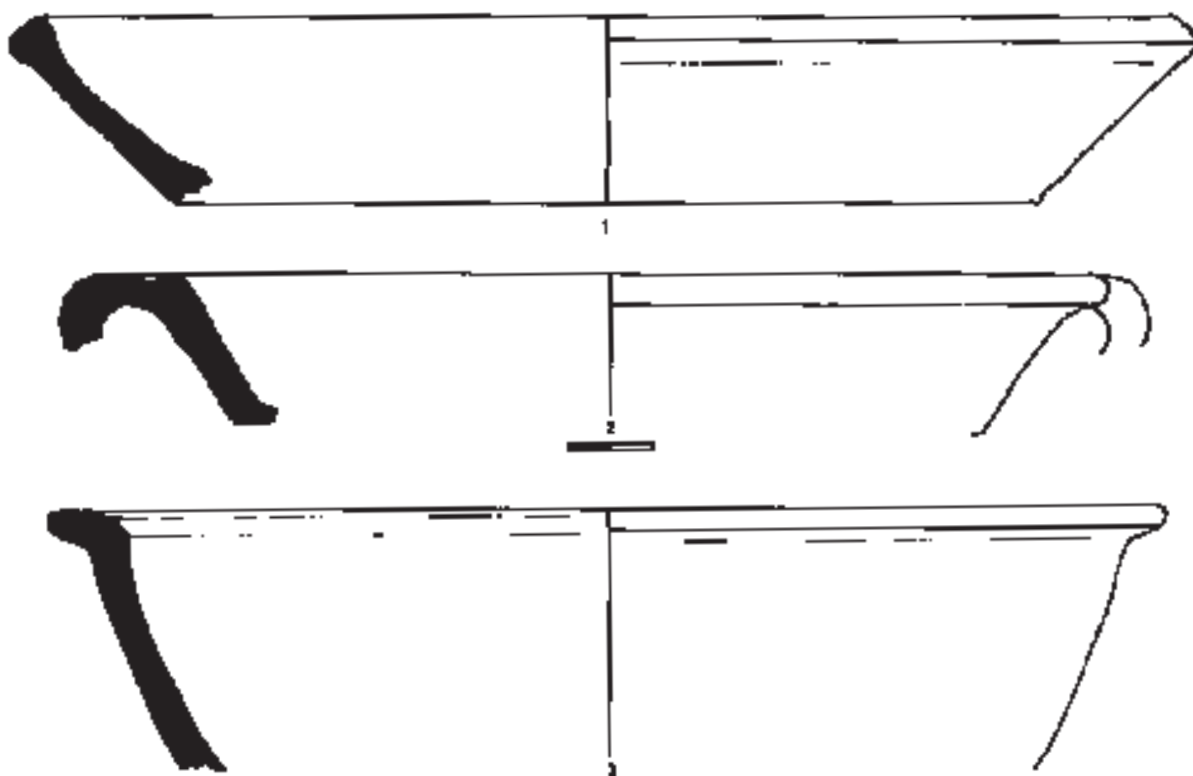

Fig. 14. Cazuelas.

CONSIDERACIONES FINALES

Ante los datos aquí expuestos y teniendo en cuenta las características de la construcción localizada, especialmente su volumetría, y la situación, coincidente con la descripción que realiza el arquitecto Vicente Traver de otros tramos detectados hace años, podemos indicar que nos encontramos ante la cimentación de la muralla mandada construir por Pedro IV, la cual se asienta sobre una preparación de tierra y grava que serviría para reforzar el suelo natural (Traver, 1956). Por encima de esta preparación se realizaría una banqueta de cimentación que formaría la primera hilada de la muralla, aunque en algunos puntos en donde el terreno sería más débil o presentaría un hundimiento, esta banqueta se refuerza colocándola a mayor profundidad. Sobre ella, se levantaría un muro de mampuestos, formado por piedras de mediano tamaño unidas por un mortero de cal y arena, exceptuando en el desagüe, *boter*, en donde se dispusieron sillares. Esta pared de mampuesto estaría en gran parte cubierta, por lo que debemos de pensar que estamos ante un nivel inferior al de la superficie del terreno de la época

en que se construyó. Este nivel descendería formando un canal delante del desagüe, el cual se vería reforzado por un suelo de mampostería, que se iría reconstituyendo tal y como se iba destruyendo por la fuerza del agua que discurría por él, hecho que queda constatado también en la documentación escrita. El canal llevaría el agua pluvial que se recogía en la calle Campoamor y adyacentes, al foso de la muralla. Sobre esta pared de mampuesto que tendría una altura que desconocemos se levantaría la fábrica de tapial que conformaba todo el muro visto de la muralla. Tal y como se consideraba en los diferentes estudios, la muralla seguía la dirección norte-sur.

Desgraciadamente, la excavación realizada, no nos ha podido datar la construcción de la muralla, pero sí que nos ha situado exactamente el muro, y ha mostrado los desagües que se conocían por la documentación escrita.

La amortización de la edificación se realiza a finales del siglo XVIII, según la documentación cerámica localizada en las unidades estratigráficas 1060 y 1091. El material de relleno solo se encuentra en estas unidades, pues era el desagüe que se encontraba por debajo del nivel de la calle de la zona, por



Figura 15. Ollas y cántaros.

lo que se tuvo que rellenar para ponerlo a ras. Esta fechación coincide con las reformas que el Gobernador Bermúdez de Castro realizó en la ciudad, urbanizando toda la zona exterior de las murallas.

Por encima de esta muralla, una vez amortizada, se alzaría un edificio, denunciado por las unidades estratigráficas 1050 y 1051. Posteriormente, tal vez a finales del siglo pasado, se construiría la casa que ha existido hasta la actualidad, y que queda indicada por los primeras unidades estratigráficas.

BIBLIOGRAFIA

- BURRIEL DE ORUETA, E., (1971): *Desarrollo urbano de Castellón de la Plana*. Madrid.
- ESTEVE GALVEZ, F., (1990): *De com degué naixer i es va estructurar la Vila de Castelló*. Anuario del Ateneo de Castellón, 3, págs. 19-64. Castellón.
- GIMENO MICHAVILA, V., (1926): *Del Castellón Viejo*. Castellón.
- PORCAR RIPOLLES, J.B., (1931): *La primitiva plana de Castelló*. Boletín de la Sociedad Castellonense de Cultura, XIV, págs. 79 y ss. Castellón.
- SANCHEZ ADELL, J., (1949): *El gobernador Bermúdez de Castro: Notas para el estudio de una época en Castellón. 1791-1807*. Boletín de la Sociedad Castellonense de Cultura, XXV, p. 207-242. Castellón.
- SANCHEZ ADELL, J., (1952): *Las murallas medievales de Castellón*. Boletín de la Sociedad Castellonense de Cultura, XXVIII, p. 44-77. Castellón.
- SANCHEZ ADELL, J., (1982): *Castellón de la Plana en la Baja Edad Media*. Castellón.
- SANCHEZ ADELL, J., (1990): *Paisaje urbano de una villa valenciana bajomedieval. (Notas y datos para una topografía de Castellón de la Plana, S. XIII-XV)*. Boletín de la Sociedad

LAMINA I

Castellonense de Cultura, LXVI, págs. 291-332. Castellón.

SANCHEZ ADELL, J., OLUCHA MONTINS, F., SANCHEZ ALMELA, E.,(1993): *Elenco de fechas para la historia urbana de Castellón de la Plana*. Castellón.

TRAVER TOMAS,V., (1956): *Antigüedades de Castellón de la Plana. Estudios históricos monográficos de la villa y su vecindario, riqueza y monumentos.* (edición facsímil de 1982, Ayuntamiento de Castellón). Castellón.



Vistas de la muralla

LAMINA II



1. Detalle de la muralla.



2. Detalle del desagüe.