



**UNIVERSITAT  
JAUME·I**

**TRABAJO FINAL DE GRADO EN  
MAESTRO DE EDUCACIÓN PRIMÁRIA**

# **Segorbe**

# **en 5<sup>o</sup> de Primaria**

**Sebastián Garnes Devesa**

**Enric Pere Ramiro Roca**

**Área de Didáctica de las Ciencias Sociales / Historia**

**Curso académico 2014 / 2015**

# Índice

AGRADECIMIENTOS .....	3
1. RESUMEN.....	4
2. PALABRAS CLAVE .....	4
3. JUSTIFICACIÓN DE LA TEMÁTICA ELEGIDA.....	5
4. INTRODUCCIÓN TEÓRICA: ESTADO DE LA CUESTIÓN.....	7
4.1 Fundamentación teórica .....	7
4.2 Contenidos teóricos a trabajar .....	10
4.2.1 Segorbe en el contexto histórico .....	10
4.2.2 El Cerro de Sopeña: lugar de nacimiento de la Ciudad .....	11
4.2.3 El Recinto Amurallado.....	13
4.2.4 El Acueducto.....	15
4.2.5La Catedral .....	16
5. METODOLOGÍA .....	17
5.1 Antes del trabajo de campo .....	17
5.2 Conociendo Segorbe.....	17
5.2.1 Conquista musulmana y emirato .....	18
5.2.2 Califato, reinos de taifas y reconquista cristiana.....	18
5.2.3 Dominio cristiano .....	18
5.3 Recopilatorio final .....	19
6. RESULTADOS.....	20
7. DISCUSIÓN Y/O CONCLUSIONES.....	21
8. BIBLIOGRAFÍA / WEBGRAFÍA.....	22
9. ANEXOS.....	23
ANEXO 1 El Cerro de Sopeña: lugar de nacimiento de la Ciudad .....	23
ANEXO 2 El recinto amurallado .....	27
ANEXO 3 La Catedral .....	35
ANEXO 4 ¿Qué sabemos de Segorbe? .....	39
ANEXO 5 Conociendo Segorbe .....	61
ANEXO 6 Recopilatorio final.....	92

## AGRADECIMIENTOS

Este trabajo es el punto final de una de las etapas más bonitas y duras de mi vida. Durante estos cuatro últimos años he cumplido uno de los objetivos de mi vida, y sin duda de los más difíciles. Llegado este punto, creo que es el momento oportuno para dar las gracias a todas aquellas personas que, por una razón u otra, me han ayudado a superar los baches que me he encontrado en este camino.

Para comenzar, quiero dar las gracias a mi familia. A mis padres, Pili y Pepe, que con su esfuerzo, tal y como está la situación económica hoy en día, han hecho posible que estos cuatro años no hayan significado una carga para la familia. También a mi hermano, Dani, que como bien él sabe, es uno gran apoyo en los peores momentos, y me ha ayudado a mantener siempre bien alto el ánimo, para llevar a buen puerto todos mis proyectos. También dar la gracias a Carlos, mi tío, por permitirme el acceso a su preciada biblioteca personal, gracias a la cual he extraído valiosos datos.

Quiero dar las gracias a mi novia, Cueva, mi principal pilar en estos cinco años, (uno de academia y cuatro de grado) que sin dudar ha sacrificado mucho tiempo, que podríamos haber pasado juntos. Gracias por confiar en mí, por estar siempre a mi lado, y por soportar mis momentos de flaqueza y de mal humor.

También quiero dar las gracias a varios profesores de la Universidad Jaime I. A Enric Pere, mi tutor de T.F.G, que no ha dudado en atenderme a cualquier hora, y me ha sabido guiar y corregir para que este trabajo sea el culmen perfecto a estos años de estudio y sacrificio, y que además, dicho trabajo, me pueda servir en mi futura, espero, profesión de docente. También gracias a Sergi Selma del cual me quedo con su pasión por la historia que nos transmitió durante el tercer curso, y que me inspiró para la realización de este trabajo final siguiendo la rama de Ciencias Sociales.

También quiero dar las gracias a Vicente Palomar, profesor de historia durante mi época en el instituto y arqueólogo municipal de la localidad de Segorbe, el cual ha compartido conmigo sus conocimientos sin ningún tipo de reparo. Muchas gracias por el valioso tiempo que has invertido en ayudarme y por el valioso material que has compartido conmigo. A David Montolío, conservador del museo catedralicio de Segorbe, y a su mujer Gema, guía del museo.

Dar las gracias a Roberto, gran amigo que me ha ayudado en la parte más complicada y técnica del trabajo, la elaboración del vídeo. Y, por supuesto, a mi primo Jesús, por el valioso préstamo de su excelente material fotográfico.

Por último, dar las gracias a mi tutor de Prácticum II, Don José Pérez Juan, por dejarme poner en práctica parte de este proyecto durante las horas de clase.

A todos vosotros, muchas gracias.

## **RESUMEN**

Segorbe, es un municipio ubicado en la provincia de Castellón, más concretamente entre las Sierras de Espadán y Calderona. Debido a este singular encuadre, esta localidad palantina ha sido hogar de multitud de culturas, civilizaciones y religiones a lo largo de los siglos. Entre otras podemos destacar los primeros asentamientos alrededor del Cerro de Sopeña, datados del período Paleolítico. Los emplazamientos Ibéricos de los primeros siglos antes de Cristo, posteriormente romanizados. La dominación musulmana, período del cual se descubriendo abundantes restos. Llegando, por último, al establecimiento como plaza cristiana, tras la reconquista del rey Jaime I, siendo, desde entonces residencia de algunos reyes de la corona de Aragón.

Cabe destacar, también, la gran importancia que tiene el patrimonio religioso de la localidad, y la diversidad de los estilos en las diferentes construcciones, debido a que Segorbe es cabeza de Diócesis desde el siglo XIII.

Ciudad declarada Bien de Interés Cultural en el año 2000, entre otras cosas por contar con un conjunto histórico-artístico que se acumula, en su mayoría, en el casco antiguo de la ciudad.

En este T.F.G, se realiza un análisis de los contenidos, relacionados con el área de historia, de la asignatura de ciencias sociales en 5º de primaria, con la finalidad de plantear una propuesta didáctica cuyo objetivo sea el aprovechamiento de los recursos históricos de la ciudad de Segorbe, para que sirva de apoyo práctico a todos aquellos contenidos que los alumnos ven y estudian en el aula. El objetivo de esta asociación, entre contenidos y recursos de la localidad, es que los alumnos vean, relacionen, comprueben y comprendan, de primera mano, todos aquellos aspectos que se mencionan en sus libros de texto, de ciencias sociales, a través de la observación e investigación de aquello que les rodea, la ciudad de Segorbe.

### **1. PALABRAS CLAVE**

Segorbe, conjunto histórico, asociación, comprender, ciencias sociales.

## 2. JUSTIFICACIÓN DE LA TEMÁTICA ELEGIDA

A lo largo de mi vida como estudiante he tenido el placer y la suerte de recibir clases de historia de una gran variedad de profesores y profesoras, desde primaria, hasta la universidad pasando por la educación secundaria y el bachillerato, e incluso en academias. De todos ellos he recibido un testimonio en común, la pasión y admiración por el paso del tiempo, por cómo los diferentes pueblos, civilizaciones o religiones han aparecido, evolucionado y/o desaparecido; fascinación también por los vestigios de esas culturas que han llegado hasta nuestros días, y que a mi entender es muy importante conservar y mantener, ya que al igual que nuestro antepasados aprendieron de sus ancestros, nosotros también podemos, y en cierta medida, debemos aprender de los nuestro, y la primera tarea es perpetuar el legado que hemos heredado.

A lo largo de todas las etapas, y reformas educativas que he vivido como alumno, he podido apreciar como los recursos utilizados, por los diferentes equipos docentes, para las diferentes explicaciones de los contenidos, propuestos en las diferentes leyes educativas, han ido cambiando o directamente han sido sustituidos por otros. He podido ver como un gran número de recursos didácticos, utilizados para mejorar y aclarar determinadas explicaciones de la asignatura de Ciencias Sociales, y más concretamente en el área de historia, han ido evolucionando, o desapareciendo, ya que el paso del tiempo es inevitable y conlleva una progreso imparable, y en este caso, dicho progreso guarda una estrecha relación con las diferentes metodologías, ya que el uso de unos u otros recursos, varía en función de la forma de explicar de según qué profesor o profesora.

Hoy en día, uno de los principales fenómenos de los cuales se aprovechan profesores y profesoras es la globalización, ya que, gracias a las distintas tecnologías, tenemos la gran suerte de vivir en un mundo en que cualquier persona puede ver qué sucede en el otro extremo del globo, a cualquier hora del día, y todo ello, sin salir del aula. En mi opinión, la globalización, es un arma de doble filo, y para aclarar esta afirmación expongo un ejemplo relacionado con la temática que trata mi trabajo, un alumno español puede comprender la cultura clásica, bien sea romana o griega, viendo imágenes, en clase, del Coliseo de Roma o el Partenón de Atenas, pero sin embargo no conoce los vestigios de dicha cultura en nuestro país como por ejemplo el Teatro Romano de Mérida, el Anfiteatro de Tarragona o el Acueducto de Segovia. Por un lado, creo que conocer el Coliseo o el Partenón debería pertenecer a la cultura general de cualquier persona, y todo estudiante debe conocer los más importantes vestigios de cada cultura, pero, sin embargo, en muchos casos prestamos más atención a lo que procede del extranjero y, en muchos casos, obviamos lo que forma parte de nuestro propio patrimonio. Cuestión por la cual me propongo buscar relaciones entre aquello que los alumnos pueden conocer mediante sus libros de textos y con aquello que pueden encontrar, simplemente, caminando por sus calle. En mi opinión, igual de importante es conocer los bienes más importantes, a nivel mundial, de cada cultura, como los

vestigios más cercanos que podemos ver, tocar y sentir sin necesidad de recurrir a instrumentos como internet, o hacer largos viajes.

La principal razón por la que me inclino a escoger mi localidad, como temática de mi recurso didáctico, es la admiración y el profundo aprecio que siento por ella, por sus monumentos, por sus edificios más emblemáticos, como la Muralla, el Acueducto o la Catedral, pero sobre todo por la historia que puedes ver, conocer y apreciar simplemente recorriendo determinadas zonas como el Cerro de Sopenña, la Calle Argén, la Plaza de los Mesones o la Calle Colón.

La principal finalidad de este trabajo será servir de apoyo al área de historia, dentro de la asignatura de ciencias sociales. En las siguientes páginas propondré un recurso didáctico-práctico, el cual servirá de apoyo a los contenidos de historia trabajados en el aula de 5ª de primaria, y el cual consistirá en el aprovechamiento, en la medida de lo posible, de los recursos histórico-artísticos con que cuenta la ciudad de Segorbe.

A mi modo de ver, de esta manera, el alumno podrá relacionar aquello que ve en su libro de texto con lo que observa, ve y aprende paseando por la calles de su localidad, comprendiendo así que, el paso del tiempo está presente y se puede apreciar en todo aquello que le rodea, y a la vez ser consciente del importante patrimonio cultural, artístico e históricos que tiene a su alcance, que gracias a la labor de un numeroso grupo de personas, apasionadas de su propia historia local, ha podido llegar hasta nuestros días.

### 3. INTRODUCCIÓN TEÓRICA: ESTADO DE LA CUESTIÓN

Para que este apartado siga un orden y guarde una cohesión interna, lo he dividido en dos apartados:

- Una primera parte, basada en los varios textos gracias a los cuales fundamento mi propuesta didáctica:
  - El primero de ellos la L.O.M.C.E de reciente implantación, y en concreto la educación por competencias que defiende la misma.
  - El segundo, el artículo “Enseñar y aprender ciencias sociales en el S.XXI”. Escrito por Joan Pagés Blanch, Doctor en Ciencias Sociales de la Universidad autónoma de Barcelona, y miembro fundador de la Asociación Universitaria de Profesorado de Ciencias Sociales. Dicho artículo trata sobre la actual situación y finalidad de las Ciencias sociales, y más concretamente de la historia, dentro del aula.
  - Por último, el artículo “Aprender historia a través del patrimonio”. Sus autores son los profesores Miguel Ángel Suárez Suárez, Roser Calaf Masachs y José Luis San Fabián Maroto, todos ellos del departamento de ciencias de la educación de la Universidad de Oviedo Artículo que trata las posibilidades de los vestigios históricos como complemento al área de historia.
- Y una segunda en la que expondré y explicaré los puntos del Bloque de contenidos “La huella del tiempo” que trataré este proyecto, y, contextualizados en ellos, los datos de Segorbe y de su historia que van a ser trabajados en mi propuesta.

#### 3.1 Fundamentación teórica

En la actual Ley que rige el sistema educativo, la **L.O.M.C.E**, las competencias básicas, en Educación Primaria, cobran un papel clave y fundamental para garantizar el aprendizaje permanente de los alumnos. La mencionada Ley defiende que el alumno adquiere y desarrolla una determinada serie de capacidades y destrezas para aplicar todo aquello que ha aprendido en el aula, a cualquier situación de la vida cotidiana, de manera que a la vez que el individuo se forma como alumno, también se forma como ciudadano de un mundo en el cual puede y debe ocupar un lugar de singular importancia, ya que de él dependerá el desarrollo de la sociedad hacia una u otra vertiente. En concreto me he fijado en dos competencias básicas, o claves estrechamente relacionadas con los objetivos de mencionada área. Por un lado, **“Conciencia y expresiones culturales”**, gracias a ella, el alumno, comprende, valora y se familiariza con las diferentes manifestaciones culturales, de forma que puede disfrutar y colaborar con la conservación del patrimonio artístico y cultural. Y por otro lado, **“Competencia social y cívica”**, cuya finalidad es que el alumno conozca desde su pasado histórico hasta el presente, de tal forma que el alumno adquiera una conciencia de la sociedad de la cual forma parte, y tome posturas de respeto y responsabilidad ante las culturas propias y ajenas.

Por otro lado, para muchas personas, hoy en día, parece más fácil argumentar la importancia de la enseñanza de otras asignaturas, como por ejemplo Matemáticas, debido al uso diario de algoritmos en cualquier momento del día, o Inglés, gracias al fenómeno en el cual estamos sumergidos hoy en día, la globalización. Pero, ¿y la historia? Es una realidad que, en muchos casos y por diferentes razones, la historia no adquiere el papel educativo que se le supone, debido a que gran número de alumnos no encuentran finalidad o utilidad a dicha materia, ya que es vista como una mera correlación de hechos, acontecimientos y fechas que hay que aprender al pie de la letra, para luego recitar en las pertinentes pruebas. Cierta número de personas piensan que los contenidos de la misma son vacíos, que solo vale la pena conocer o memorizar para conseguir el apto en una asignatura. Argumento erróneo que plantea dudas sobre la finalidad de la historia dentro del currículo de educación primaria, ya que como he mencionado anteriormente la historia es, y debe ser en el aula de primaria y fuera de ella, una búsqueda de respuestas. Búsqueda de respuestas que nos lleve a recorrer el camino que conduce desde el pasado hasta el presente, con el fin de comprender las razones de los antiguos procedimientos, métodos o costumbres que han perdurado hasta nuestros días, paradigma que defienden ambas competencias mencionadas anteriormente.

Para fundamentar la introducción de este trabajo me he centrado en el artículo, **“Enseñar y aprender ciencias sociales en el S.XXI”**, de Joan Pagés Blanch, en el cual expone y argumenta diferentes razones por las cuales los alumnos de primaria no lo gran comprender la finalidad de las ciencias Sociales que no es otra que *“Garantizar la comprensión y no solo en facilitar el conocimiento”* (Parafraseando a Miguel y Julián Zubiria, de Colombia y pioneros en mostrar nuevos enfoques pedagógicos), ya que, en este caso, la historia debería suponer un nexo de unión entre el pasado y el presente, de modo que los alumnos comprendan el pasado a través del presente y viceversa. Quiero destacar dos palabras de la cita de Miguel y Julián Zubiria: *“Comprensión y conocimiento”*.

En primer lugar, *Conocimiento*, en mi opinión la tarea menos difícil para un profesor. Ya que ante esta tesitura, el docente puede decantarse por dos vías: una primera, y más cómoda, que es la de centrarse en los contenidos que aparecen en el libro de texto, explicando y trabajando sin salirse de la línea que marca la editorial, con lo cual se reafirma el argumento de contenidos vacíos. U otra opción más laboriosa, que consistirá en plantear otras vías, llámense recursos, propuestas o proyectos.

En segundo lugar, *Comprensión*, la parte más complicada para un docente, que sin duda ninguna, se ve influida en gran medida por la cantidad de conocimiento a transmitir, todo y que, una pequeña o gran cantidad de conocimientos no debería suponer una dificultad para la comprensión, si la actitud, organización y preparación del profesor es la adecuada. Este segundo aspecto es, sin duda, el que más influye en la actitud de los alumnos, ya que una falta de preparación, de actitud por parte del profesor, desencadena una falta de comprensión por parte de



los alumnos, y como consecuencia la asignatura, en este caso Ciencias Sociales y por consiguiente el área de Historia, pierde valor para los alumnos, ya que, como he mencionado antes, dicha asignatura pasa a ser una sucesión de datos y fechas, contenidos vacíos.

Para compensar la carencia en el segundo de los aspectos, que he mencionado anteriormente, la comprensión, quiero proponer una cita, escrita por Joan Pagés en este artículo:

*“Es necesario revisar nuestra concepción del tiempo, buscando las relaciones entre el tiempo y el espacio, dándole la importancia que se merece a la temporalidad en la historia, ayudando a formar la conciencia “*

Y ¿qué es la conciencia histórica?...El historiador y filósofo alemán, Jörn Rüsen define la conciencia histórica como la interrelación entre pasado y presente, marcando como pauta indispensable que el pasado sea una condición para comprender el presente. Según esta afirmación, es necesario indagar en el pasado para comprender el presente, he aquí la importancia de la historia. Sugerir en el aula una relación de causa y efecto aplicada tanto a pasado como a presente, abre nuevos horizontes a una mejor comprensión por parte de los alumnos, de lo contrario y como bien dicen, el propio Pagés:

*“Los chicos y chicas, cuando acaban la educación obligatoria, acumulan una gran cantidad de información en forma de fechas, personajes e instituciones, aislada, inconexa y organizada en un tiempo discontinuo”.*

Como último aspecto a mencionar en este apartado, quiero destacar un término de singular importancia y estrechamente relacionado con el área de historia, el concepto de patrimonio. Más concretamente hablaré sobre el patrimonio histórico, el cual podemos definir como el conjunto de bienes, tanto materiales (ej. edificios concretos) como inmateriales (ej. tradiciones o expresiones orales) acumulados a lo largo del tiempo.

Es un hecho que los principales lugares donde poder observar el patrimonio, material, conservado son los museos, pero como defienden los profesores Miguel Ángel Suárez Suárez, Roser Calaf Masachs y José Luis San Fabián Maroto en el artículo titulado “Aprender historia a través del Patrimonio”, en la mayoría de los casos, realizar una sesión en un museo se limita, únicamente, a mostrarlos restos del patrimonio de una determinada zona. En los museos, los alumnos pueden ver, observar, y escuchar las palabras de un guía, pero todas estas acciones no son muy diferentes a las realizadas en una clase magistral, en las que el profesor o profesora se limita a explicar una serie contenidos; aunque, cabe destacar que estas iniciativas sirven para concienciar a los discentes sobre la herencia que nos han legado nuestros ancestros, muy importante para la formación de ciudadanos, conocedores de su lugar de origen o residencia.

Con el objetivo de ir más allá en el estudio y comprensión de la historia, los autores, propone una metodología activa, investigadora y comprensiva en la que los alumnos sean conocedores por sus propios medios de algunos aspectos de la historia de su zona. Para ello

propone un proceso con una serie de acciones: mirar, escuchar, pensar y hablar. Las dos primeras acciones tienen que ver con la recepción del mensaje, mientras que en las dos siguientes entran en juego las capacidades del alumno para el análisis y la reinterpretación de las explicaciones. Miguel Ángel Suárez Suárez, Roser Calaf Masachs y José Luis San Fabián Maroto define este proceso de la siguiente manera:

*“Al mirar, el estudiante capta parte de la esencia del patrimonio: su forma, su estética, su tacto...; a lo anterior le sigue el acto de escuchar lo que los expertos nos dicen del patrimonio, sea mediante la explicación de un guía, la lectura de paneles u otros textos o el visionado de audiovisuales, lo que hace factible conocer algunos de los significados que encierran esos referentes (su funcionalidad, las historias de vida ligadas a él, su importancia para determinados colectivos...). Y finalmente, mirar y escuchar deben permitir al estudiante hablar, crear un determinado producto, para lo cual será necesario interpretar y asimilar el mensaje recibido previamente, es decir, pensar”*

En definitiva, ir más allá de la clase magistral, buscar relaciones, nexos y evoluciones en la historia. En conclusión, conocer, comprender y valorar la historia como algo vivo. Según el historiador británico Edward Hallet Carr, *“La historia es un proceso entre el historiador y los hechos, entre el pasado y el presente, entre la sociedad de ayer y la de hoy”*.

### **3.2 Contenidos teóricos a trabajar**

#### **3.2.1 Segorbe en el contexto histórico**

En este último apartado de la introducción teórica, expondré y describiré, brevemente, los contenidos del bloque “huellas del tiempo” de quinto de primaria; y los aspectos fundamentales (historia local, construcciones, edificios...) que quiero trabajar de mi localidad, Segorbe, los cuales quedarán encuadrados en los respectivos períodos históricos, que se tratan en 5º de primaria, la Edad Antigua y la Edad Media.

Observando el currículum de dicho curso, y centrándonos en el bloque número cuatro, *“Huellas del tiempo”*, podemos ver el siguiente contenido: “La invasión musulmana y la creación de Al-Ándalus. Los reinos peninsulares en la Edad Media y su expansión. La formación del Reino de Valencia”. En él, los alumnos leen, trabajan y aprenden sobre las diferentes épocas, civilizaciones y religiones que se sucedieron, en España. Como precedentes, al dominio musulmán de la península, se señalan la Caída del Imperio Romano (año 476) y el posterior dominio Visigodo, en ambas civilizaciones con religión cristiana.

En pocos siglos, y tras la muerte de Mahoma, profeta fundador del Islam, el dominio musulmán se extiende con rapidez y facilidad tanto por Oriente Próximo, como por el norte de

África, llegando a la Península Ibérica en el año 711. En cinco años los musulmanes la conquistan casi por completo, cuando su avance es detenido en la Batalla de Covadonga.

Al-Ándalus, denominación árabe de España, será regida por los musulmanes bajo diferentes formas de gobierno, primero como Emirato dependiente directamente de Damasco, más tarde como Califato totalmente independiente, y por último, dividida en diferentes territorios llamados Reinos de Taifas.

En este momento, y viendo la debilidad que mostraban estos pequeños reinos árabes divididos, los reyes cristianos de los Reinos ubicados en el norte: Aragón, Navarra y Castilla, junto con multitud de nobles se unen en una cruzada para derrotar y expulsar a los musulmanes del territorio peninsular. El punto de inflexión, la Batalla de las navas de Tolosa. En el año 1212, las tropas musulmanas son derrotadas, y poco a poco los reyes cristianos avanzan hacia el sur reconquistando territorios. Hasta que en 1492 los Reyes Católicos conquistan el último reino musulmán, Granada.

En el Reino de Aragón, la figura de un rey conquistador sobresale por encima de las demás, Jaime I, llamado "El Conquistador". Avanzará desde el norte, desde Cataluña y Aragón, conquistando los territorios de levante hasta llegar a Segorbe en 1233, donde firma un acuerdo de mutua ayuda con el gobernante de la ciudad, Zayd Abu Zayd.

Mi intención con esta contextualización es en primer lugar encuadrar la reconquista cristiana de Segorbe, y el importante papel que jugó la Ciudad, en la conquista y formación del Reino de Valencia. Y, en segundo lugar, dar a conocer la historia de Segorbe relacionándola con los diferentes lugares, que tuvieron singular relevancia durante esta época. Los lugares que he escogido son: El Cerro de Sopena, Calle Argén, Plaza de los Mesones y Calle Colón. Y los edificios y monumentos que he elegido son: La Muralla, el Acueducto y la Catedral.

### 3.2.2 El Cerro de Sopena: lugar de nacimiento de la Ciudad (ANEXO 1)

La ciudad de Segorbe tiene su origen en la meseta situada en lo alto del Cerro de Sopena, lugar de singulares características debido a la gran visibilidad que ofrece del valle del río Palancia. Los primeros signos de asentamiento en lo alto de la montaña datan de la Edad del Bronce, en torno al 1500 a.C. Los posteriores asentamientos iberos y romanos aprovecharan el paso natural que ofrece la vega del Palancia, el cual ofrece un paso rápido y seguro entre la zona interior de Aragón y la costa. Posteriormente la invasión visigoda pondrá fin al dominio romano.

Siglos más tarde el Islam llega a los lindes de *Subrub* (denominación musulmana de Segorbe). Durante la ocupación musulmana se pueden distinguir dos períodos: el primero a partir del S.VIII, correspondiente al periodo del Emirato, durante el cual la parte alta del cerro es utilizada simplemente como refugio. Y un segundo período, S.X, correspondiente al período del Califato, durante el cual la Ciudad adquiere cierta importancia, y de cuya época conservan escritos

que se refieren a un lugar encastillado, alcazaba, en lo alto de la montaña, desde donde se regía el destino de la Ciudad. Esta segunda época trae consigo un período de prosperidad con la llegada de eruditos, estudiosos, médicos y poetas a la localidad.

En El S.XIII, la ola de la reconquista llega hasta las puertas de la Ciudad. El rey Jaime I, toma la Ciudad de Segorbe sin batalla alguna, mediante un acuerdo con el dirigente Zayd Abu Zayd. Ya en manos cristianas, el Castillo sufre sucesivas transformaciones, llegando a ser sede de la corte de la Corona de Aragón. Entre los regentes más conocidos que vivieron en el Castillo destacan el rey Martín I de Aragón, llamado “El Humano” y su esposa María de Luna. Con cuyo reinado comienza una época de prosperidad para la Ciudad. A finales del S.XV, D. Enrique de Aragón y Pimentel, apodado “*El Infante fortuna*” (primer Duque de Segorbe) realiza una suntuosa reforma a modo de Palacio Real, el aspecto del Castillo se ve reflejado en el cuadro de Vicente Macip “*Llanto por Jesús muerto*” (1).



(1.Museo Catedralicio. Detalle del cuadro “Llanto por la muerte de Jesús. Vicente Macip)

Años más tarde, Alfonso de Aragón y Sicilia, abandona el Castillo y traslada su residencia al Palacio Ducal, hoy en día Ayuntamiento en la Plaza del Agua limpia.

El 20 de marzo de 1784, y a petición del Obispo Lorenzo Gómez de Haedo, el Castillo es desmantelado con la intención de hacer acopio de materiales para afrontar la construcción de nuevos edificios en la Ciudad, el Hospital casa de Misericordia, el nuevo edificio de los juzgados, y también para aprovisionar de materiales a las obras de reforma de la Catedral.

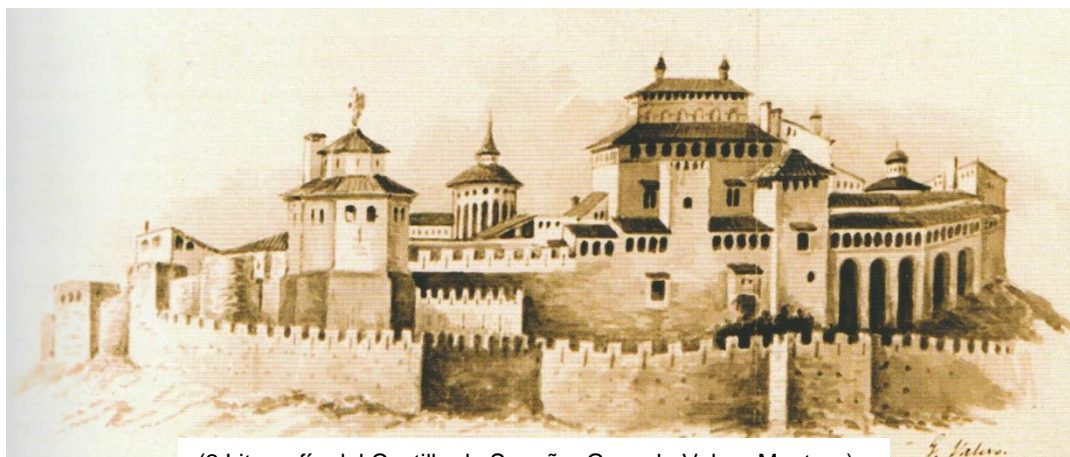

(2.Litografía del Castillo de Sopena. Gonzalo Valero Montero)

### 3.2.3 El Recinto Amurallado (ANEXO 2)

La primera constancia, que se tiene de un recinto amurallado en Segorbe, es durante el primer período de ocupación islámica, cuando Al-Ándalus era un emirato dependiente de Damasco. Como hemos mencionado anteriormente, la parte alta de la Ciudad era utilizada como refugio, sin funciones administrativas, para las viviendas repartidas por toda la vega del río. En este período, la muralla, rodeaba la zona aledaña a la actual Iglesia de San Joaquín y Santa Ana (3).

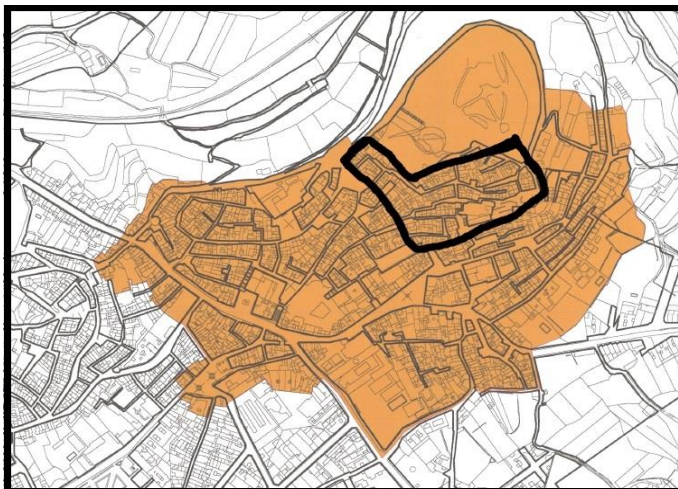

(3. Trazado de la primera Muralla Islámica)

En el S.X, debido al crecimiento continuo de la ciudad y al cambio de gobierno de Al-Ándalus (pasa de Emirato a Califato independiente), el recinto amurallado sufre un cambio de relieve muy significativo. Ahora la Muralla, rodea la Alcazaba (lugar de gobierno, en lo alto del Cerro), y el nuevo barrio (Medina) creado a raíz de una nueva reforma urbanística. Mediante un edicto califal, las viviendas se amontonaban en la ladera del Cerro, bajo la Alcazaba. Esta nueva muralla dejaba fuera de la misma el arrabal ocupado por la población cristiana (4).

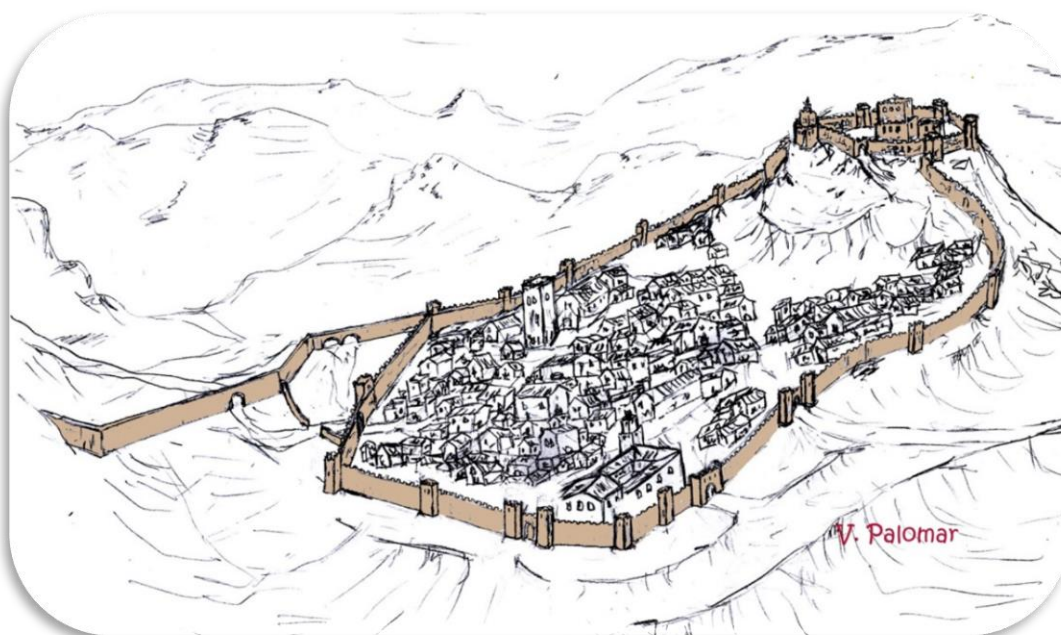

(4. Reconstrucción de Segorbe como ciudad musulmana)

En el S.XIII, la muralla sufre la última remodelación. Tras la reconquista Cristiana, el tamaño del recinto aumenta con la construcción de nuevos tramos y torres (5). Ahora el arrabal, en los exteriores de la muralla es ocupado por los musulmanes. El resultado de esta transformación, es el aspecto que hoy podemos ver en algunos puntos de la ciudad (6).

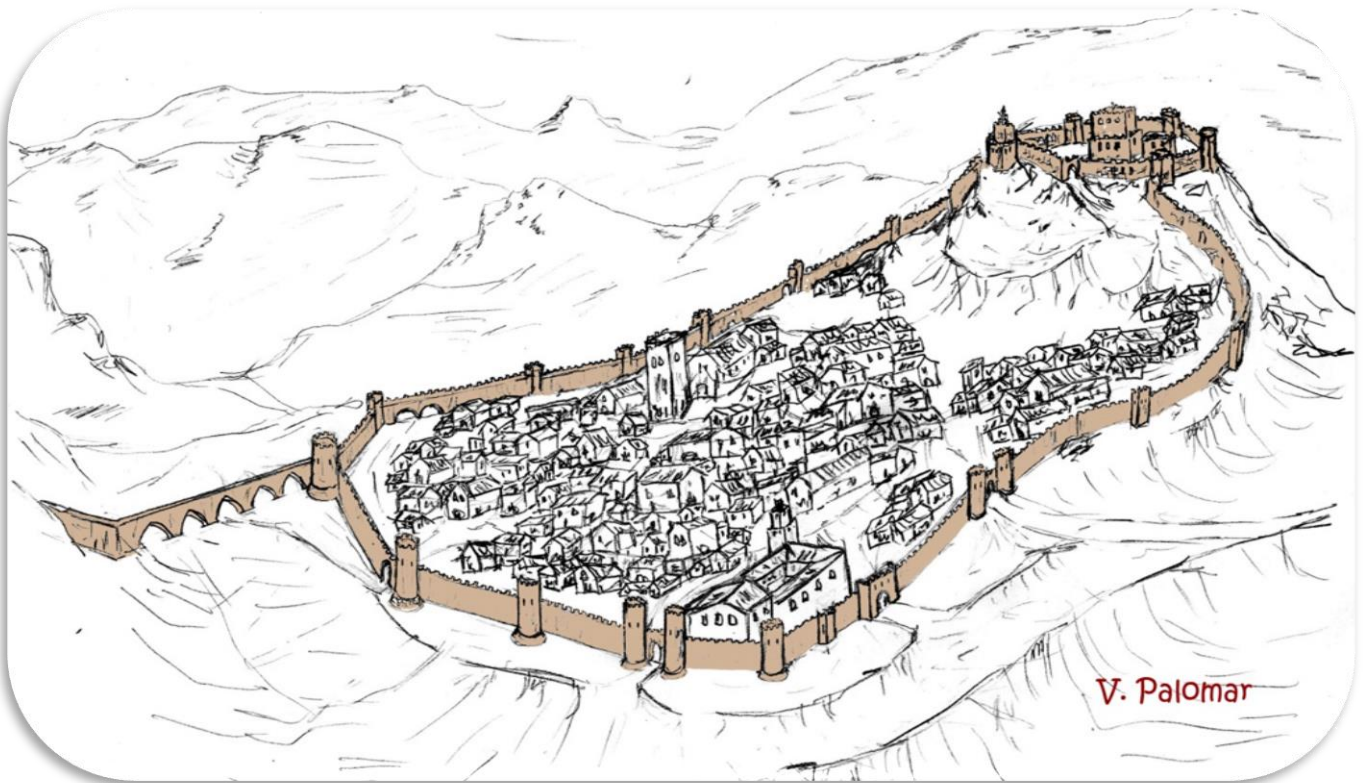

(5.Reconstrucciones de Segorbe como ciudad Cristiana)



(6.Reconstrucciones de Segorbe como ciudad Cristiana)

### 3.2.4 El Acueducto

De origen islámico, y con un recorrido que alcanza los 4 kilómetros de longitud, fue construido en el S.XI para abastecer la ciudad con agua del Manantial de la Esperanza. En el S.XIII, y por el uso continuado que se hacía de él. La parte del acueducto de la zona de la Plaza de los Mesones, fue el resultado de diversas remodelaciones, cuyo resultado son el aspecto gótico, con arcos apuntados, que podemos observar hoy en día (6).



(6.Vista lateral del Acueducto)



(7.Vista del canal del Acueducto)

Cabe destacar que el acueducto islámico consistía en un muro, con un portal de acceso a la ciudad, con una canalización en la parte superior (7), similar a la primera parte del lienzo de la Calle Argén. Más tarde, con la reorganización cristiana la nueva Torre del Verdugo sirve de apoyo para el último tramo de acueducto, y atravesando dicho baluarte, podemos observar una canalización que la cruza, y por la cual, el agua discurría, hacia el interior del recinto amurallado, continuando por su original trazado. Esta canalización recorre toda la muralla (8) de la Calle Argén, transportando el agua hasta las zonas altas de la ciudad desde donde era distribuida a diferentes puntos de la localidad gracias a diferentes ramales.



(8.Canalización bajo la muralla)

### 3.2.5 La Catedral (ANEXO 3)



(9. Campanario, Arco del Palacio y Puerta oeste de la Catedral)

Primera y principal iglesia de la Diócesis de Segorbe – Castellón, cuya sede es ocupada por el Excmo. Y Rvdm. Sr. Dr. D. Casimiro López Llorente, obispo de la Diócesis (9).

Su construcción fue acometida en el S.XIII. Originalmente de estilo gótico, fue edificada sobre los restos de una mezquita islámica, derribada tras la reconquista de la ciudad. El conjunto está formado por varios edificios:

La **Iglesia** (10), construida en el S.XIII. Cuyo estilo gótico fue enmascarado por una reforma, y ampliación, neoclásica llevada a cabo con los materiales provenientes del Castillo de Sopeña.



(10. Altar mayor de la Catedral)



(11. Claustro de la Catedral)

El **Claustro** (11), estructura de estilo gótico, cuya construcción fue iniciada al mismo tiempo que la del templo, aunque fue terminada en el S. XIV. Destacar el gran número de capillas que se ubican en los laterales del claustro, por encima de ellas sobresale la Capilla del Salvador. En la actualidad acoge el museo catedralicio.

Las **Criptas** (12), construidas al mismo tiempo que el claustro. Se comunican, mediante trampillas, con las capillas, de la zona sur, situadas encima de ellas.



(12. Cripta de la Santa Cruz)



(13. Vista de la torre de las Campanas, Torre de Santa Bárbara y torre del Archivo, desde la torre del Canónigo Cortés)

Las **Torres**. Nuevas, construidas al tiempo que la Catedral y el Claustro, (el caso del Campanario, Santa Bárbara y Torre del archivo). O pertenecientes a la muralla y adheridas al conjunto de la Catedral (Cubo del Canónigo Cortés) (13).



## **4. METODOLOGÍA**

En primer lugar, mencionar el marco teórico-práctico en el cual se encuadra esta propuesta didáctica. Este trabajo no pretende sustituir ningún temario diseñado por ninguna editorial, más bien procura servir de apoyo a dichos contenidos, a la vez que los relaciona con la propia historia de Segorbe. Partiendo de la base de que los alumnos ya han trabajado en clase los temas de la Dominación islámica y la Reconquista cristiana, encuadrados en la Edad Media.

Así pues, el presente apartado lo he dividido en tres fases. Una primera fase antes de las visitas correspondientes, cuya finalidad es adquirir un vocabulario técnico. Una segunda fase, que por su extensión, a su vez se divide en tres partes, las cuales se desarrollan en diversos lugares de la geografía segorbina. Y una tercera fase, que servirá de resumen de las actividades de investigación realizadas, y de recopilatorio junto con la información y contenidos explicados en las mencionadas unidades didácticas.

A continuación, explicaré cada una de las fases, con sus respectivas partes. Expondré también las diferentes metodologías a adoptar para la puesta en práctica de cada una de las partes.

### **4.1 ANTES DEL TRABAJO DE CAMPO**

La primera actividad de esta primera fase será el visionado de un breve vídeo, de propia creación, en el que se muestra la historia de la ciudad, sus monumentos, sus lugares y edificios más importantes, sus personajes y sus fiestas. Este vídeo pretende, en primer lugar llamar la atención del alumno, y en segundo lugar refrescar la memoria de todo aquello que se puede encontrar en la ciudad. Después del vídeo se abrirá un turno de preguntas, que contestaremos según si interfieren o no en la segunda actividad de esta fase.

La segunda actividad de este apartado consistirá la realización de las actividades de un cuaderno (ANEXO 4). Su objetivo, es que los alumnos vean, comprendan y conozcan las diferentes palabras que puedan ir apareciendo en las explicaciones de la segunda fase. Este cuaderno servirá de glosario para las actividades de la segunda fase.

### **4.2 CONOCIENDO SEGORBE**

Esta fase será llevada a cabo fuera del centro, y para que no se haga muy pesada o aburrida para los niños, estará dividida en tres partes, que serán llevadas a cabo en diferentes lugares de la ciudad. Las tres partes estarán estructuradas de la siguiente manera: construcción de la explicación, entre profesor y alumnos, y actividades de investigación. (ANEXO 5)

#### 4.2.1 Conquista musulmana y emirato

Esta primera parte será llevada a cabo en el Cerro de Sopeña. Situados en esta zona, explicaremos brevemente el origen de la ciudad, y las diferentes ocupaciones (Ibera, Romana, Visigoda), centrándonos en la islámica. Con frecuentes preguntas, construiremos las explicaciones de la conquista islámica de la Península, que los alumnos ya han trabajado. A continuación, dejaremos que los alumnos, con total libertad de movimientos, contesten a las actividades de esta primera parte. Dichas actividades relacionan aspectos generales de la ocupación islámica de la península, con aspectos y características de la localidad durante estos siglos. Como punto final a esta primera actividad, desde uno de los miradores del cerro realizaremos una puesta en común de las respuestas y conclusiones alcanzadas.

La finalidad de esta primera parte es que los alumnos deduzcan la estratégica ubicación que ocupa Segorbe, y que conozcan qué sucedía en la localidad en esta primera época islámica, durante el período del Emirato.

#### 4.2.2 Califato, reinos de taifas y reconquista cristiana

Será llevada a cabo en diferentes situaciones de la localidad, siguiendo el original trazado de la muralla islámica durante el califato, y la posterior muralla cristiana, con sus ampliaciones y reformas. Dicha visita comenzará en la plaza del Ángel, bajando por la calle Argén, para, a continuación, seguir por la plaza de los Mesones y la Calle Colón. En cada uno de los emplazamientos, trataremos diferentes temas como el Califato, forma de gobierno independiente; el declive del dominio de Al-Ándalus con los Reinos de Taifas; y la reconquista cristiana, con sus principales personajes relacionados con el levante de la península (El Cid, Jaime I), y el fin de la misma tras la última victoria de los Reyes Católicos. Y tras los intercambios de argumentos y contenidos, los alumnos realizarán diferentes actividades, relacionadas con las localizaciones pertinentes, propuestas en el cuaderno.

La finalidad de dichas actividades, es poner en práctica, tanto el vocabulario trabajado anteriormente, en la primera fase, como los contenidos de esta etapa histórica trabajados en el aula.

#### 4.2.3 Dominio cristiano

Su lugar de realización será en el conjunto de la Catedral (Claustro, capillas, iglesia, torres y criptas). Esta última fase comenzará en el claustro del templo, allí mediante la búsqueda de un cuadro conocerán el aspecto del Castillo de Sopeña durante el S. XIV, a partir de este

descubrimiento explicaremos algunos breves aspectos sobre los reyes Martín “El Humano”, su esposa María de Luna, y “El Infante Fortuna”.

Mediante una serie de actividades sobre los aspectos históricos y arquitectónicos de la Catedral (claustro, campanario, iglesia y criptas) los alumnos podrán investigar, deducir y conocer multitud de aspectos sobre cada una de las construcciones

Al final del presente cuaderno, se presenta diferentes reconstrucciones de la muralla de Segorbe, con una serie de datos a rellenar por el alumno. Dichos datos son los aspectos más importantes de cada una de las épocas trabajadas.

### **4.3 RECOMPILATORIO FINAL**

Por último, la última parte de esta propuesta consistirá en la realización de una cronología mixta que abarcará desde el S. VII hasta el S.XV En dicha cronología, se colocarán, por orden, diferentes aspectos (batallas, construcciones, personajes, hechos históricos) tanto de la historia local, como de la general, debiendo aportar los alumnos alguna característica de dicho aspecto. En el material preparado se proporciona una línea del tiempo, así como, el nombre de edificios, batallas, personajes o hechos históricos, debiendo, el alumno situarlos en sus correspondientes lugares según sus fechas, y además deberán aportar alguna información relevante y/o alguna foto, si fuera posible (ANEXO 6).

Esta propuesta supone un repaso y recopilatorio de todos aquellos contenidos trabajados en las unidades didácticas de la Dominación Islámica, y la Reconquista. Y al mismo tiempo, los alumnos verán, de manera visual el encuadre histórico de la ciudad de Segorbe, y los diferentes acontecimientos acaecidos en ella. Poniendo en práctica la idea de simultaneidad.

En definitiva, todo el conjunto de fases y actividades, componen un trabajo práctico, cuya principal finalidad es el trabajo reflexivo y de investigación de cada uno de los alumnos. De esta manera, dando cierta independencia al alumno valora más el trabajo que hace y sus reflexiones llegarán a ser más profundas.

## 6 RESULTADOS

Con motivo de la asignatura Prácticum II, realizada en el colegio Seminario Menor de Segorbe, y debido a que, durante el último trimestre, fueron impartidos los temas de “La Dominación islámica” y “La Reconquista cristiana”, pude poner en práctica la primera parte de mi proyecto.

En la clase de 5<sup>o</sup> de primaria se llevaron a cabo las dos actividades propuestas en esta primera parte. Por un lado el visionado del vídeo, en el cual se muestran, imágenes de los lugares más importantes de la ciudad, así como también, sus fiestas, tradiciones, devociones y productos.

Una vez visto el vídeo, planteé a los alumnos la realización del cuaderno de actividades, *¿Qué sabemos de Segorbe?*, decidí dejar toda una semana para su ejecución, de esta manera los alumnos pudieron reflexionar, e investigar sobre aquellos aspectos de la ciudad que quizás no conocían. La finalidad de esta primera parte es la adquisición de vocabulario técnico, y la construcción de un glosario específico de acuerdo con la temática que posteriormente tendríamos que trabajar.

Transcurrida una semana, cada alumno trajo su cuaderno, con las actividades trabajadas y resueltas. Mencionar que la mayoría de los alumnos resolvieron la mayoría de las actividades. Seguidamente, entre los alumnos, el tutor y yo, pusimos en común los aspectos de este primer cuaderno, a la vez que iba introduciendo breves aspectos históricos de la ciudad de Segorbe ya que, la segunda parte de la propuesta, *“Conociendo Segorbe”* (ANEXO 5), no iba a poder ponerse en práctica, por no adelantar a la temporalización de clase.

Durante esta puesta en común, cada alumno iba contestando a una actividad. Utilizando el proyector, mostraba, a tamaño mayor, cada una de las imágenes que aparecían en el cuaderno, y otras desde diferentes perspectivas. De este modo, mediante la reflexión y puesta en común, los alumnos consiguieron conocer lugares y componentes de su patrimonio local.

Unos días más tarde, y debido a que las restantes partes de la presente propuesta no se iban a poder realizar, durante unos instantes antes del final de las clases, decidí preguntar algunas de las cuestiones, sobre el glosario, trabajadas en el cuaderno *“¿Qué sabemos de Segorbe?”*. Pude observar cómo la mayoría de alumnos respondía correctamente a preguntas como: *¿Qué tipo de arcos es el de media circunferencia?*, *¿Qué dos torres hay en Segorbe?*, *¿Qué edificio se utilizaba para abastecer de agua a la ciudad?*, o *¿el nombre de los tres portales que todavía se pueden visitar en Segorbe?*

## 7 DISCUSIÓN Y/O CONCLUSIONES

Tras la puesta en práctica de la primera parte de mi propuesta, y a la vista de los resultados obtenidos, puedo decir que este trabajo previo, a las actividades de campo, ha cumplido su cometido. Los alumnos, por un lado, han trabajado las actividades gracias a la base que ya tenían construida con el temario de clase. Y por otro lado, han investigado la solución de aquellos ejercicios que trataban sobre cuestiones concretas de la ciudad de Segorbe.

Como ya he mencionado antes, días después de la realización y puesta en común de esta primera actividad, tuve la oportunidad, durante un breve momento, de realizar una pequeña evaluación oral para comprobar la cantidad de contenidos que los alumnos todavía recordaban. Con los buenos resultados obtenidos en esta evaluación, puedo afirmar que las actividades realizadas antes del trabajo de campo, han cumplido plenamente las expectativas. En primer lugar, los alumnos conocen los diferentes monumentos históricos de la ciudad, a la vez que también han adquirido un significativo vocabulario tanto en lo que a elementos arquitectónicos y defensivos se refiere. En segundo lugar, los alumnos han sabido aplicar y desarrollar los diferentes contenidos trabajados en clase sobre la dominación islámica y la reconquista.

Mi intención, con esta primera serie de actividades, era que los alumnos adquirieran y comprendieran una serie de conceptos, que más tarde, en las diferentes visitas podrían encontrar y poner en práctica. Otra finalidad era relacionar los contenidos trabajados en clase con los aspectos históricos de la ciudad. A tenor de los resultados obtenidos, tengo que decir que me quedado con las ganas de poner en práctica las dos restantes actividades, ya que, tanto la predisposición de los alumnos, como las conclusiones extraídas han sido muy positivas y me dan pie a pensar que el resto de ejercicios planteados, en el resto de la propuesta, darían resultados muy similares, o incluso mejores ya que trabajar en el exterior, viendo, tocando y sintiendo los diferentes lugares de la ciudad de Segorbe puede despertar la curiosidad de los alumnos.

Me gustaría destacar también otro aspecto que me da a pensar que las actividades vinientes darían bueno resultados, la capacidad de razonamiento de los alumnos. A la edad de 10/11 años, los niños ya han adquirido un alto razonamiento deductivo, el cual he podido apreciar a la hora de poner en común las diferentes conclusiones. Cada alumno ha expuesto sus conclusiones como consecuencia de determinadas premisas.

Por último, quiero destacar la excelente predisposición de los alumnos a realizar este trabajo. Las razones que barajo son varias, realizar actividades que rompen el esquema habitual, la mezcla de ejercicios sobre el temario trabajado en clase y nuevos contenidos o trabajar sobre aspectos de su localidad. Sinceramente, cualquiera de las razones expuestas me parece un buen pretexto para que los alumnos adquieran un cierto grado de conocimientos sobre su localidad, de manera que conozcan lo ocurrido, a lo largo de los siglos, en los mismos lugares que ellos pisan ahora.

## 8 BIBLIOGRAFÍA / WEBGRAFÍA

- Palomar Macián, V. y Lozano Pérez. L. (2008). Diez años de arqueología en Segorbe 1998-2008. Segorbe: Excmo. Ayuntamiento de Segorbe.
- Martín Artíguez R. y Palomar Macián V. (1999). Las fortificaciones de Segorbe a lo largo de su historia. Segorbe: Excmo. Ayuntamiento de Segorbe.
- Palomar Macián V., Montolío Torán D., Martín Gimeno E. (2003) Segorbe, Bien de Interés Cultural. Segorbe: Ayuntamiento de Segorbe.
- Selma Castell S. (2005). El Alto Palancia en época islámica. Segorbe: Ayuntamiento de Segorbe. Concejalía de Cultura.
- Palomar Macián V. y Berga Pérez A. (2005) Rehabilitación del patrimonio histórico y urbano del casco antiguo de Segorbe 1999-2004. Segorbe: Ayuntamiento de Segorbe.
- Palomar Macián V. y Berga Pérez A. (2010) Rehabilitación del patrimonio histórico y urbano del casco antiguo de Segorbe (II) 2004-2010. Segorbe: Ayuntamiento de Segorbe.
- Santacan Mestre J. y Zaragoza Ruvira G. (1993). Atlas Histórico, consulta. Madrid: SM
- Generalitat Valenciana. (2014) DECRETO 108/2014, de 4 de julio, del Consell, por el que establece el currículo y desarrolla la ordenación general de la educación primaria en la Comunitat Valenciana. Recuperado el 10, 11 y 12 de marzo de 2015, de [http://www.docv.gva.es/datos/2014/07/07/pdf/2014\\_6347.pdf](http://www.docv.gva.es/datos/2014/07/07/pdf/2014_6347.pdf) Valencia: Consellería de Educación, cultura y deporte.
- Pagés, J. (2009): Enseñar y aprender ciencias sociales en el siglo XXI: reflexiones casi al final de una década. *Investigación en Educación, Pedagogía y Formación Docente*, 2(2) 140-154.
- Suárez Suárez M.A., Calaf Masachs R. y San Fabián Maroto J.L. (2014) Aprender historia a través del patrimonio. Recuperado el 10, 11 y 12 de marzo de 2015, de [http://www.mecd.gob.es/revista-de-educacion/numeros-revista-educacion/numeros-antteriores/2014/365/re365\\_02.html](http://www.mecd.gob.es/revista-de-educacion/numeros-revista-educacion/numeros-antteriores/2014/365/re365_02.html)

## 9 ANEXOS

### ANEXO 1

#### El Cerro de Sopeña: lugar de nacimiento de la Ciudad (14)

Este primer punto trata el origen y metamorfosis urbana, que ha sufrido la parte alta de la montaña, que gobierna gran parte del valle del Palancia, a lo largo de los siglos, ya que todas las civilizaciones que han pasado por la localidad han dejado su impronta, y veremos como las generaciones sucesoras las han aprovechado o descartado según su funcionalidad.



(14.Vista actual del Cerro de Sopeña)

Así pues, el origen es datado por los expertos en torno al año 1500 a.C. En plena **Edad del Bronce**, y en lo alto del Cerro (una gran planicie que se eleva hasta los 400 metros de altitud), se establece, como demostraron las excavaciones y estudios arqueológicos, el primer asentamiento cuya extensión alcanzaba los 6000m<sup>2</sup>, utilizando como defensa las mimas laderas escarpadas de la montaña. Por desgracia, los restos encontrados son escasos ya que, como veremos después la sucesión de ocupaciones del Cerro no ha tenido piedad con los vestigios.

La **ocupación Ibérica**. Aprovechando las condiciones favorables que propiciaba la vega del Río Palancia: zona de cómodo tránsito entre el interior y la costa, el pueblo Ibero aprovecha la parte alta del Cerro y ladera del sur para establecer una organización urbana en torno a un núcleo en la cima.



En el S.II, la **Romanización** arriba hasta los lindes de la ciudad, trayendo consigo una calzada que unía Saguntum, (Sagunto), en la costa, y BÍlbilis (Calatayud) en el interior (15), favoreciendo el desarrollo económico y el aumento de la población, y cobrando gran importancia, como bastión militar, en la Segunda Guerra Púnica entre Roma y Cartago. En este período, la población se establece en la zona llana, a los pies de la montaña, de esta manera aprovechan la fértil zona para cultivar. Sin embargo la parte alta del Cerro no queda despoblada, y conserva, edificios con funciones de lugar de culto o fortificación. En el S. III, una profunda crisis azota los territorios romanos provocando un agudo despoblamiento de los mismos, se truncaba así el esplendor romano, reduciendo el núcleo de la población, prácticamente, al Cerro.

Al igual que en el resto del Imperio Romano, los invasores bárbaros, en este caso los **Visigodos**, arrasan con todo, hasta el punto de no contar apenas con ninguna documentación sobre este período, la cual podría deberse al casi total despoblamiento del valle del Palancia.

En el **S.VIII**, y con la **ocupación islámica**, el nombre de la ciudad pasa a ser Subrub, y en el Cerro se establece un pequeño núcleo cuyas funciones se limitaban a refugios, y en escasos casos a hábitat. Pero, será a partir del **S.X** cuando la ciudad experimenta una serie de cambios significativos, tanto administrativos, como urbanísticos, impulsados por edicto califal. En los escritos de la época, se encuentra la primera referencia a un lugar encastillado, en lo alto de Cerro, con funciones defensivas, y que servía de residencia para la autoridad administrativa, el cual, durante los siglos siguientes pasará a denominarse Alcazaba (*al-qasaba*). En el año 1229, Zayd Abu Zayd, tras ser depuesto del gobierno de Valencia, se exilia a Segorbe, donde sella un acuerdo feudatario en 1232 con el rey aragonés Jaime I, por el cual Zayd administrará las tierras de Segorbe, desde la Alcazaba en lo alto del Cerro, y la ciudad pasa a **manos Cristianas** sirviendo de fortín para la reconquista de Valencia, pasando los musulmanes a ocupar el arrabal, antes cristiano, situado en la zona de San Pedro, zona donde recientes excavaciones arqueológicas hallarán restos de una antigua mezquita.

Con el paso de los siglos, el Castillo sufrirá una serie de reformas, y será ocupado por diferentes nobles, notables, obispos e incluso reyes, destacando entre ellos, **Martín I “El Humano”** de Aragón, y su esposa **María de Luna** (16), llamada “La Grande” debido a sus gestas heroicas, que gobernaron, el Reino de Aragón, desde Segorbe en los últimos años del S.XIV. Este periodo de



(16.Martín “el Humano” v María de

años, junto con los primeros siglos de la Edad Moderna, serán la época de mayor esplendor del Alcázar o Castillo, reformado por **D. Enrique de Aragón y Pimentel** (“*El Infante fortuna*” y primer Duque de Segorbe) a modo de Palacio Real. Destacando una “*Madonna con el niño*” (Virgen de la Leche) obra de Donatello, que presidía la nueva Capilla construida en el Palacio. El Castillo se ve reflejado en el cuadro de **Vicente Macip** “*Llanto por Jesús muerto* (17)”, y que el cronista local **D. Gonzalo Valero Montero** tomaría como modelo para su famosa plumilla del S.XIX (18).





(17. Detalle del óleo "Llanto por la muerte de Jesús". Vicente Macip. Museo Catedralicio)



(18. Litografía del Castillo de Sopeña. Gonzalo Valero Montero)

Años más tarde, llega el inevitable declive de la fortaleza, en el **S. XVI**, **Alfonso de Aragón y Sicilia** abandona el Castillo y traslada su residencia al Palacio Ducal, en la Plaza del Agua limpia (19).



(19. Vista de principios del S.XX de la Plaza Agua Limpia. A la derecha, la Casa ducal y actual Ayuntamiento)

El **20 de marzo de 1784**, y a petición del **Obispo Lorenzo Gómez de Haedo**, comienza el desmantelamiento, total, del Castillo para proveer de materiales tanto la construcción del hospital Casa de la Misericordia (20), como la reforma de la Catedral (21), o la nueva Casa-Cuartel (22).



(21. Altar mayor de la Santa Iglesia Catedral Basílica de Segorbe)



(22. Antigua Casa-Cuartel de Segorbe)



(20. Hospital/Casa de misericordia)

Como último dato reseñable sobre la fortificación, cabe destacar la parcial reconstrucción, con fines militares, llevada a cabo durante las Guerras Carlistas. Y cuyos restos (baterías militares, hoy en día miradores) son los que podemos observar actualmente.

Hoy por hoy, todo el Cerro es un parque público, conocido como “El Paseo de Sopeña”. Recalcar el gran número de excavaciones y reconstrucciones arqueológicas en la parte alta de la montaña, que nos dan una idea de la vida de los anteriores pobladores (23).



(23. Vista del Cerro de Sopeña de mediados del S.XX)

## ANEXO 2

### El recinto amurallado

En el **S.VIII**, en plena **ocupación Islámica** y según los datos manejados por los expertos (ubicación de una Necrópolis, junto a la cual se construiría un pozo en el S.XIV o XV en la Plaza del Almudín) la ciudad estaba protegida por una primitiva cerca, que servía de refugio para los habitantes de las alquerías dispersas por el valle. Muralla que se cree que discurría en torno a la actual Iglesia a de San Martín y Santa Ana (24).



(24.Reconstrucción del trazado de la muralla Islámica del S.VIII)

Durante el **S.X**, y según los datos manejados por expertos, la nueva Alcazaba estaba estrechamente vinculada con un nuevo recinto amurallado, mucho más amplio, con lienzos más altos y gruesos que el anterior (cuya línea será seguida por la posterior muralla cristiana), que a su vez envolvía las viviendas de los habitantes, concentradas ahora, y por mandato califal, cerca del núcleo formando la *medina* (Barrio), abandonando sus antiguos hogares del Valle. Destacar que esta concentración de viviendas da como resultado un callejero angosto y sinuoso que todavía hoy persiste, en la ladera del Cerro (25). Es preciso mencionar la existencia de un arrabal cristiano en actual la zona de San Pedro, fuera de la muralla.



(25.Reconstrucción del trazado de la muralla Islámica del S.X)

Como apunte, quiero destacar la importancia con que ya contaba Segorbe hacia el S.XI como pequeña ciudad (*balda*), dado que en las fuentes documentales de la época se refleja la presencia de literatos y expertos en leyes y costumbres. En esta misma época, llega, en numerosas ocasiones, Rodrigo Díaz de Vivar “El Cid” a cobrar un tributo de 6000 maravedíes, tasa muy elevada, que dan una dimensión de la importancia que estaba adquiriendo la Ciudad con el paso del tiempo. Y cuyo nombre es mencionado, en el “Cantar del Mío Cid” (26):

“Tres mil moros cabalgan y empiezan a avanzar,  
Llegaron por la noche a **Segorbe** a acampar”

(Cantar primero; Versos 643 y 645)

A partir del verso 636, cuenta como el rey de Valencia, Tamín, manda un contingente a Segorbe para tratar de retrasar el avance de las tropas de El Cid.

Tras el mandato de Zayd, la ciudad pasa, definitivamente, a **manos cristianas**, en 1236. Una fecha de singular importancia, entre 1248 y 1249, supone la expulsión de los musulmanes al antiguo arrabal cristiano, antes mencionado, y el traslado de los cristianos al interior de la muralla. A modo de curiosidad, mencionar que el tradicional mercado semanal que se celebra los jueves en Segorbe fue establecido por el rey Jaime I en 1265, desde entonces se celebra en el mismo lugar, en los alrededores del Portal de Altura.

A lo largo del período de dominio cristiano, la muralla sufre una profunda transformación. La antigua muralla Islámica, es derribada casi totalmente, edificando una nueva muralla siguiendo la línea marcada por su predecesora, a esta época pertenece la construcción de numerosas torres de planta circular y semicircular a lo largo de todo el perímetro, y la añadidura al recinto amurallado de la zona entre la Calle Argén y las torres del Verdugo y de la Cárcel, de nueva construcción. La nueva muralla llegó a contar con una longitud cercana a los 1200 metros, de los cuales, hoy en día, solo se conservan cerca de 500 metros. El área amurallada alcanzaba las 6,7 hectáreas (26). Su altura máxima llega a los 10,35 metros y su anchura media oscila alrededor de los 2,30 metros. Hoy en día se pueden observar las almenas coronándola.

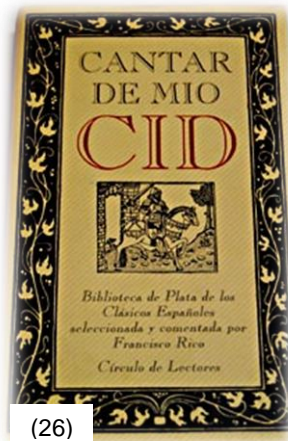

(26)



(27.Reconstrucción del trazado de la muralla Cristiana del S.XIV)

A continuación, y en orden correlativo respecto a su posición lineal en la muralla, comenzando por la parte norte de la misma y en sentido contrario a las agujas del reloj enumeraré las diferentes edificaciones que conformaban la nueva muralla cristiana:

**Portal de Sopeña (27):** Fue la primera de las edificaciones existentes en el largo tramo de muralla que baja desde la parte alta del Cerro de la Estrella. Situada en la entrada del hoy en día conocido como Paseo de Sopeña, y derribada por motivos urbanísticos.



(27. Localización del Portal de Sopeña. Entrada de la Plaza del Ángel)

**Torres de contrafuerte (28):** Hoy en día se observan un total de cuatro torres colocadas a lo largo de la parte exterior de la muralla, sita en la hoy llamada Calle Argén. Todas ellas son de planta cuadrangular o rectangular, y actúan como refuerzo a la muralla. Estas torres están colocadas a unos intervalos, más o menos regulares, de 60 metros. En la parte interior de esta muralla existe una galería con una canalización que conducía el agua hasta la Plaza del Ángel, desde donde se distribuía a la población.



(28. Muralla y torres situadas en la Calle Argén)

**Portal del Argén (29):** Uno de los pocos elementos que quedan de la muralla islámica, datado en el S.XI. Es la puerta de entrada más antigua al recinto, el conjunto está formado por un alfiz que enmarca dos arcos de medio punto, con alturas cercanas a los 3,5 metros, que durante la época cristiana fueron tapiados. Por encima del mismo, un canalillo daba continuidad al acueducto, conduciendo el agua hasta la galería que se encontraba en el interior de la muralla.



(29. Vista del Portal del Argén desde la calle del mismo nombre)

La **Torre del Verdugo** (También conocida como “**Botxi**” en valenciano) (30): Construida, en el S. XIV. Su nombre es debido a las personas que desempeñaban el oficio de verdugos, y que allí vivieron y trabajaron en algún momento. Cuenta con una altura de 18,65 metros y un diámetro de 11,75 metros. Junto con la Torre de la Cárcel, son las únicas que mantienen su integridad. Destacar que ambas torres cuentan con una parte abierta hacia la zona interior del recinto, rasgo interpretado por los estudiosos como un deseo de no usar la fuerza militar hacia la propia población. Como dato de interés remarcar que esta torre está atravesada por una acequia por la cual entraba, al recinto amurallado, el agua, proveniente del acueducto. (30.Torre del Verdugo, desde la Calle Argén)



La **Puerta de Teruel** (31): De origen islámico y construida en el S.XIV, y denominada así porque el antiguo camino que provenía de la ciudad aragonesa desemboca en esta puerta. Situado, tras la reconstrucción cristiana, en su actual emplazamiento la entrada de la Calle de la Torre, junto a la Torre de la Cárcel. Esta puerta conserva su altura original, alrededor de los 12 metros.



(31.Vista delantera y trasera del portal)

La **Torre del Cárcel** (32): Al igual que la Torre del Verdugo, data del S.XIV. Su nombre proviene de las mazmorras existentes en una de sus plantas. Cuenta con una altura de 21,30 metros y un diámetro de 8,8 metros. Está situada junto al Portal de Teruel y a una distancia de 58 metros de la Torre de la Cárcel, hoy en día el paso de guardia entre estas dos últimas torres es transitable. Mencionar que el aspecto exterior que presentan estas dos últimas Torres (del Verdugo y de la Cárcel) no es el original, y que debajo de la capa de cemento se oculta la mampostería original, visible en algunas zonas de las mismas.

El espacio comprendido entre estas dos últimas torres, junto con la muralla entre ambas, es el espacio añadido durante época cristiana al recinto amurallado. Ambas torres son barbacanas, forman parte de la muralla.



(32.Torre de la Cárcel desde la Calle Nueva)

La **Torre de San Gil**: Torre barbacana oculta, hoy en día, tras viviendas de la Calle Colón. Llamada así por la posición de la antigua Capilla de San Gil construida años más tarde delante de dicho baluarte. De planta semicircular y situada a unos 60 metros de la Torre de la Cárcel. Su fecha de construcción no se puede datar con exactitud debido a la dificultad para la realización de estudios, pero es conocido, a ciencia cierta, que todavía hoy existe una sección de la Torre que alcanza los primeros pisos de la viviendas construidas delante suyo (33).



(33. Edificios tras los cuales se situaba la Torre de San Gil)

**Portillo del Hospital**: pequeño acceso, del que apenas se tiene datos, situado antiguamente entre la Torre de San Gil y el Portal de Altura. En la hoy calle San Diego (Popularmente conocida como Escaleras del Palacio) (34).



(34. Localización del antiguo portillo)

El **Portal de Altura** (35): Del S.XIII. Llamado así por el antiguo camino que provenía de la localidad vecina. Situado, en la hoy en día, en calle San Cristóbal conocida popularmente como la “Rocha” de la Catedral”, entre la Torre de la Campanas y un Torreón, existente hasta la década de 1960. Actualmente en el lugar de este portal, a una altura de 8 metros existe un paso que comunica el Palacio Episcopal y la torre de la Campanas. Este portal, también fue conocido como “Del mercado” o “de la Fruta” (36).



(35. Plumilla del Portal de Altura. Finales del S XIX)



(36. Vista trasera y delantera del Arco del Palacio, antiguo Portal de Altura)

La **Torre de las campanas** (37): De planta irregular debido a su antigua posición formando parte de la muralla medieval, ya que originalmente fue concebida con fines militares, y más tarde fue agregada a la Catedral y trasformada en campanario. Actualmente, cuenta con una altura de unos 40 metros, y fue construida en tres fases, la primera de ellas realizada durante el S.XIII, la segunda a finales del S. XVI, y la tercera a principios del S.XVII, en esta última ampliación es donde, actualmente, se encuentran nueve campanas: *Nuestro Señor, Inmaculada Concepción, Ángel Custodio, Ave María, Virgen de Gracia, Virgen de la Esperanza, El Señor y San Mauro, Cueva Santa y San José*. Una fecha concreta supone un punto de inflexión en la importancia de esta torre, 1631, en ella el Cabildo de la Catedral, reunido en pleno, decide aprobar el volteo de campanas, en lugar del repique tradicional, lo cual llevó a una importante actuación en la torre, apariencia que ha persistido hasta nuestros días.



(37. Campanario. Fachada de la calle Colón)



(38. Interior de la torre. Piso de las campanas)



(39. Campana denominada de Nuestro Señor)



(40. Detalle de la cúpula del piso de las campanas)



La **Torre del Canónigo Miguel Cortés** (41): Torre de similares características a la Torre del Verdugo y de la Cárcel, aunque de planta semicircular. Construida con la técnica de mampostería, como indica la base original que todavía se puede observar. Cuenta con una altura de 18 metros. Su nombre proviene de la proximidad de la casa del Canónigo, la cual estaba situada delante de la misma Torre. Hoy en día, se puede apreciar parte de esta torre, la base, desde la calle Colón junto a la Torre del archivo y sala Capitular. En la actualidad, en el baluarte interior del baluarte se puede encontrar una escalera de planta cuadrada que sirve de acceso directo desde el Claustro de la Catedral al museo catedralicio y a la Torre del Archivo.



(41.Vista de la Torre desde la calle

El **Portal de la Verónica** (42): Situada en la Calle Verónica. Construido en técnica mixta, el arco en sillería y el muro en mampostería. Su nombre proviene del bajorrelieve de la Santa Faz (43) que se puede ver en la parte posterior del arco. En épocas pasadas, la puerta constituía un saliente de la muralla, cuyos sillares laterales todavía se pueden apreciar dentro de las viviendas actualmente construidas.



(42.Vista delantera del Portal)

Hoy en día, solo se conserva la parte inferior de la puerta, ya que la superior fue derribada para dotar de más iluminación a la calle. Un aspecto destacable tanto de esta puerta como en la otra que se conserva (el Portal de Teruel) es la largararía de las dovelas 145 centímetros, esta longitud, según los expertos, dicho portal se podría datar en la época islámica.



(43.Vista trasera del Portal)



(44.Vistas del Portal de la Verónica a principios del S. XX)

La **Torre del teatro Serrano**: de reciente descubrimiento, por la rehabilitación del antiguo Teatro, y datada con exactitud en el S. XIV. Según los estudio contaba con 5 metros de diámetro y era de planta circular. La Torre fue derruida para la construcción del nuevo edificio (45).



(45.Base de la antigua torre)

El **Portal de Valencia** Datado en el S. XIII. Debe su nombre al camino que provenía de la capital del Turia. Puerta (46) inexistente hoy en día debido a la reorganización urbanística, y situado en la actual Plaza de San Pedro. El primitivo portal estaba flanqueado por dos torres, similares a las conservadas hoy en día, de planta circular, también hoy desaparecidas.



(46.Localización del Portal de

El **Portal de la Morería** (47): datado también en el S. XIII. Debe su nombre al acceso que éste permitía desde el recinto amurallado al Arrabal, habitado por cristianos antes de la reconquista, y donde fueron reubicados los musulmanes en el mismo siglo XIII.



(47.Localización del Portal de la Morería)

### ANEXO 3

#### La Catedral (48)

La construcción del nuevo conjunto de estilo gótico comenzó en el S.XIII, en el antiguo emplazamiento de la mezquita islámica. Aunque del conjunto original solo queda el Claustro y sus capillas, la Torre de las campanas, la Torre de Santa Bárbara, la Torre del Archivo, las Criptas y la fachada oeste, en la que todavía son visibles los arcos apuntados.



(48. Conjunto de la Catedral. 1 Campanario. 2 Iglesia. 3 Torre Santa Bárbara. 4 Torre del Archivo. 5 Torre del Canónigo Cortés. 6 Capilla del Salvador)

En 1791, se inicia la reforma neoclásica de la Iglesia (49), con materiales procedentes del desmantelamiento del Castillo, que cambiará por completo el aspecto del templo, el cual vemos actualmente (51). El cabildo adquiere las calles cercanas a la iglesia por la parte norte, para aumentar considerablemente el tamaño de la misma. También cambia, de emplazamiento el altar (50) mayor, en cuyo lugar se sitúa el coro (52) y también se construye el último tramo del campanario.



(49.Fachada con vestigios góticos)



(51.Nave de la Iglesia)



(50.Detalle de los frescos de M. Camarón)



(52.Detalle de la vidriera del Coro)

El conjunto se completa con el Claustro y sus capillas, las Criptas y las diversas torres:

**Claustro** (53): Estructura de estilo gótico que mantiene sus trazos originales. Su construcción se inició en el S.XIII, al mismo tiempo que el templo. Su forma trapezoidal, que lo hace único en España, es debida a su antigua situación junto a la muralla. Las Capillas se levantaron en el XIV, de entre ellas cabe destacar dos matices. La capilla del Salvador de estilo gótico, resalta por su gran belleza y porque en ella se encuentra el sepulcro de los patrocinadores de dicha Capilla, Los Vallterra. Otra característica que podemos destacar, es que las tres capillas de la parte sur (de San Jerónimo, de la Santa Cruz, de San Valero), junto con la Torre del Archivo, están comunicadas, mediante trampillas (54), con las **Criptas** (55), también del S.XIV. En estos lugares se enterraba a los clérigos y a los nobles en un intento de acercarse lo más posible al santo de su devoción. En las afueras de este edificio, se encontró el emplazamiento de un antiguo cementerio, que en la época medieval estaría situado a las afueras de la muralla.



(53.Nave del Claustro)



(54.Trampilla de acceso a las Criptas)



(55.Criptas bajo las capillas del Claustro)

El conjunto se completa con las diferentes **Torres** (56) que han sido construidas o adheridas a la Catedral y al Claustro debido a las reformas ejecutadas en el Templo: **Campanario, Torre de Santa Bárbara, Torre del Archivo y la Torre del Canónigo Cortés.**

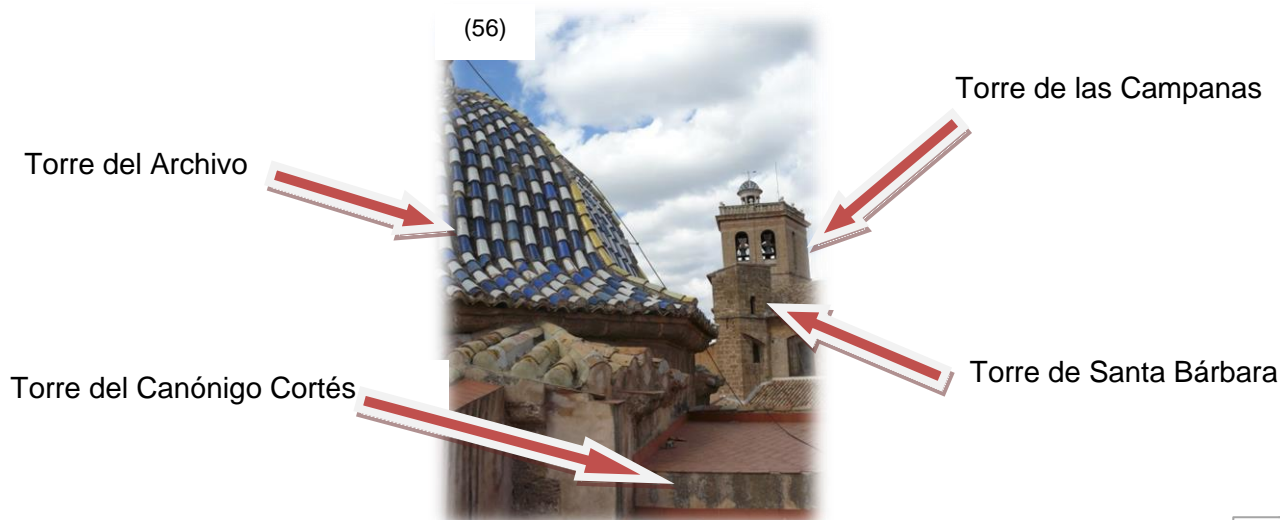

La **Torre de las Campanas** (57): (Explicada anteriormente) Concebida como construcción defensiva y anexionada como Campanario durante la construcción de la Catedral. En la imagen se pueden observar los dos pisos, separados por cornisas, adheridos tras las diferentes reformas y ampliaciones.



57. Torre de las Campanas. A finales del S.XX

La **Torre de Santa Bárbara** (58): la llamada "Torreta" fue construida al tiempo que se edificó la Catedral. Originalmente diseñada en planteamiento arquitectónico de torres gemelas (junto con la Torre de las Campanas), pero durante la reforma neoclásica esta no fue levantada como sí ocurrió con el actual Campanario. Unida al mismo por un pasillo transitable (59) de 13,5 metros, situado encima del Coro de la Catedral. La torre tiene una altura cercana a los 20 metros.



(58.Torre Santa Bárbara)



(59.Pasillo que comunica la Torre de las Campanas con la Torre de Santa Bárbara)



(61.Imagen de Santa Bárbara. Situada en la torre de las Campanas enfrente del pasillo de acceso a la Torre de Santa Bárbara)

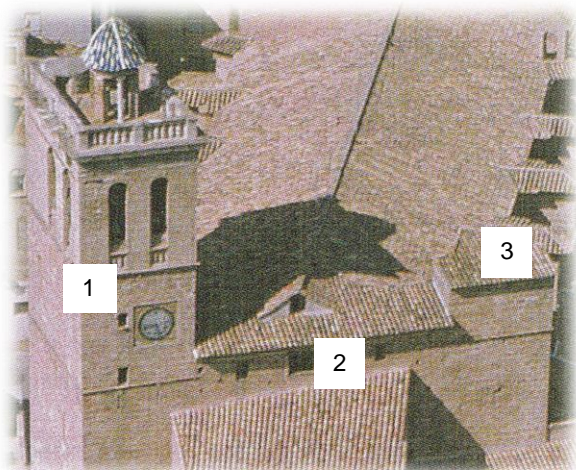

(62.1 Torre de las Campanas. 2 Pasadizo. Torre de Santa Bárbara)

La **Torre del Archivo de la Catedral** (63): construida en el año 1417, marca el final de las obras de construcción del Claustro de la Catedral. Localizada a 60 metros de la Torre de las Campanas y construida junto a la Torre del Canónigo Miguel Cortés. De planta cuadrada, cada uno de sus lados mide 9,80 metros y cuenta con una altura de 25 metros. Está dividida en tres partes: la más baja es una cripta, donde recibían sepultura clérigos, la segunda parte es el “Aula Capitular”, lugar de reunión del cabildo catedralicio, y en la parte alta se encuentra el archivo de la Catedral. Tras la última restauración de la torre, en la parte baja se abre el acceso desde la Calle Colón a las Criptas y cementerio de la Catedral.

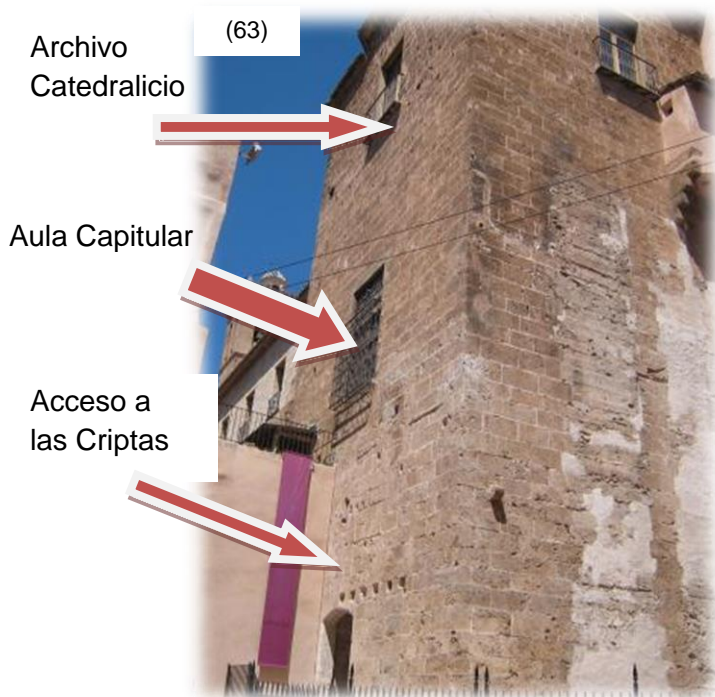

(64.Archivo Catedralicio)



(65.Techo del Aula Capitular)

**Torre del Canónigo Miguel Cortés:** (También explicada anteriormente) (66) Edificio que formaba parte de la muralla medieval, y hoy en día utilizada como acceso a las dependencias del museo Catedralicio y de la Torre del Archivo.

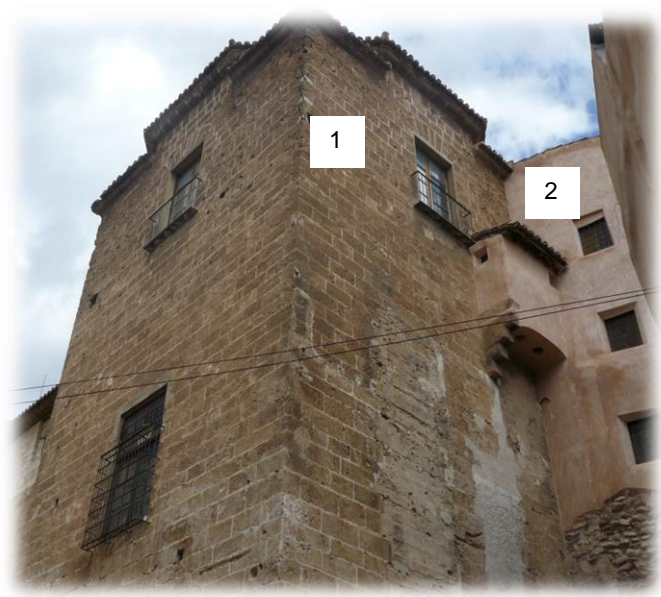

(66.Vista de la Torre del Archivo (1) y de la Torre del Canónigo Cortés (2) desde la Calle Colón)

# ¿QUÉ SABEMOS DE SEGORBE?

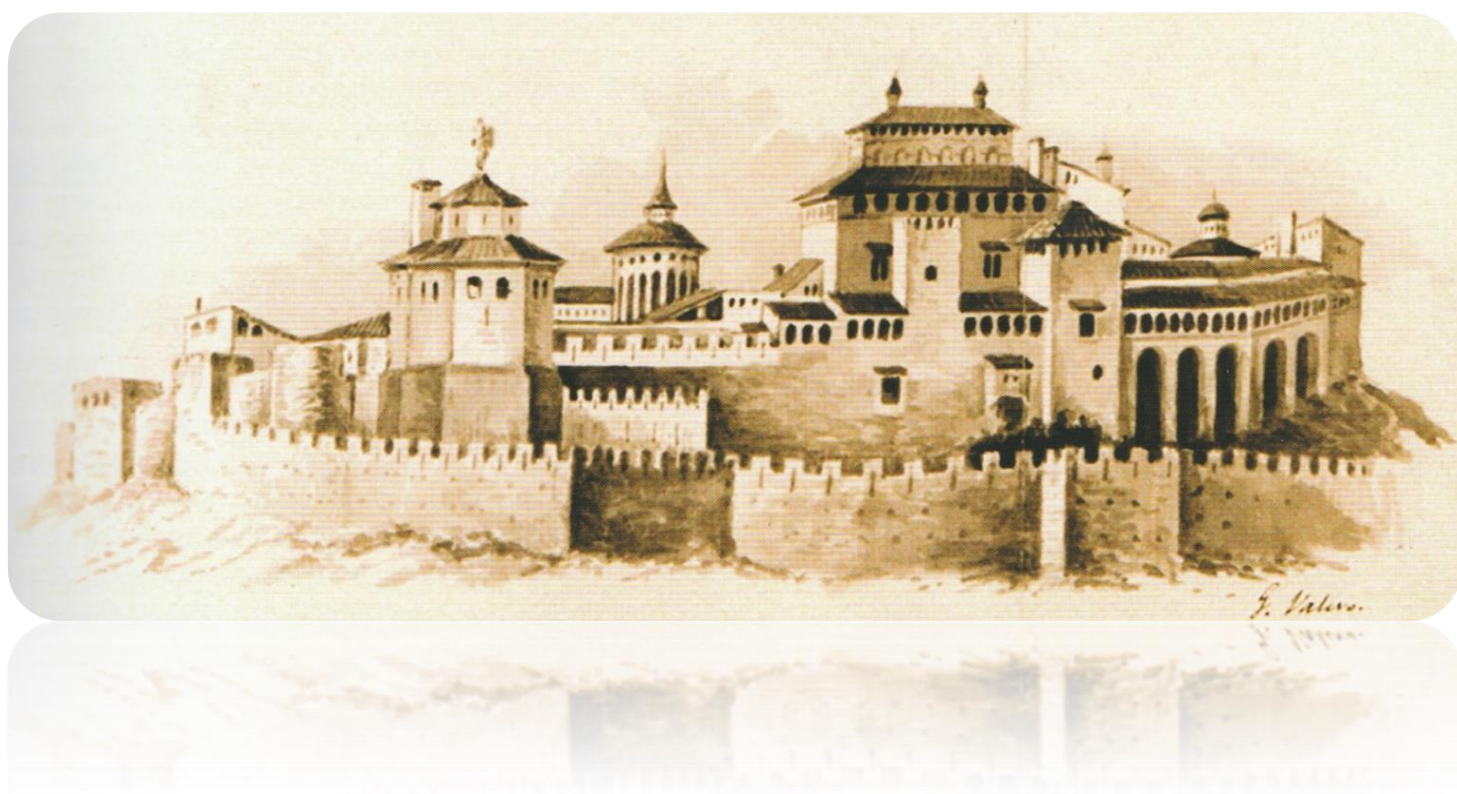

**Cuaderno de actividades previas al trabajo de campo**

## INTRODUCCIÓN

Segorbe, Capital de la comarca del Alto Palancia. Situada en el extremo sur de la provincia de Castellón (Comunidad Valenciana), y cabeza de la Diócesis de Segorbe-Castellón. En la actualidad cuenta con una población cercana a los 9300 habitantes.



Atravesando sus tierras el río Palancia riega los extensos campos de su vega, de cuyas tierras brotan los naranjos, nispereros, perales y cerezos. Pero también destacan por su abundancia los cultivos de secano, entre los que destacan el almendro y el olivo. Debido a esta característica la agricultura ha sido el sustento de la economía de la zona durante muchos siglos.

La ciudad de Segorbe cuenta con más de 3500 años de historia, y su enclave privilegiado ha sido motivo de conflictos entre multitud de culturas y civilizaciones: iberos, romanos, visigodos... una cultura tras otra fueron ocupando lo alto del Cerro de Sopeña y extendiendo el terreno ocupado hacia sus laderas a medida que el número de nuevos pobladores aumentaba.



La localidad goza de un gran patrimonio histórico, y gracias a la labor de muchas personas enamoradas de su cuna, esta herencia está siendo disfrutada por las sucesivas generaciones. De entre la multitud de elementos que componen este patrimonio civil destacan: la muralla medieval, las Torres del Verdugo y de la Cárcel, el acueducto gótico, las puertas medievales que han resistido el paso del tiempo, el Portal de Teruel y el Portal de la Verónica, el Palacio Ducal (hoy día Ayuntamiento), y el antiguo hospital Casa de misericordia (hoy en día transformada en un hotel).

Al ser cabeza de la Diócesis, el patrimonio es muy abundante, destacando la Catedral, con su imponente campanario y su Claustro, gótico. Las Iglesias de San Joaquín y Santa Ana, de Santa María, de los Padres Franciscanos, de San Martín y la de San Pedro, cuyo origen se data en 1247. En el relieve segorbino sobresale el conjunto del Seminario, iglesia, colegio e instalaciones y residencia.







Por las calles de la ciudad han paseado conocidas personalidades como los reyes Martín “El Humano” y su esposa María de Luna, monarcas de la Corona de Aragón. Julio Cervera, recientemente reconocido como inventor de la radio. Francesch Vicent autor del primer tratado de ajedrez. El pintor José Camarón, autor de los frescos del ábside de la Catedral. El conocido estudioso de la naturaleza Carlos Pau. O el obispo Fray Luís Amigó.



Pero Segorbe también cuenta con un valioso patrimonio inmaterial... sus fiestas, destacando las hogueras de San Antonio Abad, el Corpus Christi, las fiestas en honor al Ángel Custodio, la feria durante el puente de la Inmaculada Concepción, la romería a la Cueva Santa y las fiestas patronales que dan comienzo el último fin de semana de agosto.



Pero de entre todas estas fiestas, un espectáculo sobresale de entre los demás, la archiconocida Entrada de Toros y Caballos, momento mágico en el cual una manada de toros es guiada por los jinetes y sus monturas a través de un mar humano que al abrirse forman un pasillo por el cual pasan astados y caballos en dirección a la plaza de la Cueva Santa.

En la gastronomía de la zona destacan exquisitos platos como la “Olla segorbina”, el “arroz al horno” o el “puchero segorbino”. Conocidas también son sus pastas, “torta de pimiento colorao”, las “tortas de manzana” o los “Pastelitos de boniato”. Pero, sobre todo, el aceite destaca sobre todos los manjares culinarios de la zona, su denominación de origen los acredita como uno de los mejores aceites del mundo.



## MURALLA

Vamos a realizar un pequeño viaje en el tiempo, nos situamos en la Edad Media, finales del Siglo XIV. Hace más de 150 años que Segorbe, fue reconquistada por los cristianos. Y para mantener a salvo la ciudad, frente a la posibles invasiones, se construyen altos muros...

- ¿Cómo se llama esta principal edificación de defensa para la ciudad?

“

“

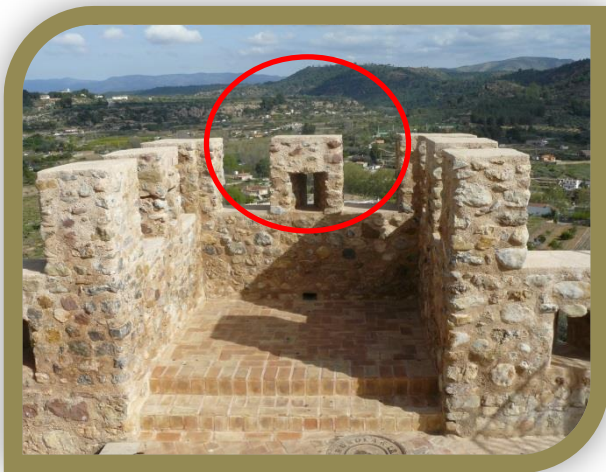

En la parte superior de la muralla, pues ver un elemento característico de estas construcciones. Se llama ALMENA O MERLÓN.

Imagina que sobre la muralla hay un batallón de soldados que defiende la ciudad frente a los ataques.

¿Qué utilidad le pueden dar los defensores a este elemento?

En la mayoría de casos, bajo esta pared de piedra, se podía encontrar otro elemento que dificultaba a los invasores acercarse a la muralla. Su nombre era FOSO. En muchas ocasiones, este hoyo, bajo la pared se llenaba de agua, la cual dificultaba todavía más que los atacantes escalaran la muralla.



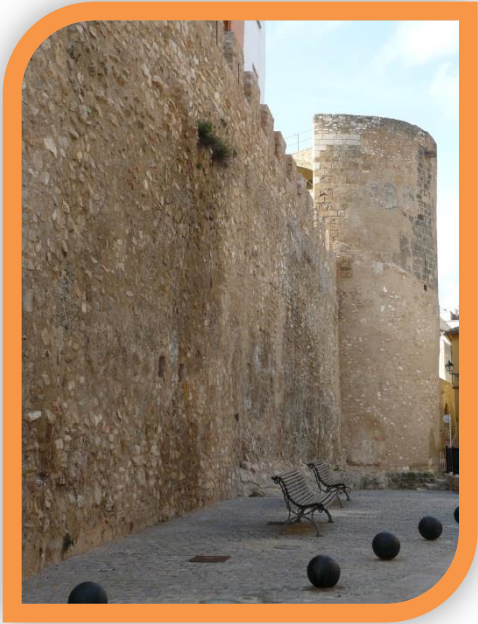

Pero... las murallas no se componían únicamente de un simple muro. A intervalos más, menos iguales, podemos encontrar un alto edificio llamado...

“ \_\_\_\_\_ ”

¿Qué utilidad le darían a este edificio los soldados?

---

---

Si das una vuelta por Segorbe puedes ver dos de estas edificaciones en perfecto estado, ¿Sabes sus nombres?

“ \_\_\_\_\_ ” y “ \_\_\_\_\_ ”

Si te fijas bien, por toda la Torre puedes obertura alargada, su nombre es ASPILLERA. En tiempo de batallas se colocaba a un arquero detrás de cada una.

¿Por qué piensas que tiene esta forma?

---

---

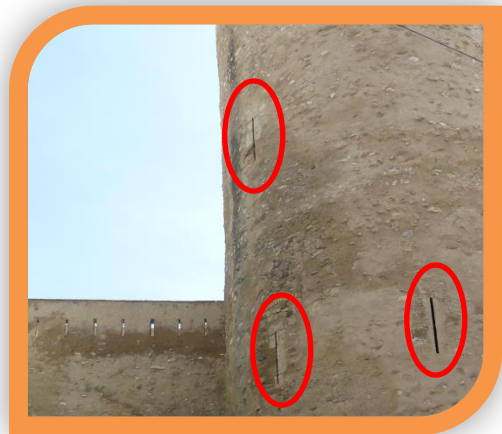

En algunos casos, la ubicación de la torres puede ser independiente, cuando no están pegadas a otros edificios. O por el contrario cuando forma parte de la muralla se llaman TORRES BARBACANAS, es el caso de las dos torres mencionadas.

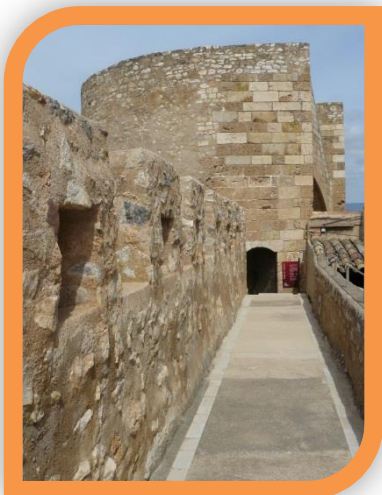

Como ya hemos visto, el espacio entre torres, está ocupado por un muro, Encima de este muro y tras la ALMENAS existe un estrecho pasillo llamado PASO DE RONDA o ADARVE

¿Para qué crees que podría ser usado?

---

---

Vamos a observar la parte interior de las torres. Fíjate en el techo de ambas fotos



Este tipo de bóveda, así se llama el techo, es **BÓVEDA DE CRUCERÍA**, debido al cruce de las estrechas hileras de piedra que hay en el techo se llaman **NERVIOS**, ¿Cuál crees que es su finalidad?

---

---

Mira las fotos de arriba, fíjate en las partes redondeadas en rojo. Este elemento, donde descansan los nervios, se llama **MÉNSULA**



En la foto puedes observar el lugar donde se juntan todos los nervios en una bóveda de crucería.

Este punto se llama **CLAVE**

Hasta ahora hemos visto que, la muralla, formada por muros y torres, también tenía un elemento que permitía el paso a las personas y sus pertrechos, y era cerrada por un grueso portalón o un rastrillo. Esta abertura se llama PORTAL.

En Segorbe todavía se conservan dos, ¿Sabes sus nombres?

“

“y “

“

---

Fíjate en cómo están contruidos ambos arcos:



Este tipo de arco se llama: ARCO DE MEDIO PUNTO, ya que tiene la forma de media circunferencia. ¿Ves las piedras talladas que forman el arco, las del círculo? Tiene una forma concreta para que el arco sea perfecto, ¿Verdad? Se llaman DOVELAS

Fíjate en cómo está construido el portal de la derecha. Describe con tus palabras esta forma de construcción (cuadrado rojo):

---

---

---

## ACUEDUCTO



¿Conoces el nombre de esta construcción?

---

¿Sabes para qué se utilizaba?

---

---

Observa el tipo de arco que forma esta construcción. Se llama ARCO APUNTADO o ARCO OJIVAL, y es típico del arte Gótico. Explica el porqué de esta denominación:

---

---

Si te fijas, algunos de los bloques de piedras, que forman la base del Acueducto, podrás encontrar unos símbolos. Se llaman MARCAS DE CANTERO.

Con estos signos, los artesanos canteros, marcaban sus piedras para llevar el registro de la tarea realizada.

Encontraremos muchas de estas marcas en la Catedral y en las Torres.

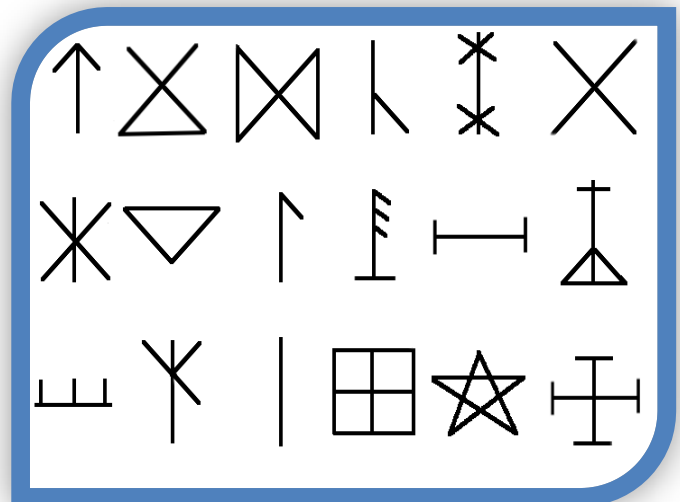

Ahora vamos a fijarnos en cómo está construido, para ello vamos a observar en detalle la base de sus arcos. Cuando has descrito la construcción del portal, has explicado una de las dos técnicas empleadas en esta edificación.

La técnica de construcción en la que se utilizan piedras, uniéndolas entre sí utilizando cal o cemento se llama: MAMPOSTERÍA (cuadrado)

Ahora, describe la técnica utilizada en el círculo de la foto:



---

---

---

---

Esta técnica se llama SILLERÍA



La foto que hay a la izquierda es la vista de la parte superior del acueducto.

Hay un largo surco que recorre el acueducto desde un extremo a otro para que crees que serviría antiguamente:

---

---

La palabra ACUEDUCTO es una palabra compuesta que proviene del latín AQUAEDUCTUS . La podemos descomponer en:

- ACUE: viene de “aqua”, que en latín significa agua.
- DUCTO: viene de “ducere”, que significa guiar.

Ahora ya puede extraer una definición más acertada:

---

---

## CATEDRAL, CLAUSTRO y CAMPANARIO

En primer lugar, ¿Puedes identificar, en la foto, cada uno de estos edificios?



Este tipo de BÓVEDA (techo) ya lo has visto antes ¿Recuerdas su nombre?

---

Comenta alguna característica o nombra y explica alguna de las partes que recuerdes:

---

---

---





En la parte exterior del CLAUSTRO podemos encontrar unas construcciones adosadas a sus muros, se llaman CONTRAFUERTES.

Según su nombre y su posición, ¿Podrías indicar la función que tienen?

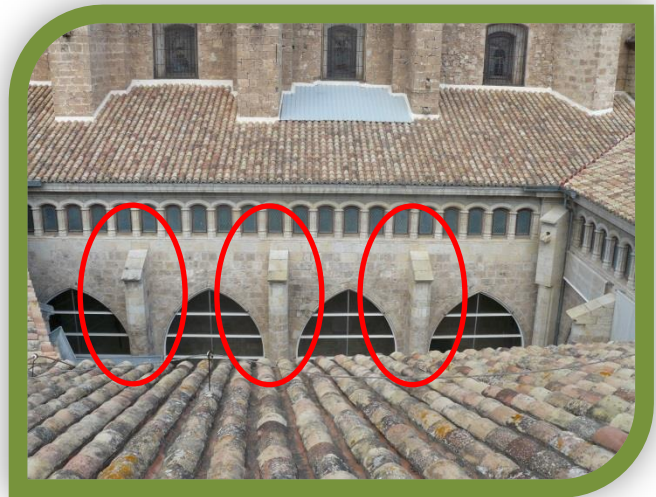

En el Claustro de la Catedral existen varias capillas, pero hay una más grande que las demás, ¿Sabes su nombre?

Fíjate en cómo está construida la entrada. La técnica utilizada para la construcción de esta puerta se llama ABOCINAMIENTO, ¿sabrías explicar por qué?

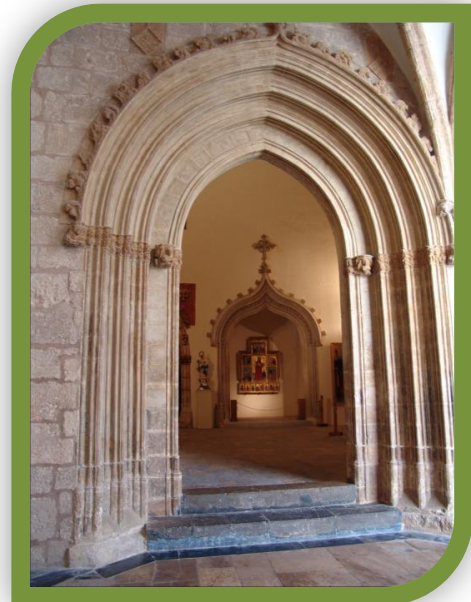

¿Sabes qué es un SEPULCRO?



Dentro de esta Capilla, está el sepulcro de Juan de Vallterra y su esposa Violante de Castellví. Perteneían a la nobleza del S.XIV y costearon la construcción de esta Capilla.

En la siguiente foto, puedes ver la bóveda de la Catedral (techo) es un tipo de bóveda diferente al anterior, su nombre es BÓVEDA DE CAÑÓN.

Observando la foto, intenta explicar el porqué de su nombre.



---

---

---

Este edificio es el más alto que, en la actualidad, podemos ver en Segorbe. Es la TORRE DE LAS CAMPANAS o CAMPANARIO de la Catedral de Segorbe. Di todo lo que sepas de él.



---

---

---

---

Si, alguna vez, tienes la oportunidad de visitarlo, para subir, tendrás que hacerlo por esta estrecha escalera. ¿Sabes cómo se llama y por qué? Puedes explicar su nombre fijándote en la foto



---

---

---

## VOCABULARIO

- **Edificios y construcciones:**

**Alcázar (alcazaba) o Castillo:** edificio fortificado y rodeado de muralla, foso, torres u otras obras defensivas. Hogar de reyes y nobles.



**Muralla:** muro u obra defensiva que rodea una plaza fuerte o protege un territorio.



**Torre Barbacana:** torre que forma parte de un recinto amurallado con el que está comunicado.



**Torre Contrafuerte:** torres adosadas a la muralla, a la cual sirven de apoyo.



**Portal:** acceso al interior de un recinto, construido en la muralla.



**Acueducto:** sistema que permite trasportar agua desde un lugar accesible en la naturales a un punto de consumo (ciudades).



**Catedral:** templo cristiano, y principal iglesia de la diócesis donde tiene su sede el obispo.



**Claustro:** lugar de oración y reflexión formado por un patio cuadrangular cubierto, construido a lado de Iglesias o Catedrales.



**Capilla:** lugar de culto que puede formar parte o no de una Iglesia, castillo o Catedral.



**Cripta:** espacio subterráneo donde se enterraba a los fallecidos.



**Mezquita:** lugar de culto para los seguidores de la religión islámica.



## VOCABULARIO

- Elementos defensivos:

**Almena** (o merlón): salientes verticales que coronan las murallas.



**Aspillera:** abertura vertical estrecha y profunda utilizada para disparar flechas con cierta seguridad.



**Paso de ronda (adarve):** pasillo estrecho situado sobre la muralla y protegido por las almenas que permite la vigilancia por parte de los soldados.



**Tronera:** abertura circular en el muro de murallas o torres a través de la cual se lanzaban piedras para repeler ataques.



**Foso:** zona excavada junto a la parte delantera de la muralla, algunas veces rellena de agua, que dificultaba el acercamiento a la muralla por parte de los atacantes.



## VOCABULARIO

- Técnicas de construcción:

**Mampostería:** sistema de construcción que consiste en aprovechamiento de cualquier material (piedras irregulares) uniéndolo con cal o cemento para construir edificios.



**Sillería:** técnica de construcción en la que se emplea bloques de piedra tallados normalmente en forma de cubos.





## VOCABULARIO

- Elementos de construcción

**Arco de medio punto:** arco en forma de semicírculo.



**Dovela:** cada una de las piedras talladas que forma un arco.



**Arco Apuntado u ojival:** arco en forma de hoja, no circular.



**Bóveda de cañón:** tipo de bóveda cuya sección es semicircular, prolongación de un arco de medio punto.

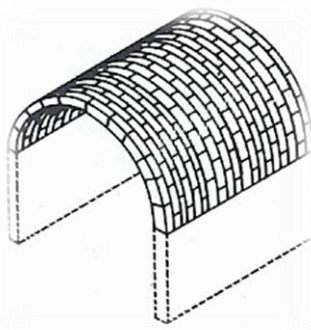

**Bóveda de crucería:** tipo de bóveda formada por la prolongación de varios arcos ojivales.

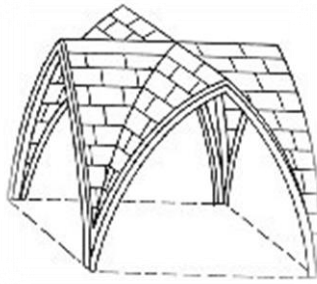

**Ménsula:** elemento que sirve de apoyo a otros elementos como por ejemplo arcos.



**Clave:** dovela central de un arco, o lugar de contacto de los arcos que forman una bóveda.



**Nervios** (o nervadura): salientes de los arcos que forman las bóvedas.



**Contrafuertes:** elemento que ayuda a los muros a sostener el peso del resto de la edificación.



**Abocinamiento:** ensanchamiento de una puerta o ventana hacia el interior de la misma.



**Marcas de cantero:** dibujo o marca sencilla que utilizaban los artesanos de la piedra para registrar el trabajo hecho en un período de tiempo.



**Sepulcro:** lápida, elevada respecto del suelo, que se construye para dar sepultura a una personas o varias.



**Escalera de Caracol:** escalera construida en torno a un poste vertical.



# Conociendo Segorbe



## CUADERNO DIDÁCTICO PARA LA VISITA DEL SEGORBE HISTÓRICO

## INTRODUCCIÓN

En el presente cuaderno, se proponen una serie de contenidos y actividades históricos sobre la ciudad de Segorbe. Dichas actividades serán llevadas a cabo en diferentes lugares de la localidad. Con la visita de diferentes edificios, monumentos y museos intentaremos conocer y comprender la importancia de Segorbe en la historia.

Concretamente, las actividades de este cuaderno giran en torno a los siguientes temas:

- La dominación islámica
- La reconquista cristiana.

Dentro de cada uno de estos temas, reuniremos los contenidos generales ya trabajados en el aula y los contenidos propios de la ciudad. En resumidas cuentas, a la vez que vemos qué pasaba en la península ibérica, veremos al mismo tiempo que sucedía en Segorbe.

Con el fin de que la actividad siga un orden coherente, la presente propuesta está dividida en tres partes, ordenadas cronológicamente:

En primer lugar, **Conquista musulmana y emirato**. En ella veremos como los musulmanes comienzan a ganar batallas en territorio hispano, cómo actuaron los reyes visigodos, qué forma de gobierno impusieron los musulmanes, el emirato, y por supuesto qué sucedía en Segorbe. Esta primera actividad tendrá lugar en el cerro de Sopeña, con la finalidad de que los alumnos conozcan el comienzo del dominio islámico en Segorbe.

En la segunda parte, **Califato, reinos de taifas y reconquista cristiana**. Se llevará a cabo en calle Argén, la plaza de Los mesones y aledaños, Torre del verdugo y de la Cárcel (museo de interpretación de las torres), y Acueducto, siguiendo por la calle Colón hasta la plaza de la Cueva Santa. Dicha actividad tratará de servir, por un lado para asentar los conocimientos sobre esta etapa histórica. Y por otro lado, para conocer cómo el proceso de reconquista afectó a Segorbe, y también, para la comprensión de la reorganización urbana que sufrirá la ciudad tanto en la época del Califato, como tras la conquista cristiana.

Como última parte de esta actividad, **Dominio cristiano**. La temática de esta fase gira en torno al final de la reconquista y al asentamiento de la nueva civilización cristiana en el término de Segorbe. Ya que es un período de extensión de la doctrina cristiana, tendrá lugar en el museo de la Catedral, campanario, claustro (museo) y criptas.

# Plano 1

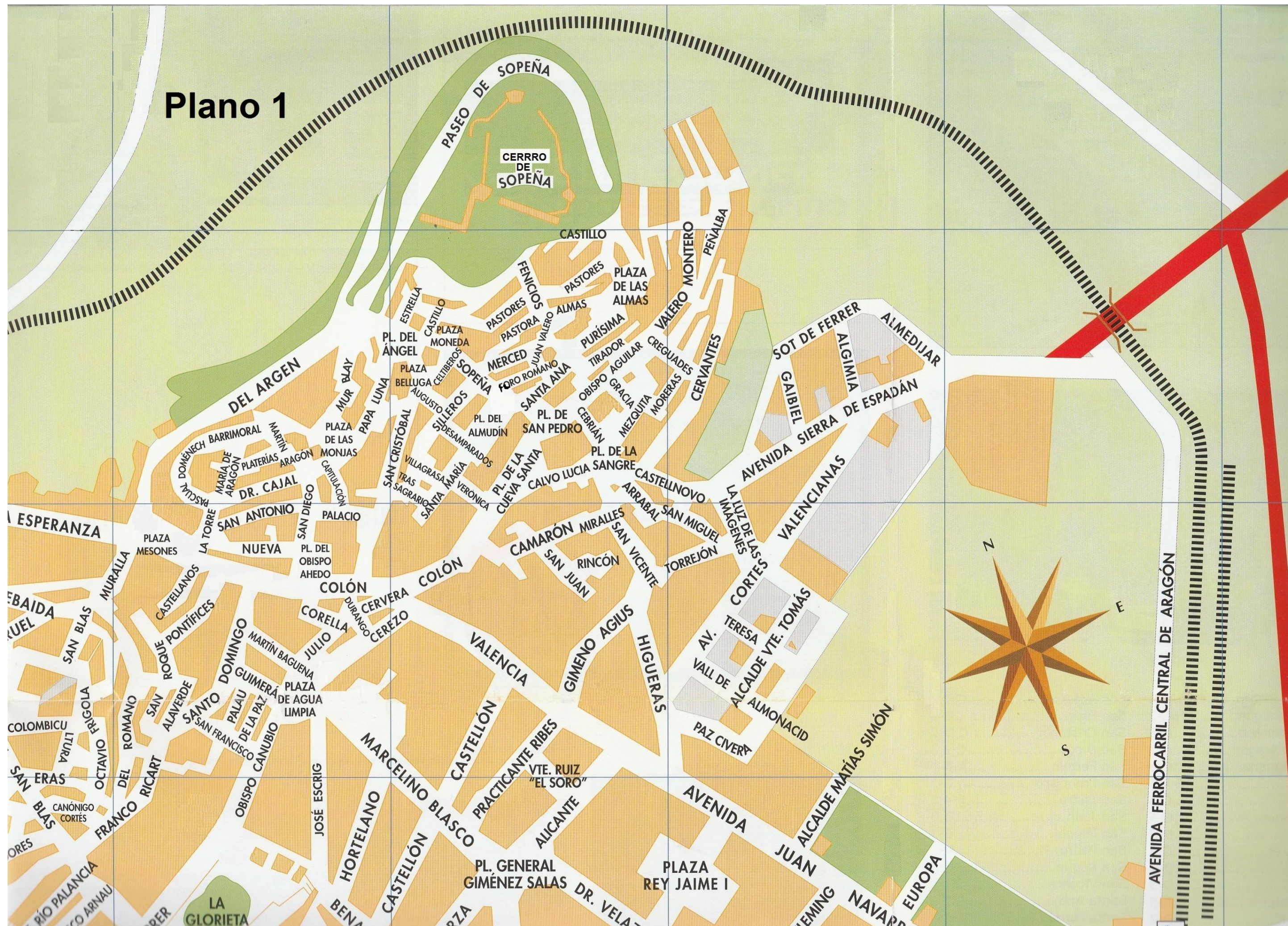

## 1ª PARTE: Conquista musulmana y emirato

Nuestro viaje comienza en el S.VIII. En el año 711, las tropas musulmanas precedentes del norte de África, cruzan el estrecho de Gibraltar, y derrotan a los Visigodos (cristianos) en la Batalla de Guadalete. Acometida tras acometida, los nuevos conquistadores expanden la doctrina del Islam por toda la península y las islas Baleares. Y en tan solo un lustro, los beligerantes invasores conquistan casi todo el territorio hispano.



A este territorio conquistado los musulmanes lo llamaron Al-Ándalus, y su capital quedó instalada en Córdoba. En un primer momento, **Al-Ándalus** fue gobernada como un emirato. Es decir, el nuevo territorio, es una provincia dependiente directamente del Califato de Damasco.

Pero en el norte, y arropados por el escarpado terreno, una agrupación de reinos cristianos se consolida como resistencia. Y en el año 722, el reino cristiano de Asturias, comandado por el rey **Don Pelayo**, consigue detener el avance musulmán, en la Batalla de Covadonga. Los ejércitos islámicos no creyeron necesario seguir luchando por tan insignificantes extensiones de tierra, así que dejaron de atacar a los cristianos en tan accidentados terrenos.





Segorbe, a finales del S.VIII. Nuestro amigo Fatih, es un habitante de la ciudad, y nos va a contar como era la vida en aquella por aquel entonces:



*Hola amigos, mi nombre es Fatih, soy uno de los guardianes de la ciudad, y permitidme que os cuente unas cuantas cosas de esta época. En mi tiempo la localidad no tenía en nombre de Segorbe. Nosotros, los musulmanes bautizamos a la villa con el nombre de **Subrub**. Y no era ni tan grande, ni tan moderna como los es hoy en día, pero sí que tenía muchas cosas que poco a poco os voy a mostrar.*

**ACT 1.** En primer lugar, quiero que señaléis, con un círculo, en el Plano 1, el lugar donde nos encontramos.

**ACT 2.** En segundo lugar vais a hacer una breve descripción del lugar donde nos encontramos, el cerro de Sopeña, forma, tamaño (puedes medir con pasos), qué hay, etc...

---

*Hoy apenas queda casi nada en esta cima, pero en la época en que yo viví aquí, existían unas pequeñas viviendas que servían de almacén y refugio para las personas que habitaban la zona. Recuerdo que en esta zona siempre había soldados, **ACT 3.** ¿Sabéis por qué siempre un grupo de soldados paseaba por esta alta cima?*

---

Os daré una pista:

*Pues sí, como habrás podido observar, desde esta cima se ve casi toda la comarca, y desde esta localización es muy fácil divisar y descubrir posibles visitas no deseadas.*



بامدينة شبرب

Nombre de la localidad en árabe (Madina Subrub)

**ACT 4.** Mirando el mapa y la fantástica vista que tenemos desde la cima de Sopeña, ¿Podrías explicar por qué crees que nos establecimos aquí, en Subrub?



---

---

---

---

*Este pasillo que generan las sierras, es una vía natural de paso que los comerciantes utilizaban para ir desde Aragón hasta la costa y viceversa. Por esta razón la ciudad creció y creció. Y como la ciudad comenzaba a atesorar grandes riquezas fue necesaria la construcción de una muralla que sirviera de refugio, en caso de ataque, para toda la población incluso para aquellos que vivían donde trabajaban, en sus campos.*

**ACT 5.** Ya en esta época la ciudad poseía una muralla. Ya no existe hoy en día así que te voy a dar unas instrucciones para que conozcas su recorrido. Utilizando el plano 1, en el principio del cuaderno ve marcando el recorrido de la muralla siguiendo las siguientes pautas:

- *La muralla, en esta época, comenzaba en la plaza del Ángel.*
- *Seguía por la calle Sopeña.*
- *A continuación giraba para recorrer por completo la calle Santa Ana.*
- *El recorrido continuaba por la calle Purísima hasta la plaza de las Almas.*
- *Desde la plaza de las Almas subía hasta la calle del Castillo.*
- *Llegado a este punto el recorrido de la muralla no seguía por ninguna calle en concreto, ya que bordeaba el cerro de Sopeña hasta el principio del paseo de Sopeña. Donde se unía con el principio*

*Espero que no te hayas hecho un lío con estas explicaciones. Como puedes ver, la ciudad no era tan grande como hoy en la actualidad, pero en poco tiempo, aumentó de tamaño ya que muchísima gente venía a vivir a esta localidad, ya que el comercio prosperaba, debido al magnífico emplazamiento de localidad.*

Fijaros, este es el trazado de la muralla (línea negra). Más o menos debe coincidir con el que vosotros habéis dibujado antes.

**ACT 6.** Fuera de la muralla hay un círculo amarillo que rodea un lugar llamado necrópolis (Traducción literal ciudad de los muertos). ¿Sabrías decirme su función?

---

---

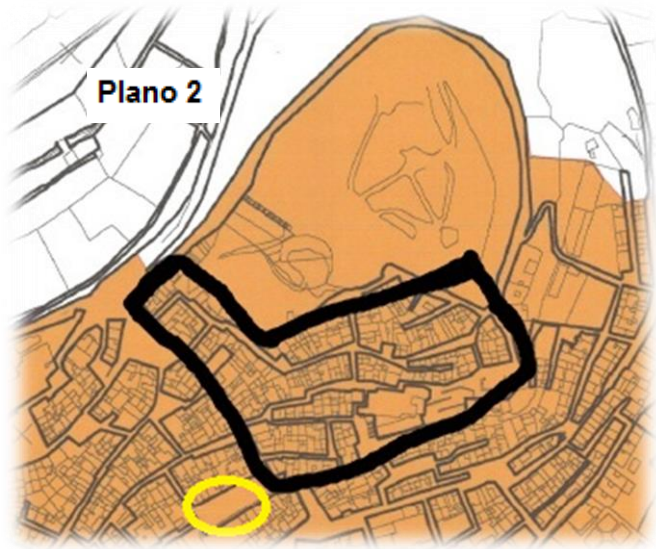

**ACT 7.** Busca en el Plano 1 cómo se llama hoy en día esta plaza:

---

**ACT 8.** En el relieve urbano de nuestras ciudades musulmanas también puedes encontrar otras importantes construcciones, por ejemplo:

A vuestros Mercados, nosotros los llamamos: \_\_\_\_\_

A vuestros Castillos, nosotros los llamamos: \_\_\_\_\_

*Estoy seguro de que sabes el nombre de los templos donde nosotros, los musulmanes rezamos a nuestro dios, siguiendo la doctrina de nuestro profeta:*

**ACT 9.** ¿Recuerdas el nombre de nuestro dios y su profeta?

---

**ACT 10.** ¿Sabes cómo se llaman nuestros templos?

---

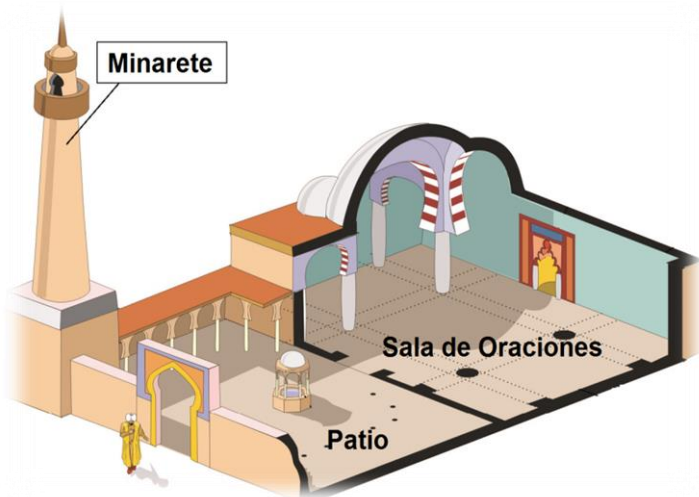

*Pues en Subrub, en esta época, había dos. Una en la actual Plaza de la Monjas y otra, más grande, situada donde ahora se ubica la actual Catedral.*

**ACT 11.** A igual que los cristianos tenéis libro sagrado, La Biblia, Nosotros también lo tenemos:

El libro sagrado del Islam es el: \_\_\_\_\_

En el archivo municipal de la localidad, todavía se conserva un ejemplar de este libro tan especial, para nosotros los musulmanes. No podréis tocarlo, porque tiene muchos siglos y es muy delicado, pero sí que podréis observar la caligrafía islámica y algunos dibujos a modo de adornos. Es realmente una obra de arte.

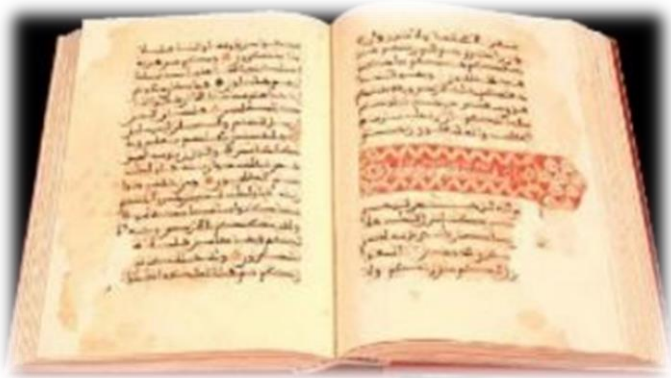

Por desgracia, de esta primera época del Islam en Subrub apenas se conservan restos. Pero en los siglos venideros, la ciudad sigue creciendo y prosperando, y nuestros sucesores musulmanes cambiarán por completo el perfil de nuestra ciudad. Amigos yo ya os he contado todo lo que recuerdo de mi ciudad, espero que os haya gustado y tened en cuenta que la Ciudad está empezando a crecer.

Por último te quiero plantear una cuestión:

**ACT 12.** Como sabes, la civilización musulmana, introdujo muchísimas aportaciones a la vida diaria de los musulmanes. Ahora quiero que hagas una breve lista de estas mejoras, ya que más adelante podrás ver cómo influyeron en la vida de Subrub:

---

---

---

Amigos, de momento me despido, pero al final de vuestro viaje nos volveremos a ver... y veremos cuantas cosas recordáis de todo lo que hemos hablado.



## 2ª PARTE. Califato, Reinos de Taifas y Reconquista Cristiana

**N**os situamos en el S.X. Un momento de cambio muy importante. El *Emir Abderraman III* de Al-Ándalus deciden disolver el Emirato de Córdoba. Y de esta manera nace el **Califato** independiente que ya no dependería del de Damasco.

Al-Ándalus pasaba a ser independiente. Esta forma de gobierno duró, solamente, un siglo. Y durante este período de tiempo, los diferentes Califas mantuvieron constantes enfrentamientos con los reinos cristianos.

Por ejemplo, El general musulmán Almanzor fue un valiente guerrero que obtuvo numerosas victorias. Gracias a él, y a muchos otros soldados, el Califato de Córdoba atesoraba más y más riqueza. Pero la riqueza levanta muchas envidias. Envidias que acabaron en la división del rico Califato de Córdoba.



La península, así como hoy en día está dividida en comunidades y cada una tiene sus propios dirigentes, se dividió en regiones y cada región tenía sus propios gobernantes, cuyas ansias de acaparar riquezas les llevaron a crear sus propios reinos. De esta manera, en el S. XI, el antiguo califato de Córdoba queda desmembrado en multitud de reinos, llamados los **Reinos de Taifas**, los cuales estaban enfrentados unos con otros.

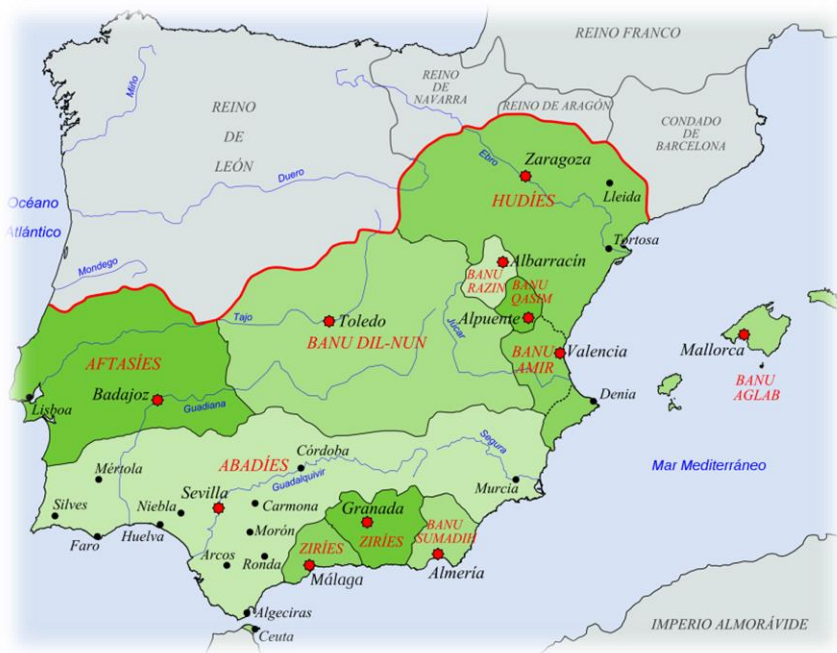

Esta nueva fragmentación, y las malas relaciones entre los nuevos reinos de taifas fueron aprovechada por reinos cristianos del norte, que poco a poco, y batalla tras batalla, fueron conquistando los territorios musulmanes, avanzando de manera imparable hacia el sur de la Península.

Cabe destacar diferentes figuras de la reconquista cristiana, que por sus singulares hechos o proezas se han ganado un lugar en la historia de nuestro país, y más concretamente en la zona mediterránea:

Rodrigo Díaz de Vivar, conocido como “El Cid Campeador”. Fue un caballero Castellano, que sin estar bajo la autoridad de ningún rey consiguió, a principios del S.XII, reconquistar la zona de Levante a los musulmanes. En algunos de los territorios conquistados, los reyes musulmanes pagaban la protección de El Cid mediante tributos, es el caso de Segorbe, que pagaba la cantidad de 6000 maravedíes por su amparo. Mantuvo dichos territorios hasta que perdió la vida, por causa de las heridas de la propia batalla, en Valencia. Cayendo la ciudad, de nuevo en manos musulmanas.



Jaime I, llamado “El Conquistador”. Rey aragonés que a comienzos del S. XIII, consiguió reconquistar a los musulmanes, de manera definitiva, las regiones de Mallorca, Valencia y Murcia. Jaime I. En 1229, fue el artífice de la reconquista de Segorbe. Mediante un acuerdo con el regente musulmán Zayd Abu Zayd, la ciudad se convertía en aliada del monarca cristiano, pero seguiría bajo el gobierno de Abu Zayd. En 1235 pasará definitivamente a manos cristianas, y sus gobernantes también serán cristianos. Zayd Abu se bautizarán como Vicente Bellvís.

Utilizando Segorbe como puesto avanzado, el ejército aragonés acometerá la conquista de la capital, Valencia.

El 9 de Octubre de 1238 Jaime I y sus tropas entrarán victoriosos en Valencia. Dando origen en ese mismo año al Reino de Valencia.

Estamos en el S.X, La ciudad continúa llamándose Subrub, y la prosperidad musulmana hace que la ciudad crezca y crezca, como en todas partes de la Península ibérica, esta época llevó consigo una serie de cambios muy importantes. Nuestro amigo Qâsim es un prospero comerciante en la Ciudad, y gracias a él conoceremos los cambios en la ciudad.

*Mi nombre es Qâsim, y me dedico a la confección. Yo tejo y vendo todo tipo de ropa, en mi humilde tienda de Subrub. Aquí mi negocio prospera, cada vez llega más gente a la ciudad y la demanda de mis productos aumenta, creo que entro de poco tendré que contratar a un aprendiz que me ayude.*

*Pero bueno, no os voy a hablar de mi negocio. Os voy a contar qué cosas sucedían en esta época.*

**ACT 1.** *En primer lugar, vamos a ver cómo estaba organizada la Ciudad. Al-Ándalus, ya no es un emirato. Ahora es un Califato, creo que ya sabes la diferencia, ¿Me la explicas?*

---

---



*Una de los primeros mandatos del nuevo Califa, es la reorganización urbana de la ciudades. Por este edicto, las ciudades con cierta importancia serán administradas por un gobernador.*

**ACT 2.** Por eso a partir de este momento Subrub ya cuenta con un Castillo, pero nosotros, los musulmanes, no utilizamos esta denominación de castillo, utilizamos otra:

¿la recuerdas? \_\_\_\_\_

*Y como la ciudad no para de crecer, es necesario y reconstruir una nueva muralla, que proteja más territorio*

**ACT 3.** Ahora coge el Plano 1 que tienes de la ciudad, y siguiendo mis instrucciones, señala el recorrido de la nueva muralla

- La muralla comienza en la esquina de la calle de la Torre, con la calle Colón.
- Sigue por toda la calle Colón hasta la Plaza de la Cueva Santa.
- Después sube por la Plaza de San Pedro, y sigue por la calle Santa Ana.
- La muralla sigue por la Calle Purísima y la Plaza de la Almas.
- Llegando al paseo de Sopeña. Los recorre entero hasta la calle del Argén.
- Recorre toda la calle del Argén hasta llegar al punto donde se unen la calle Barrimoral y la calle Pascual Doménech
- Como aquí antiguamente no existían casas, la muralla buscaba en línea recta la calle de la Torre, donde hemos comenzado el recorrido.

*Ahora compara el recorrido de esta muralla con el que has señalado anteriormente. Como puedes observar la ciudad ha crecido mucho. Por edicto del Califa todas las viviendas de la ciudad deben estar ubicadas dentro del recinto. Y como en Subrub la población muy elevada, las casas se amontonan.*

**ACT 4.** Mirando las calles y viviendas que ahora están dentro de la muralla, describe las consecuencias de esta reorganización urbana. Fíjate, sobre todo, como son las casas y las calles que forman:

---

---

---

*Este tipo de organización (o debería llamarse desorganización) es muy típico en la ciudades con pasado musulmán.*

*Muy bien ahora vamos a ver cómo entrábamos y salíamos de las ciudad, a través de la muralla. El portal que vemos ahora se llama “Portal del Argén”.*

**ACT 5.** Realiza una breve descripción de esta doble puerta. Utilizando una cinta métrica, indica sus medidas. Di también el tipo de arcos y el porqué de su nombre. También puedes explicar la técnica de construcción. A continuación realiza un dibujo.

---

---

---

---





Fíjate en este Plano 3, ¿Ves la línea discontinua azul? Es una nueva construcción que trae a la ciudad el agua de un cercano manantial.

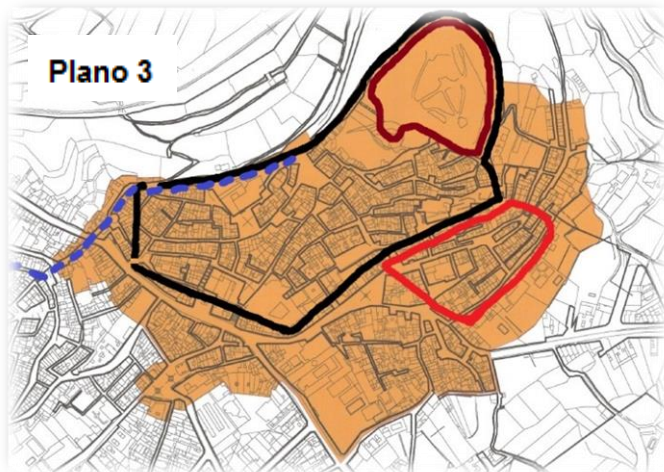

**ACT 6.** ¿Sabes el nombre de este edificio?, ¿Conoces el nombre del manantial?

---

---

Si te fijas, en el Plano 3 hay una parte de la muralla que coincide con el acueducto. Nuestro sabios arquitectos idearon un sistema para que el agua pasa por dentro de la muralla.



Mediante este invento, el agua subía hasta la parte más alta de la ciudad, y desde allí era repartida por acequias a toda la ciudad.

**ACT 7.** Esta construcción está en la plaza de la Judería. Realiza una descripción, altura anchura, características, describe cómo sería su funcionamiento...

---

---

---

---

**ACT 8.** Ahora intenta dibuja la sección de esta construcción, así comprenderás mejor como fluía el agua por esta canalización.



Actualmente, también existen bajo las calles , unas canalizaciones muy parecidas a estas, ¿Sabes cómo se llaman verdad?

---



**ACT 9.** Como ya sabes la ciudad de Subrub (Segorbe) fue conquistada de una manera pacífica. Nuestro gobernador Zayd Abu Zayd, firmó un acuerdo con un rey aragonés. ¿Cuál es su nombre y como le llamaban?

---

*Mediante este acuerdo, en 1229, la ciudad pasaba a manos cristianas, pero seguiría gobernada por Zayd Abu Zayd, el cual pocos años después se bautizaría, pasando a ser cristiano y su nombre sería Vicente Bellvís.*

*Subrub, ha sido conquistado por los cristianos. Y su nombre pasa a ser Segorbe.*

*Pero el legado musulmán seguirá presente durante muchas generaciones.*

**ACT 10.** ¿Sabrías decirme el nombre de algún edificio, de España, perteneciente a la época musulmana y que actualmente todavía se pueda visitar?

---

**ACT 11.** ¿Sabrías decirme en qué año terminó la reconquista cristiana de la Península Ibérica y qué reyes finalizaron dicha reconquista?

---

*Me despido amigos, espero que sigáis disfrutando del viaje...*

Año 1229, la ciudad de Segorbe es conquistada por los cristianos, y acometen numerosas reformas el relieve urbano de la ciudad. Pero permitid que sea un caballero cristiano el que os cuente lo que sucedió en la ciudad a partir de este momento.

*Saludos, mi nombre es Sancho. Soy uno de los caballeros que, tras la reconquista de Segorbe, decide vivir en la localidad para ayudar en sus reformas. Ya que el trabajo será largo y costoso.*



*Estamos a finales en el S.XIII, y es en este momento cuando numerosos edificios de la pasada época islámica, son derribados para dejar paso a construcciones más modernas. Es el caso del acueducto. El acueducto musulmán, tuvo que ser derribado ya que no abastecía eficazmente a la ciudad. Cruzando la actual plaza de Los mesones, podéis ver todavía la monumental obra que levantaron nuestros arquitectos.*

*Muy bien, fíjate en la zona donde nos encontramos. En este lugar, estaba fuera de la muralla, durante la época musulmana. En él estuvo instalado un gran recinto para el ganado. Con nuestra llegada, los cristianos decidimos realizar varias obras. Como ya has visto, construimos un nuevo acueducto, pero también construimos las dos torres que puedes ver y aumentamos la longitud de la muralla.*

**ACT 12.** En primer lugar, vamos a centrarnos en la Muralla. Viendo esta magnífica construcción, que recorre toda la Calle Argén, completa este pequeño cuestionario:

- Tipo de torres: \_\_\_\_\_
- Elementos defensivos: \_\_\_\_\_  
\_\_\_\_\_
- Técnica de construcción: \_\_\_\_\_  
\_\_\_\_\_

**ACT 13.** ¿Sabes el nombre de las dos torres que construimos, y que todavía siguen en pie?

\_\_\_\_\_

Señala, en Plano 4, con un círculo las dos Torres que acabas de nombrar.

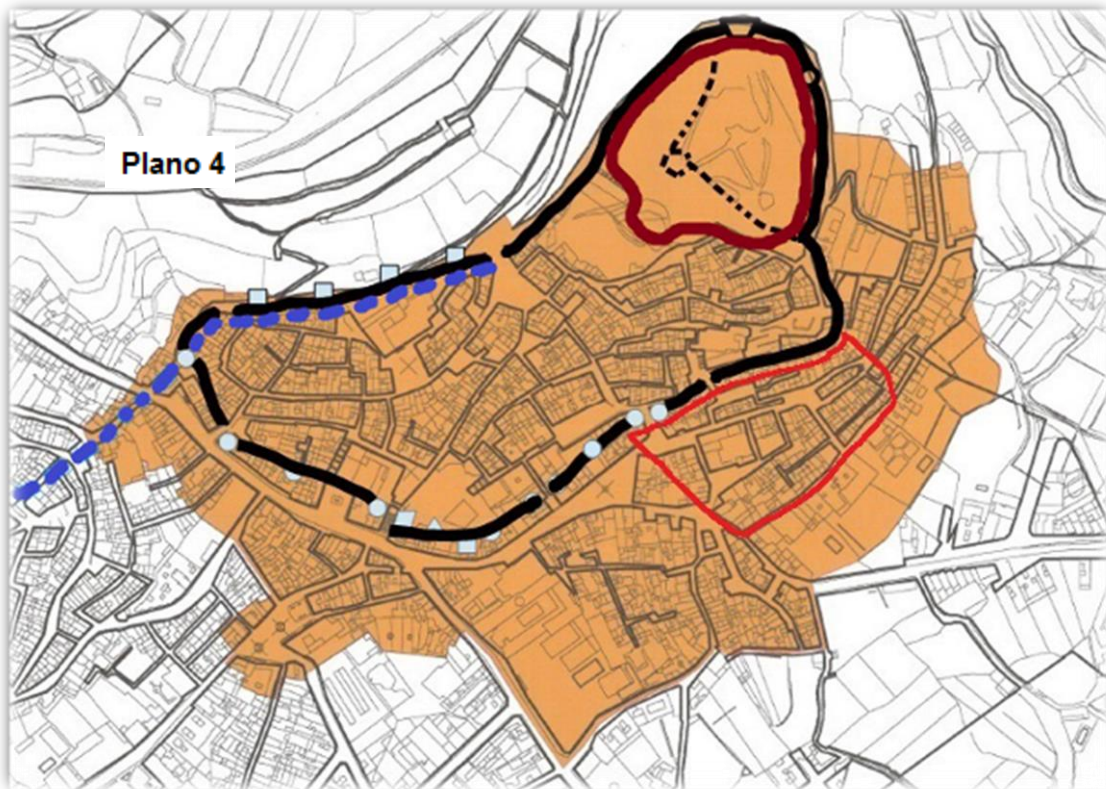

**ACT 14.** Os propongo realizar un pequeño comentario sobre el acueducto. Podéis señalar la cantidad y el tipo de arcos que lo forman, la anchura del edificio, la técnica utilizada en su construcción y como ya sabéis qué son las marcas de cantero, podéis intentar buscar y dibujar alguna:

---

---

---

---

---

Dibuja aquí las marcas de cantero que encuentres:

*Las marcas de cantero eran utilizadas por los maestros artesanos para llevar el registro del trabajo realizado.*



*Hemos visto la muralla, de la Calle Argén, y el acueducto. Ahora vamos a centrar nuestra atención en las torres. Más concretamente nos centraremos en la Torre del Verdugo.*

**ACT 15.** Observando la torre completa el siguiente cuestionario:

- Nombre de la torre: \_\_\_\_\_
- Tipo de torre: \_\_\_\_\_
- Técnica de construcción utilizada en la base: \_\_\_\_\_
- Técnica de construcción utilizada en el resto: \_\_\_\_\_
- Elementos de construcción utilizados: \_\_\_\_\_  
\_\_\_\_\_
- Elementos defensivos: \_\_\_\_\_  
\_\_\_\_\_
- Más datos: \_\_\_\_\_  
\_\_\_\_\_  
\_\_\_\_\_

**ACT 16.** Ahora intenta realizar un dibujo, teniendo en cuenta los apartados que has rellenado anteriormente



*Después de ver las torres y muralla vamos a trabajar otro elemento, los portales. Junto a la torre de la Cárcel está el Portal de Teruel. Su nombre viene por el antiguo camino que salía hacia la ciudad aragonesa.*

**ACT 17.** Contesta a los siguientes apartado sobre el portal:

- Nombre de Portal: \_\_\_\_\_
  - Anchura: \_\_\_\_\_
  - Altura (aproximada): \_\_\_\_\_
  - Tipo de Arco: \_\_\_\_\_
  - Técnica de construcción: \_\_\_\_\_
  - Nombre de los bloques de piedra que lo forma: \_\_\_\_\_
  - Más datos: \_\_\_\_\_
- \_\_\_\_\_

**ACT 18.** Ahora realiza un dibujo de todo el conjunto (portal y torre de la Cárcel). Ten en cuenta los aspecto que has descrito anteriormente.

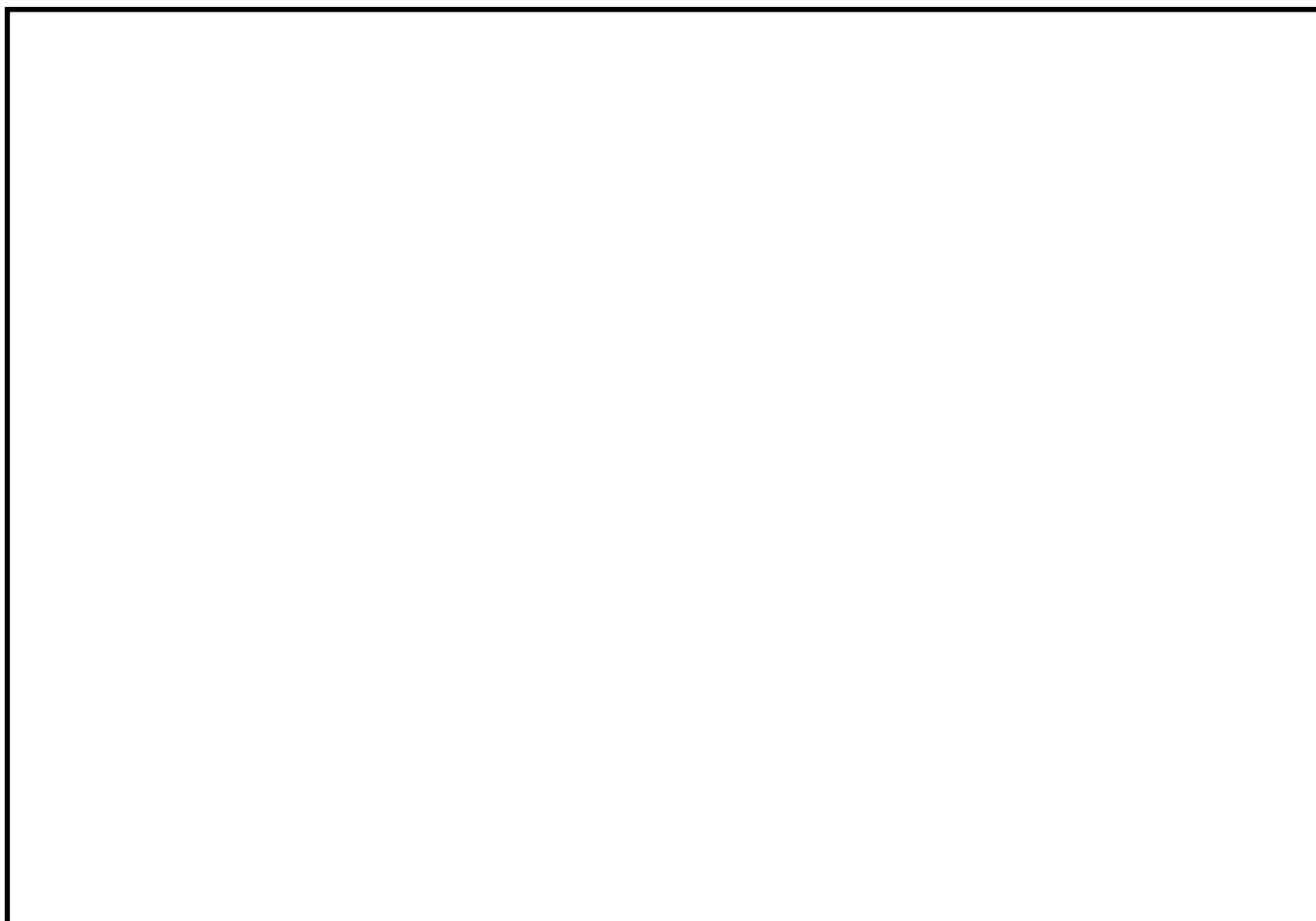

*Ahora seguiremos el recorrido de la muralla. Partiendo desde el Portal de Teruel, seguiremos la calle Nueva, pasaremos por delante de la Catedral, y continuaremos por la calle colón hasta la calle Verónica. Durante el recorrido veremos el antiguo emplazamiento (u oculto) de la antigua Torre de la Capilla de San Gil y el Portal de Altura.*

*Hemos visto uno de los accesos a la ciudad que todavía se conservan, el portal de Teruel. Ahora vamos a ver el otro. Es de características similares al portal de Teruel. Es llamado el porta de la Verónica.*

**ACT 20.** A continuación rellena la siguiente tabla con datos del portal:

Nombre: \_\_\_\_\_

¿Por qué este nombre? \_\_\_\_\_

\_\_\_\_\_

\_\_\_\_\_

Número de dovelas: \_\_\_\_\_

Longitud de una de las dovelas: \_\_\_\_\_

Tipo de arco: \_\_\_\_\_

Técnicas de construcción (explicación): \_\_\_\_\_

\_\_\_\_\_

\_\_\_\_\_

*Para terminar, seguiremos con nuestro recorrido para ver la antigua localización de muralla medieval, con sus torres y portales. Por desgracia, todo lo que vamos a ver a partir de ahora ha desaparecido con el paso de los siglos, así que habrá que hacer un esfuerzo e imaginar cómo era el resto del trazado.*



*Siguiendo la ubicación de la antigua muralla. Veremos que dentro del Edificio, compuesto por el teatro Serrano y el edificio Navarro Reverter, se encontraron los cimientos de una antigua torre medieval, derruida para dejar paso a edificios más modernos.*

A continuación, veremos la localización del penúltimo portal de la ciudad flanqueado por dos torres, hoy por desgracia y por cuestiones urbanísticas, desaparecidos. Dicho portal, y sus respectivas torres, estaban situados en la plaza de San Pedro.



El último portal conocido de la muralla cristiana estaba ubicado justo delante de la actual iglesia de San Joaquín y Santa Ana.

Esta va a ser la última actividad que te proponga:

**ACTV 21.** Señala en el siguiente plano, la muralla cristiana y la ubicación de las torres y portales que acabamos de mencionar.



Hasta aquí todo lo que os tenía que contar, os recuerdo que Segorbe al ser ya cristiano, empieza a construir sus nuevas iglesias, y para que conozcáis mejor los edificios del principal conjunto de Segorbe, os dejo con Don Guillermo, canónigo de la Catedral de Segorbe.

Bueno chicos, me voy a despedir ya. Espero que este pequeño recorrido por el Segorbe del S.XIII os haya servido para conocer mejor la antigua ciudad. Recordad que al final del trabajo nos volveremos a encontrar, a ver si recordáis algunas cosas...





### 3ª PARTE. Fin de la Reconquista y dominio cristiano

Los Reyes Católicos, Isabel de Castilla y Fernando de Aragón. Cuyo matrimonio, en 1469, unió los mayores reinos de la península, dando lugar a España. 1492, puso fin a la reconquista, ocho siglos después de ser iniciada, con la conquista del último reino musulmán, Granada.



En el año 1492, el último reino musulmán en la península, Granada, es conquistado tras la capitulación del último rey islámico en la península, **Boabdil**, el 2 de enero. Los **Reyes católicos**, Isabel y Fernando, tras haber unido sus respectivos reinos Castilla y Aragón, bajo una misma denominación España, anexionan el territorio conquistado de Granada.

En este mismo año, un navegante genovés, **Cristóbal Colón**, acude a la corte de los Reyes Católicos con la esperanza de que patrocinen una expedición hacia el oeste en busca de Las Indias. El 12 de Octubre de ese mismo año, tres carabelas arriban a las costas de un nuevo continente. Su nombre, América, es debido al navegante italiano **Américo Vespuccio**, que comprendió que se trataba de un nuevo continente. Este descubrimiento marcará el fin de la Edad Media y el comienzo de la Edad Moderna.



Este importante descubrimiento tuvo grandes repercusiones:

- España se convierte en el imperio más poderoso de Europa.
- Aumento del Comercio mundial.
- Llegada de nuevos productos como la patata, el tomate, el cacao o el tabaco.
- Expansión de la Religión católica y de la lengua castellana



La sociedad cristiana de la época, estaba dividida en tres grupos o **estamentos**: Nobleza, clero y campesinos. Los dos primeros privilegiados y el tercero no privilegiado:



- **Nobleza**: Formada por el rey y sus vasallos (caballeros)
- **Clero** Formado por obispos, sacerdotes, monjes...
- **Campesinos**: siervos que dependían de los nobles o de los clérigos

Durante esta época de reconquista, España atesora una gran variedad artística:

Los musulmanes aportan el arte **mudéjar** con el uso del ladrillo, la decoración en yeso y escayola, y la gran variedad de arcos, entre los que destacan el herradura y el de lobulado.



Mientras que el arte cristiano sigue los cánones, primero, del **románico**, bajo cuyas directrices construyen las primeras iglesias y monasterios del territorio peninsular cristiano.



(Monasterio de San Juna de la Peña. Huesca)



(Catedral de Santiago de Compostela)

Y más tarde de **gótico**, que marcará los criterios para construir las grandes catedrales, en el afán de acercarse a los cielos y a Dios.

Pero antes de que la península sea totalmente reconquistada, volvamos a Segorbe.

Estamos a finales del S.XIV. La única presencia musulmana que resiste en la península se repliega en el reino nazarí de Granada. El territorio conquistado se consolida como cristiano católico, y las Iglesias y Catedrales se levantan sobre los restos de las antiguas mezquitas.

A continuación un canónigo de la Catedral de Segorbe, llamado Don Guillermo nos contará qué sucedía, en torno a este edificio, durante esta época:

*Saludos viajero. Veo que habéis recorrido un largo camino. Habéis conocido durante diferentes épocas Segorbe. Pues mirad, Segorbe hace más de cien años que está gobernada por reyes cristianos. En concreto, el reino de Aragón está gobernado por los Reyes Martín I y su mujer María.*

**ACT 1.** Estoy seguro de que conocéis sus nombre completos.  
¿Los recordáis?

---

---



*¿Sabías que estos reyes establecieron la sede de la corte del reino de Aragón en la ciudad de Segorbe, y que vivieron muchos años en el Castillo de Sopena?*

**ACT 2.** Por aquel entonces el castillo de Sopena era muy grande y majestuoso. Hubo un pintor, Vicente Macip, que dejó constancia del aspecto del Castillo. Te voy a dar una pista, podrás encontrar este cuadro en la Capilla más grande del Claustro, formando parte de un gran retablo que antaño estuvo situado en el altar mayor de la Iglesia de la Catedral:

Nombre del cuadro: \_\_\_\_\_

¿Que representa? \_\_\_\_\_

---

*Muy bien, tras los Reyes Martín y María, el Castillo pasó a manos de D. Enrique de Aragón y Pimentel, apodado “El Infante Fortuna”, el cual llevo a cabo una gran reforma del Castillo y añadió una gran capilla al mismo.*

**ACT 3.** En mencionada capilla se veneraba un bajo relieve, encargado a un conocidísimo escultor italiano (cuyo nombre empieza por “D”)

Nombre de la obra: \_\_\_\_\_

Autor y fecha: \_\_\_\_\_

Perfecto, ya conocemos un poco más del gobierno de Segorbe, de sus dirigentes y del Castillo de Sopeña durante el final de la Edad media.

Ahora vamos a centrarnos en el edificio en que nos encontramos. Esta parte se llama Claustro, fue construido en el S.XIII, y durante años, este lugar era utilizado por los clérigos para orar y reflexionar en silencio mientras paseaban. Este claustro tiene una particularidad, es irregular, y en tres de sus lados hay capillas.



**ACT 4.** Pero no te lo voy a contar todo, como ya sabes muchas cosas sobre arquitectura (arte de construir) te voy a proponer un guion que tú mismo rellenarás, y al terminar pondrás en común, con tus compañeros:

Nombre del Edificio y fecha de construcción: \_\_\_\_\_

Número de lados: \_\_\_\_\_

¿Por qué se dice que es irregular el claustro? \_\_\_\_\_

Técnica de construcción: \_\_\_\_\_

Tipo y número de arcos (que dan al patio): \_\_\_\_\_

Tipo de bóveda: \_\_\_\_\_

Nombra alguno de los elementos de la bóveda: \_\_\_\_\_

\_\_\_\_\_

Número de Capillas: \_\_\_\_\_

Nombra alguna de las capillas: \_\_\_\_\_

Número de sepulcros (en claustro y capillas): \_\_\_\_\_

No te puedes imaginar lo que pesa toda esta bóveda... Para soportar tal peso, los arquitectos de nuestra época inventaron unas estructuras:

**ACT 5.** En la parte exterior del Claustro hay muchas:

¿Recuerdas su nombre? \_\_\_\_\_

¿Cuántos hay en este lugar? \_\_\_\_\_

En efecto, esta construcción ayudaba a los muros exteriores del claustro a soportar el peso del techo.

Ahora fíjate bien, de todas las alcobas que hay en el Claustro, hay una en particular que tiene muchos retratos de Obispos.

**ACT 6.** ¿Cuál es su nombre? \_\_\_\_\_

Ahora mira hacia la derecha, hay una serie de puertas, que forman un pasillo, y que comunican varias capillas:

**ACT 7.** Anota los nombres de estas tres Capillas:

Capilla nº 1: \_\_\_\_\_

Capilla nº 2: \_\_\_\_\_

Capilla nº 3: \_\_\_\_\_

Más adelante veremos otro edificio, y podrás ver la relación que guardan con él estas cuatro habitaciones ( las tres capillas y el aula)



Una vez visto el Claustro de la Catedral, vamos a ver el otro elemento gótico que se conserva de todo el conjunto, El Campanario.

La Torre de las Campanas, o Campanario, fue concebida con fines defensivos, ya que este baluarte formaba parte de la muralla medieval reconstruida durante el S. XIII.

**ACT 7.** Durante la ascensión quiero que os fijéis en varios aspectos:

Técnica de construcción: \_\_\_\_\_

Forma y nombre de las ventanas (elemento defensivo): \_\_\_\_\_

Tipo de escalera (tramo final): \_\_\_\_\_

Tipo de bóveda del piso de las campanas: \_\_\_\_\_

Número total de Campanas (colgadas y no): \_\_\_\_\_

Nombre de las campanas colgadas y situación:

1	_____
2	_____
3	_____
4	_____
5	_____
6	_____
7	_____
8	_____
9	_____

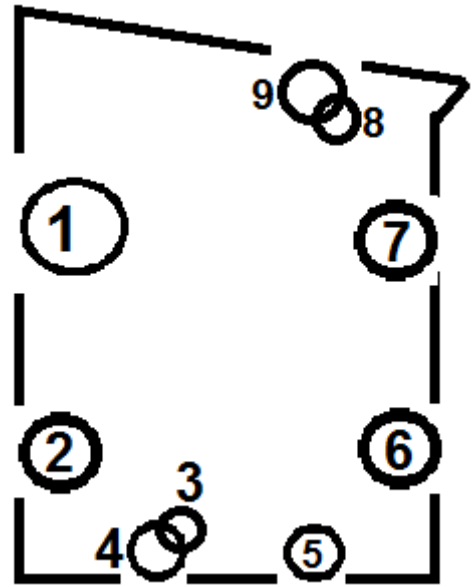

*Te contaré que las campanas de esta torre llevan volteando desde 1631. Antes de esta fecha, las campanas, solo repicaban.*

**ACT 8.** Ahora vamos a ver las criptas de la catedral la necrópolis. Recuerdas ¿Qué era una necrópolis?

---

---

*En efecto, las Criptas de la Catedral eran utilizadas como lugar de enterramiento. Aquí, los clerigos y nobles fallecidos eran enterrados con la intención de que su cuerpo descansará los más próximo posible a su santo devoto.*

**ACT 9.** Te planteo ahora una actividad para que reflexiones. Mira el nombre que cada cripta tiene, ahora fijate en el techo y verás unas trampillas, unas puertas de acceso a las criptas desde un piso superior, intenta deducir a dónde conducen esos accesos:

---

---

---

*Te será más fácil, si recuerdas el nombre de las Capillas del Claustro.*

*Hubo un tiempo en que los enterramientos se realizaba cerca de las Iglesias, pero con el paso de los años, se decidió que los cementerio deberían ubicarse fuera de las ciudad por cuestiones de sanidad.*

Perfecto, ahora vamos a visitar, el último edificio que conforma el conjunto de la Catedral, la Iglesia.

El templo, tal y como lo puedes ver hoy en día, es fruto de una remodelación Neoclásica que fue llevada a cabo en el S.XVIII, por eso hoy en día no podemos apreciar el aspecto gótico que tenía la iglesia en la Edad Media.

**ACT 10.** Pero aún así vamos a conocer algún aspecto de ella. Asignando a cada nombre su número correspondiente:



Capillas \_\_\_\_\_      Bóveda de Cañón \_\_\_\_\_  
Arcos de medio punto \_\_\_\_\_      Cornisa \_\_\_\_\_  
Altar mayor \_\_\_\_\_

Uno de los mayores tesoros que guarda la Catedral, son las pinturas del ábside de la iglesia. Fueron pintadas por Manuel Camarón:

Puedes imaginar en qué posición pintaba el artista...



Los pintores se subían a altos andamios de madera, y en extrañas posiciones (tumbados, recostados...) pasaban horas y horas pintando y cuidando cada detalle de sus obras. En concreto, Manuel Camarón tardó casi un año completo, 1806, en terminar su obra.

Muy bien, hemos visto y trabajado sobre todo el conjunto de la Catedral en la Edad Media

Por último vamos a recordar un par de cosas. Como bien sabes la sociedad de la Edad Media, destacaba por la separación en grupos de la población. Sociedad estaba estamentada.

**ACT 11.** Como ya sabes hay dos estamentos, o grupos que son privilegiados; y un tercero no privilegiado, indica cuáles son:

Privilegiados

No privilegiados

1

\_\_\_\_\_

2

\_\_\_\_\_

3

\_\_\_\_\_

**ACT 12.** Ahora indica, colocando los números anteriores, en qué lugares de la ciudad de Segorbe se podrían encontrar a cada uno de ellos.

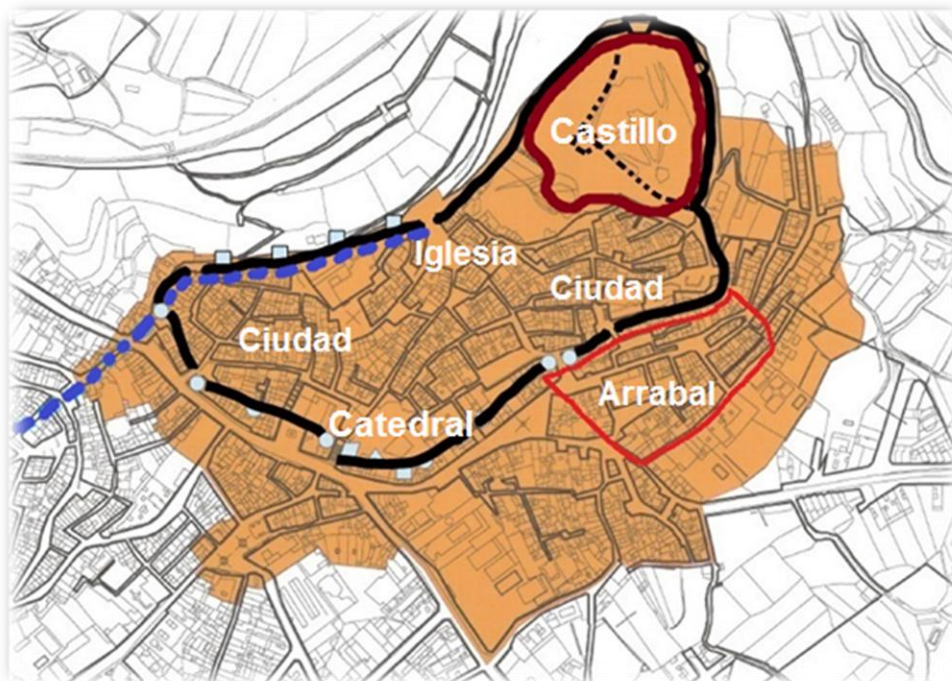

Como puedes ver, hay una zona marcada en rojo, llamada "Arrabal". En esta zona, fuera de la muralla vivían en un primer momento los cristianos, durante la época musulmana. Más tarde, tras la reconquista, este arrabal pasó a ser ocupado por los seguidores del Islam, y los cristianos pasaron a ocupar las viviendas en el interior de la muralla.

Bueno chicos, hasta aquí todo lo que os tenía que contar, espero que hayáis aprendido muchas cosas con esta visita y sus actividades.





## RESUMEN FINAL

Para terminar , vamos a hacer un pequeño resumen de los aprendidos durante la visita, de esta manera veremos todo el recorrido que hemos realizado.

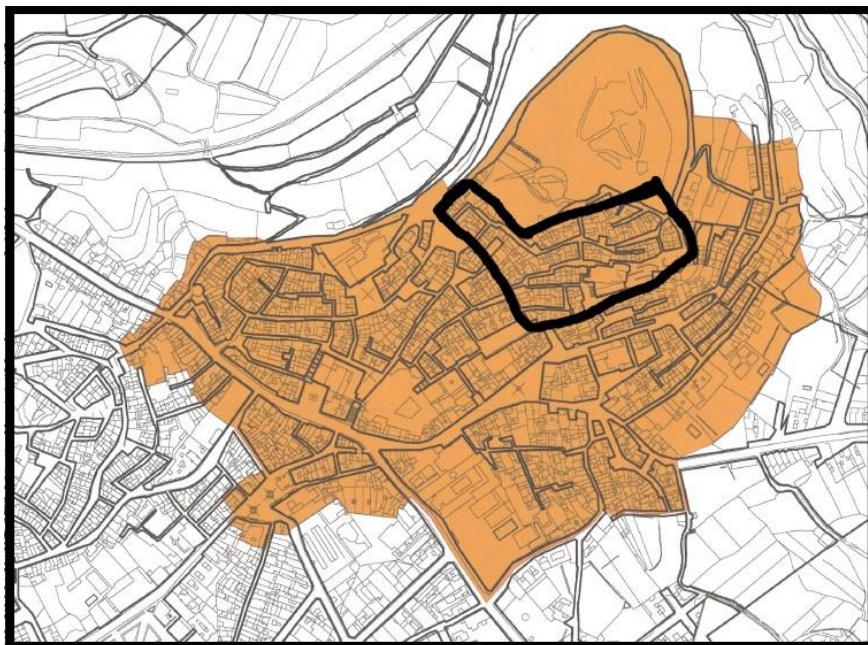
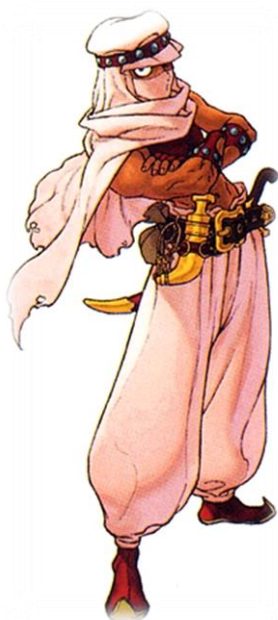

Época Islámica o Cristiana: \_\_\_\_\_

Nombre de la ciudad: \_\_\_\_\_ Siglo: \_\_\_\_\_

Dios del Islam: \_\_\_\_\_

Profeta del Islam: \_\_\_\_\_

Libro sagrado del Islam: \_\_\_\_\_

Lugares de culto: \_\_\_\_\_

Número de estos edificios de culto en esta primera época musulmana: \_\_\_\_\_

¿Qué había en el Cerro de Sopena? \_\_\_\_\_

Ubicación de la Necrópolis: \_\_\_\_\_

Nombra alguna construcción o edificio de esta época: \_\_\_\_\_

\_\_\_\_\_

\_\_\_\_\_

\_\_\_\_\_

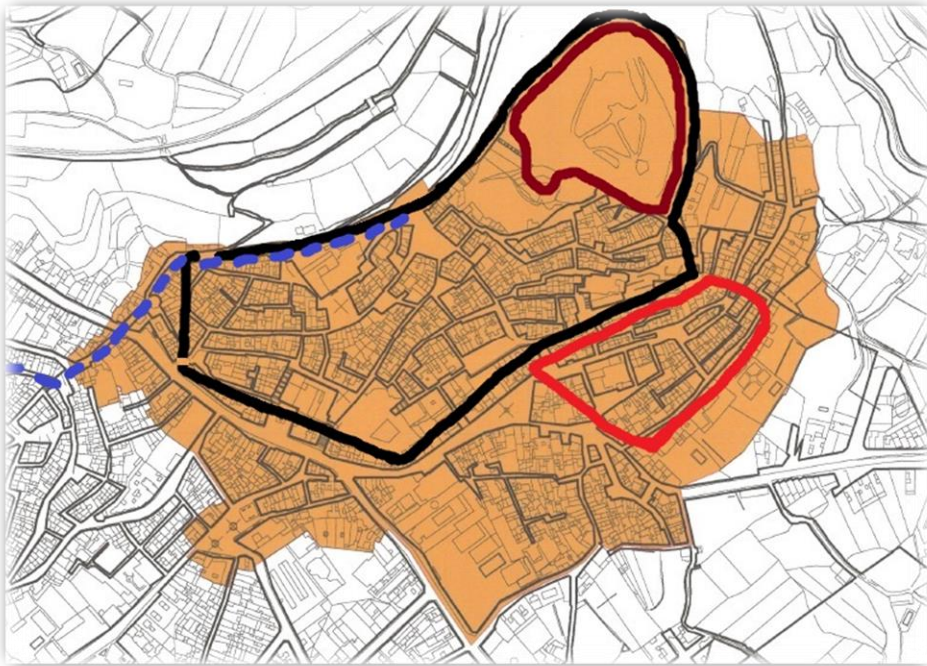

Época Islámica o Cristiana: \_\_\_\_\_

Nombre de la ciudad: \_\_\_\_\_ Siglo: \_\_\_\_\_

Edificios en el Cerro de Sopena: \_\_\_\_\_

Portales de la ciudad y localización: \_\_\_\_\_

\_\_\_\_\_

¿Quiénes habitaban el Arrabal(señalado rojo) en esta época? \_\_\_\_\_

\_\_\_\_\_

Construcción que proveía de agua: \_\_\_\_\_

Localización de este edificio: \_\_\_\_\_

¿De dónde traía el agua? \_\_\_\_\_

¿Por donde era conducía el agua hasta lo alto de la ciudad? \_\_\_\_\_

\_\_\_\_\_

Nombre del último gobernador musulmán: \_\_\_\_\_

Nombre del rey conquistador: \_\_\_\_\_

Fecha de la conquista de Segorbe: \_\_\_\_\_

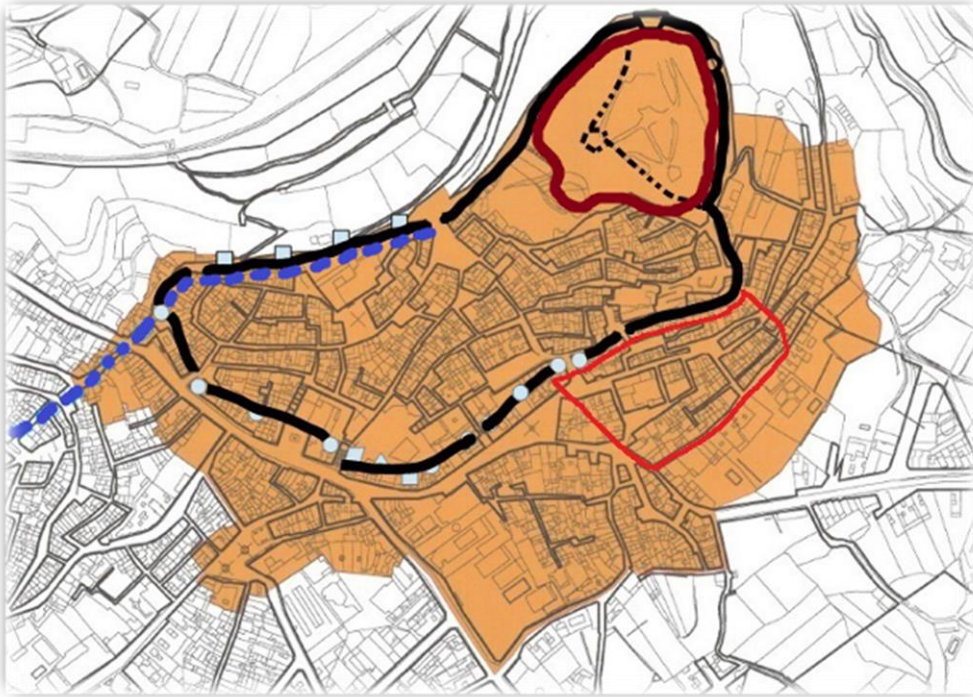

Época Islámica o Cristiana: \_\_\_\_\_

Nombre de la ciudad: \_\_\_\_\_ Siglo: \_\_\_\_\_

Nombre cristiano que adopta Zayd Abu Zayd: \_\_\_\_\_

Edificios en el Cerro de Sopena: \_\_\_\_\_

Portales que se conservan y localización: \_\_\_\_\_

\_\_\_\_\_

\_\_\_\_\_

Torres levantadas con la nueva muralla y técnica de construcción: \_\_\_\_\_

\_\_\_\_\_

\_\_\_\_\_

\_\_\_\_\_

Siglo de construcción técnica y tipo de arcos del nuevo acueducto: \_\_\_\_\_

\_\_\_\_\_

\_\_\_\_\_

\_\_\_\_\_



Época Islámica o Cristiana: \_\_\_\_\_

Nombre de la ciudad: \_\_\_\_\_

Siglo: \_\_\_\_\_

Edificios en el Cerro de Sopenya: \_\_\_\_\_

Reyes que habitaban lo alto del Cerro a finales del S.XIV:

\_\_\_\_\_  
\_\_\_\_\_

¿Quién habitaba el arrabal? \_\_\_\_\_

Principal conjunto Cristiano construido en esta época, qué 4 edificios lo formaban:

\_\_\_\_\_  
\_\_\_\_\_

Número total de capillas en el Claustros: \_\_\_\_\_

Nombre de la Capilla más grande, ¿Quién pagó su construcción? \_\_\_\_\_

\_\_\_\_\_

Año del primer volteo de Campanas en Segorbe: \_\_\_\_\_

Nombre del lugar de enterramiento de los clérigos y nobles, número de estancias y nombres:

\_\_\_\_\_  
\_\_\_\_\_  
\_\_\_\_\_



**Recopilatorio final**

Para finalizar esta serie de actividades, te planteo un último ejercicio de investigación. A continuación de propongo seis listas, tres listas con sobre historia de España, y otras tres sobre historia local de Segorbe. Las listas serán: dos de personajes, otras dos de hechos históricos y otras dos de edificios y monumentos.

El ejercicio consistirá en situar dichos elementos sobre un eje cronológico. En la parte superior del eje se colocarán los elementos sobre la historia general, y en la parte inferior los de la historia local. Para cada elemento, se deberán aportar diferentes datos y/o fotos. En el caso de los personajes: fechas de nacimiento y muerte, acciones realizadas; en el caso de los hechos: fechas de inicio y fin, qué sucedió y dónde; y en el caso de los monumentos y/o edificios: fechas de construcción, lugar y estilos de construcción.

**Historia de España**

## Historia de Segorbe

- Personajes de la historia de Segorbe:
- Zayd Abu Zayd
  - Jaime I “El Conquistador”
  - María de Luna
  - Martín I de Aragón
  - Enrique de Aragón y Pimentel
  - Francesch Vicent

- Hechos históricos de Segorbe:
- Conquista Islámica de Segorbe
  - Reconquista Cristiana de Segorbe
  - Establecimiento del mercado semanal
  - Primer volteo de campanas en la Catedral
  - Establecimiento del Ducado de Segorbe

- Edificios y monumentos
- Alcázar/Castillo de Sopeña
  - Portal del Argén
  - Muralla y torres (Cristianas)
  - Catedral
  - Claustro
  - Criptas
  - Torre de las Campanas
  - Capilla del Salvador
  - Acueducto cristiano
  - San Pedro
  - Palacio Ducal

### Instrucciones:

- Utiliza láminas de tamaño A3 y colócalas en posición horizontal.
- El eje comprende desde el S.VIII hasta el S.XVI.
- En la parte superior coloca los datos sobre la historia de España.
- En la parte inferior coloca los datos sobre la historia de Segorbe.
- Añade los datos relevantes, fechas y fotos que creas oportunos.



**Don Rodrigo († 711) Rey Visigodo, Derrotado en la Batalla de Guadalete**

Invasión islámica y Batalla de Guadalete (711)



**Abderramán III (891-961) Último Emir y primer Califa de Córdoba**



**El Cid (1048-1099) Militar independiente que consiguió importantes victorias en Levante**



**Almanzor (939-1002) General musulmán que derrotó a los cristianos en muchas batallas**

Construcción Alcázar de Sevilla (720)  
Residencia de gobernantes y dirigentes



**Don Pelayo (718-737) Rey Astur, que frenó el avance musulmán en la batalla de Covadonga**

Batalla de Covadonga (722)

Construcción Murallas de Ávila (S.XI)  
Construidas durante el reinado de Alfonso VI

Construcción Santo Domingo de Silos (954) Monasterio de estilo Románico

Construcción Medina Azahara (936)  
Ciudad levantada por Abderramán III

Construcción Catedral Santiago de Compostela (1075-1211) de estilos románico y gótico



**Abderramán I (731-788) Primer emir de Córdoba**

Construcción alhambra de Granada (S.IX)  
Residencia de la Corte Nazarí

Comienzo del Emirato (756-929)

Comienzo del Califato (929-1031)

Comienzo de los Reinos de Taifas (1031-1492)

**S.VIII S.IX Edad Antigua S.X S.XI S.XII**

Conquista Musulmana de Segorbe (S.VIII) la ciudad será conocida por Subrub

Primera referencia del Castillo o Alcázar en Sopeña (S.X)



Primera muralla de la Ciudad (S.VIII-S.IX) Pequeña localidad con villas dispersas por el valle



Segunda muralla de la ciudad (S.X) Construcción Portal del Argén. Viviendas recogidas tras los muros



**Averroes (1126-1198)** Filósofo, médico, matemático y astrónomo musulmán



**Maimónides (1138-1204)** Médico, teólogo y rabino judío.



**Alfonso X "El Sabio" (1221-1284)** Rey de Castilla, que retomó la reconquista. Escritor, científico, escritor e historiador



**Fernando II de Aragón (1452-1516)** Rey de Argón cuya unión con Isabel de Castilla dio origen a España



**Isabel I de Castilla "La Católica" (1451-1504)** Reina que reconquistó Granada, junto con su esposo Fernando y patrocinadora del viaje de Colón a América



**Boabdil "El Chico" (1459-1533)** Último Rey musulmán de Granada



**Cristóbal Colón (1433-1506)** Navegante italiano, descubridor de América

Rendición de Granada (1492)

Descubrimiento de América (1492)

Construcción de Universidad de Salamanca (1218) 4ª más antigua de Europa

Construcción de las Torres de Serranos y de Quart en Valencia (1392-1398)

Construcción de Catedral de Zamora (1151-1174) De estilo Románico

Construcción de la Giralda de Sevilla (S.XII)

Construcción de Catedral de Burgos (1221) De estilo Gótico

Batalla de las Navas de Tolosa (1212)

S.XII

S.XIII

Edad Antigua S.XIV

S.XV

S.XVI

Edad Moderna

Construcción de la Catedral y el Campanario (S.XIII)

Establecimiento del Mercado semanal por Jaime I (1265)

Construcción del Acueducto Gótico (S.XIII)

Construcción de la 1ª Iglesia Cristiana, San Pedro (1247)

Reconquista de Segorbe (1245)

**Zayd Abu Zayd (1195-1268)** Último gobernante musulmán de Segorbe. Convertido al cristianismo con el nombre de Vicente Bellvís



**Martín I de Aragón (1356-1410)** Rey de Aragón, fundador de la Cartuja de Valdecris



**María de Luna "La Grande" (1358-1406)** Reina en Aragón junto a su esposo Martín I



**Jaime I "El Conquistador" (1208-1276)** Rey aragonés fundador del Reino de Valencia



Construcción de la Capilla del Salvador (S.XIV)

Construcción de la Muralla y Torres (S.XIV)

Construcción de Claustro y Criptas (S.XIV)

Construcción del Palacio Ducal (S.XVI)

**Francesch Vicent (1450-1510)** autor, nacido en Segorbe, del primer tratado de Ajedrez



**Enrique de Aragón y Pimentel "Infante Fortuna" (1445-1522)** Primer duque de Segorbe



Establecimiento del Ducado de Segorbe (1459)



