

EMOTERAPIA



UNIVERSITAT
JAUME·I

Grado en Comunicación Audiovisual
TRABAJO FIN DE GRADO

Autores: Chiva Molina, Ismael Pascual

Garrido Martínez, Marcos

López Ibáñez, Beatriz

Ochando Ejarque, Isaac

Rincón Fernández, Ainhoa

Tutor: Francisco Javier Gómez Tarín

Mayo, 2014

RESUMEN

Emoterapia es un cortometraje de ficción que se ha realizado para sensibilizar a la sociedad de las consecuencias negativas de las nuevas tecnologías (TIC) en las relaciones interpersonales. Su finalidad es múltiple: criticar la necesidad del uso constante de las TIC, concienciar a la sociedad de sus efectos nocivos y denunciar el doble rasero existente respecto a dicho tema.

Mediante una idea y su posterior desarrollo en guión, el proyecto fue creciendo hasta convertirse en una obra audiovisual en la que se criticaba abiertamente la adicción a las TICs en general y al *WhatsApp* en particular por parte de un gran estrato de la sociedad.

Esta pequeña investigación, a la que apunta -como demanda- el cortometraje en tono de comedia, es vital para poder mejorar como sociedad y continuar avanzando hacia el futuro, en una época en la que las TICs dominan el panorama comunicativo.

KEY WORDS

Emoticono, adicción, nuevas tecnologías, crítica, doble moral, ficción, cortometraje

ABSTRACT

Emoterapia is a fiction short film, which has been created to heighten the awareness in society about the negative consequences of the new technologies (ITCs) in the interpersonal relationships. Its finality is multiple: critic the need of constant use of ITCs, concienciate the society about its bad effects and denounce the double standard existing about this topic.

Thanks to an idea and its later development into a screenplay, the project was rounded out until it became an audiovisual project where the ITCs addition in general and to *WhatsApp* in particular by a wide part of the society are openly critiqued.

This small research, pointed to –as it is required- the short film in a humorous tone, is vital to be able to improve as a society and to continue moving forwards towards the future, in period in ITCs dominate the communicative world.

KEY WORDS

Emoji, addiction, new technologies, critique, double standard, fiction, short film

ÍNDICE

1. INTRODUCCIÓN	9
a. <i>Justificación e interés del tema</i>	9
b. <i>Objetivos del Trabajo Fin de Grado</i>	10
c. <i>Justificación de la autoría colectiva</i>	11
d. <i>Funciones de cada miembro del equipo (organograma)</i>	12
2. INTRODUCTION	13
a. <i>Topic justification and interest</i>	13
b. <i>Objectives of the TFG</i>	14
c. <i>Collective authoring justification</i>	15
d. <i>Functions of each member (organogram)</i>	16
3. SINOPSIS DEL PROYECTO DE PRODUCCIÓN	17
4. ESTRUCTURA DE LA PRODUCCIÓN: DESDE LA IDEA HASTA LA DEFENSA DEL TFG	18
a. <i>Los primeros pasos</i>	18
b. <i>La preproducción</i>	19
c. <i>El rodaje</i>	20
d. <i>La postproducción</i>	20
5. GUIÓN LITERARIO	22
6. GUIÓN TÉCNICO	38
7. DESGLOSES DE GUIÓN	66
a. <i>Personajes</i>	66
b. <i>Localizaciones</i>	70
I. LOCALIZACIÓN 1: PORTAL.....	70
II. LOCALIZACIÓN 2: CONSULTA.....	76
c. <i>Atrezzo y vestuario</i>	83
I. <i>ATREZZO</i>	83
II. <i>VESTUARIO</i>	83
d. <i>Material técnico</i>	84
8. PLAN DE RODAJE	86
9. MEMORIA DE PRODUCCIÓN	94
10. PLAN DE EXPLOTACIÓN DEL PRODUCTO	97
a. <i>Análisis del mercado al que va dirigido el producto técnico</i>	97
I. PÚBLICO OBJETIVO.....	97
II. CARACTERÍSTICAS DEL PÚBLICO OBJETIVO.....	98
III. REPRESENTACIÓN DEL PÚBLICO OBJETIVO EN NUESTRO OBRA AUDIOVISUAL.....	100
IV. OBJETIVOS REFERENTES A LA ACCIÓN SOBRE EL PÚBLICO OBJETIVO.....	102

b. Plan de comunicación y marketing.....	102
I. ANÁLISIS DEL PRODUCTO.....	103
II. OBJETIVOS.....	103
III. ACCIONES.....	104
11. GESTIÓN DE DERECHOS DE AUTORÍA, REGISTRO.....	105
12. CONCLUSIONES.....	110
13. CONCLUSIONS.....	112
14. BIBLIOGRAFÍA.....	114
15. ANEXOS.....	116
a. Tratamiento.....	116
b. Storyboard.....	121
c. Capturas redes sociales.....	123
I. TWITTER.....	123
II. FACEBOOK.....	124
d. Cartel casting.....	126
e. Documento de cesión de derechos de imagen.....	127
f. Hojas de Script.....	129
g. Guión de montaje.....	130
h. Capturas de los elementos de attrezzo.....	141
i. Presupuesto.....	146
j. Timing.....	159
I. PRE-PRODUCCIÓN.....	159
II. PRODUCCIÓN.....	160
III. POST-PRODUCCIÓN.....	160
IV. DISTRIBUCIÓN / EXHIBICIÓN.....	160
k. Subtítulos de los diálogos en inglés.....	161
l. Currícula Vitae.....	172
I. CHIVA MOLINA, ISMAEL-PASCUAL.....	172
II. GARRIDO MARTÍNEZ, MARCOS.....	174
III. LÓPEZ IBÁÑEZ, BEATRIZ.....	175
IV. OCHANDO EDUARQUE, ISAAC DANIEL.....	176
V. RINCÓN FERNÁNDEZ, OLIVIA.....	178
m. Memorias individuales.....	180
I. CHIVA MOLINA, ISMAEL-PASCUAL.....	180
II. GARRIDO MARTÍNEZ, MARCOS.....	182
III. LÓPEZ IBÁÑEZ, BEATRIZ.....	184
IV. OCHANDO EDUARQUE, ISAAC DANIEL.....	187
V. RINCÓN FERNÁNDEZ, OLIVIA.....	189
16. ANEXOS EN FORMATO PAPEL.....	192
a. Storyboard.....	192

b. Documento de cesión de derechos de imagen.....	192
c. Hojas de Script.....	192

INDEX

1. INTRODUCTION	9
a. <i>Topic justification and interest</i>	9
b. <i>Objectives of the TFG</i>	10
c. <i>Collective authoring justification</i>	11
d. <i>Functions of each member (organogram)</i>	12
2. INTRODUCTION (ENGLISH)	13
a. <i>Topic justification and interest</i>	13
b. <i>Objectives of the TFG</i>	14
c. <i>Collective authoring justification</i>	15
d. <i>Functions of each member (organogram)</i>	16
3. SYNOPSIS OF THE PRODUCTION PROJECT	17
4. STRUCTURE OF THE PRODUCTION: FROM THE IDEA TO THE DEFENSE OF TFG	18
a. <i>The very firsts steps</i>	18
b. <i>Preproduction</i>	19
c. <i>Shooting</i>	20
d. <i>Postproduction</i>	20
5. LITERARY SCREENPLAY	22
6. TECHNICAL SCREENPLAY	38
7. BREAKDOWN OF GUIDE NOTES	66
a. <i>Characters</i>	66
b. <i>Places</i>	70
I. PLACE 1: PORTAL	70
II. PLACE 2: OFFICE	76
c. <i>Attrezzo and costumes</i>	83
I. ATTREZZO.....	83
II. COSTUMES.....	83
d. <i>technic material</i>	84
8. SHOOTING PLAN	86
9. MEMORY OF PRODUCTION	94
10. PLAN FOR THE EXPORTATION OF THE PRODUCT	97
a. <i>Analysis of the target market</i>	97
I. TARGET AUDIENCE.....	97
II. CHARACTERISTICS OF THE TARGET AUDIENCE.....	98
III. REPRESENTATION OF THE TARGET AUDIENCE IN OUR AUDIOVISUAL PROJECT	100
IV. OBJECTIVES RELATING TO THE ACTION ON THE TARGET AUDIENCE	102

b. <i>Communication plan and marketing d.</i>	102
I. PRODUCT ANALYSIS	103
II. OBJETIVES	103
III. ACTIONS.....	104
11. MANAGING COPYRIGHT	105
12. CONCLUSIONS	110
13. CONCLUSIONS (ENGLISH)	112
14. BIBLIOGRAPHY	114
15. ANNEXES	116
a. <i>Treatment</i>	116
b. <i>Storyboard</i>	121
c. <i>Social networks pictures</i>	123
I. TWITTER.....	123
II. FACEBOOK.....	124
d. <i>Casting picture</i>	126
e. <i>Waive of photographic rights</i>	127
f. <i>The script</i>	129
g. <i>Set up guide</i>	130
h. <i>Atrezzo elements pictures</i>	141
i. <i>Budget</i>	146
j. <i>Timing</i>	159
I. PRE-PRODUCTION.....	159
II. PRODUCTION.....	160
III. POST-PRODUCTION.....	160
IV. DISTRIBUTION / EXHIBITION.....	160
k. <i>Dialog English subtitles</i>	161
l. <i>Curricula Vitae</i>	172
I. CHIVA MOLINA, ISMAEL-PASCUAL	172
II. GARRIDO MARTÍNEZ, MARCOS.....	174
III. LÓPEZ IBÁÑEZ, BEATRIZ.....	175
IV. OCHANDO EDUARQUE, ISAAC DANIEL.....	176
V. RINCÓN FERNÁNDEZ, OLIVIA.....	178
m. <i>Individual memories</i>	180
I. CHIVA MOLINA, ISMAEL-PASCUAL	180
II. GARRIDO MARTÍNEZ, MARCOS.....	182
III. LÓPEZ IBÁÑEZ, BEATRIZ.....	184
IV. OCHANDO EDUARQUE, ISAAC DANIEL.....	187
V. RINCÓN FERNÁNDEZ, OLIVIA.....	189
16. ANNEXES IN PAPER	192
a. <i>Storyboard</i>	192

b. Waiver of photography rights	192
c. The script	192

1. INTRODUCCIÓN

a. Justificación e interés del tema

¿Por qué *Emoterapia*? ¿Por qué el *WhatsApp*? ¿Por qué una crítica?

Las sociedades evolucionan a lo largo del tiempo con los avances que en ellas se van introduciendo. El último cambio experimentado en la nuestra ha sido la inclusión de las **nuevas tecnologías (TIC)**, que se han abierto paso en nuestra sociedad actual de forma generalizada. Desde los pre-adolescentes (12 años aproximadamente) hasta los más adultos, todos poseen un *smartphone* con incontables opciones: navegar por internet, mirar el tiempo, subir fotografías de perros, platos de comida o de uno mismo (conocidas como *selfies*) o simplemente hablar con los amigos.

Tal abanico de posibilidades ha acabado por crear una nueva forma de **adicción** contemporánea en nuestro tiempo. Ha surgido la necesidad de estar conectado constantemente (*en línea*), de controlar el *doble check...* Precisamente por este motivo, la comunicación tradicional cara a cara se ha convertido en algo casi residual entre los jóvenes ya que ha acabado por ser sustituida por la comunicación digital.

De este modo, escogimos crear una **crítica** para mostrar que, por muy buenas que parezcan, las TIC también tienen consecuencias negativas, como el deterioro de las relaciones interpersonales. La mejor manera de mostrarlo era parodiando una situación ficticia (aunque podría ser real perfectamente) en la que esto quedara patente de una manera clara y concisa.

Así pues, nos decantamos por la aplicación de mensajería instantánea **WhatsApp**, que desbancó a los míticos *SMS* de un determinado número de caracteres y por los que las compañías telefónicas cobraban. *WhatsApp* nos acercó a cualquier persona y en cualquier momento, sólo con escribir con nuestros pulgares en las pantallas táctiles de nuestros *smartphones*.

Todos, en algún momento, hemos tenido que aguantar cómo la persona con la que habíamos quedado no levantaba la mirada de la pantalla de su teléfono y hacía más caso a personas no presentes que a nosotros mismos. O peor aún, nosotros hemos sido esos amigos que prestaban más atención a un mundo virtual que al real.

Obviamente no somos los primeros en denunciar esta adicción al *WhatsApp* en particular y a las nuevas tecnologías en general. Ya se han realizado diversos cortometrajes al respecto, como demuestran los *links* adjuntados abajo.

- <http://www.youtube.com/watch?v=D5zaF61DeJQ>
- <http://www.youtube.com/watch?v=lzCVqm7W0h8>
- http://www.youtube.com/watch?v=ut7ldSovP_E
- <http://www.youtube.com/watch?v=PNNmnJj3RRo>

b. Objetivos del Trabajo Fin de Grado

La finalidad de *Emoterapia* es múltiple. Para empezar, **denunciar** tanto la merma de las relaciones interpersonales como el deterioro en la calidad de éstas. Quedar para tomar un café y ponerse al día ya no se lleva; ahora es mejor contarse la vida por *Facebook*, *Line*, *Telegram* o *WhatsApp*.

También, **sensibilizar** a la sociedad sobre los riesgos que entraña el uso masivo de las redes sociales y TIC en general. Desgraciadamente, no todos pueden ser conscientes de ello, ya que los niños no han madurado intelectualmente lo suficiente y los más adultos se ven afectados por la brecha digital existente. Precisamente por ello creemos que el uso por parte de los niños de estos programas debiera ser supervisado por sus progenitores, para así poder evitar situaciones como las que vive nuestra hipotética familia protagonista.

Por otro lado, no podemos olvidar el **doble rasero** existente en la sociedad puesto que criticamos abiertamente a los adictos al móvil y sus aplicaciones, pero a su vez nosotros también estamos contagiados aunque no seamos plenamente conscientes de ello. Éste es el ejemplo de nuestro psicólogo Amadeo, quien a pesar de ganarse la vida ayudando a otros a desengancharse de las TIC, él mismo es un adicto a las *social networks*.

Para finalizar, otra de las finalidades de este cortometraje es incluir a todos nuestros **públicos objetivos** para que, al verse representados mediante los personajes, comprendan mejor el mensaje que les queremos enviar. Así, Carlos encarna a todos *nativos digitales*, jóvenes que han crecido en paralelo al desarrollo de las TIC y, consecuentemente, las comprenden y usan tanto que ahora no podrían vivir sin ellas. Amadeo personifica a aquellos adultos que se han adaptado correctamente a las TIC. Sin embargo, ambos comparten una gran característica: ni ellos ni los más jóvenes son plenamente conscientes de los riesgos que entrañan, motivo por el cual los dos *targets* están enganchados. Y, la madre de Carlos simboliza a una generación un poco más mayor que la de Amadeo y que precisamente por eso no comprende del todo cómo emplear las nuevas tecnologías ni conoce todas las posibilidades que éstas ofrecen.

c. Justificación de la autoría colectiva

La autoría colectiva de este proyecto se establece en el instante en el que es creado a partir de la colaboración de los cinco componentes del grupo. Cada uno de ellos se ha dedicado especialmente en alguna de los aspectos de la creación, tal y como se detalla en el apartado concreto del *dossier*.

Así, se puede afirmar que *Emoterapia* es una obra audiovisual surgida de la colectividad. Es una creación de autoría colectiva en tanto en cuanto todas las aportaciones se han fundido en una creación única y autónoma. Ha habido, no obstante, tareas, *a priori* individuales, que han sido compartidas por varios

miembros del grupo (por lo tanto son tareas no diferenciables). Es el caso de la elaboración del guión, llevada a cabo por dos personas.

Cabe destacar que acordamos entre todos el tipo de producto audiovisual que queríamos diseñar, cosa que todavía refuerza más la colectividad del cortometraje. A pesar de que cada uno ha realizado unas labores de distinta índole, todos hemos estado implicados desde el inicio. Esto posibilita que nos repartamos de modo igualitario las proporciones de los derechos sobre el cortometraje. De este modo, hacemos referencia al régimen jurídico de las obras en colaboración en España que viene establecido por la Ley de Propiedad Intelectual y por las normas del Código Civil sobre la comunidad de bienes (artículos 392 y siguientes).

A modo de conclusión, consideramos que todos los componentes del grupo *MargaSpot* hemos diseñado la arquitectura de *Emoterapia*. Por dicho motivo entendemos nuestro resultado como un proyecto colectivo ya que la creación de un cortometraje requiere de la unión de esfuerzos en la ideación, preproducción, producción y postproducción. Esto sólo es posible mediante una focalización de la atención en el trabajo individual, donde cada uno ha desarrollado su trabajo según sus capacidades en el ámbito que más le agradaba o para el que se sentía mejor cualificado.

d. Funciones de cada miembro del equipo (organigrama)

Las funciones desempeñadas por cada uno de los miembros del equipo fueron designadas basándonos en las preferencias y ocupaciones llevadas a cabo en proyectos anteriores durante el Grado de Comunicación Audiovisual.

- **Chiva Molina, Ismael-Pascual:** Operador de cámara, ayudante de fotografía, montaje, redes sociales.
- **Garrido Martínez, Marcos:** Guión, dirección, director de fotografía.

- **López Ibáñez, Beatriz:** *Attrezzo*, vestuario, maquillaje, sonido, diseñadora gráfica.
- **Ochando Ejarque, Isaac Daniel:** Producción, iluminación, sonido (pértiga), redes sociales.
- **Rincón Fernández, Ainhoa:** Guión, dirección, *script*, claquetista y traducción al inglés.

2. INTRODUCTION

a. Topic justification and interest

Why *Emoterapia*? Why the *WhatsApp*? Why a critique?

Societies evolve over time with advances introduced in them. The last change experienced in ours has been the inclusion of new technologies (ICT), which have found their way in our current society. From pre-teens (about 12 years old) to the elderlies, everyone has a smartphone with countless options: surfing on the internet, look at the weather, upload pictures of dogs, food dishes or oneself (known as *selfies*) or simply talking to friends.

Such a range of possibilities has created a new form of addiction contemporary to our time. The need to be constantly connected (*online*), to control *double check*, has emerged. Precisely for this reason, the traditional face-to-face communication has become almost residual among youth as it has ended up being replaced by digital communication.

Thus, we chose to create a critique to show that, however good they may seem, ICTs also have negative consequences, such as the deterioration of interpersonal relationships. And the best way to show that was by parodying a fictitious situation (although it may be perfectly true) in which this was left clear in a clear and concise way.

So we opted for the instant messaging application *WhatsApp*, which overtook the legendary SMS with a certain number of characters where the telephone companies charged. WhatsApp brought us closer to anyone and at any time, just by typing with our thumbs on our smartphones' touch screens.

We all, at some point, have had to put up with the situation in which the person we were with did not take their eyes off the screen of their phone and was paying more attention to people who were not with us rather than those present. Or even worse, we have been the friends who paid more attention to the virtual world than to the real one.

Obviously we are not the first ones to denounce this *WhatsApp* addiction in particular and to new technologies in general. There have been several films about it, as is evidenced by the links attached below.

- <http://www.youtube.com/watch?v=D5zaF61DeJQ>
- <http://www.youtube.com/watch?v=lzCVqm7W0h8>
- http://www.youtube.com/watch?v=ut7ldSovP_E
- <http://www.youtube.com/watch?v=PNNmnJj3RRo>

b. Objectives of the TFG

The purpose of *Emoterapia* is multiple. For starters, denouncing both the decline of interpersonal relationships such as their deterioration in quality. Meeting for a coffee and catching up is no longer in fashion; nowadays, it is better to tell your life in *Facebook*, *Line*, *Telegram* or *WhatsApp*.

Moreover, we would like to raise awareness about the risks of the widespread use of social networks and ICT in general. Unfortunately, not everyone can be aware of this, as children are not intellectually mature enough and the elderly are affected by the existing digital gap. Precisely for this reason we do believe that the children use of these programs should be supervised by their parents,

in order to avoid situations like the hypothetical one acted out by our protagonist family.

Furthermore, we cannot forget the existing double standard in society since we openly criticize addicts to mobiles and their applications, but at the same time it has also rubbed off on us although we are not fully aware of this. This is the example of our psychologist Amadeo, who despite making a living out of helping others to disconnect from ICT, he himself is a social network addicted.

Finally, one of the purposes of this short film is to include all our target audiences so that, being seen represented by the characters, they may better understand the message we want to send to them. Therefore, Carlos embodies all digital natives, youth who have grown up parallel to the development of ITC and, consequently, they understand and use them so much that now they could not live without them. Amadeo personifies all those adults who have successfully adapted to ICT. However, they share an important feature: neither they nor the young are fully aware of the risks. This is the reason why both *targets* are hooked. To finish, Carlos' mother symbolizes a slightly older generation than Amadeo's does not, who for this very reason does not understand how to use new technologies and know all the possibilities it offers.

c. Collective authoring justification.

This project's collective authoring is set out in the instant at which it is created from the collaboration of the five team members. Each one of them has been dedicated specifically to some aspect of the creation, as it is detailed in the specific section of the *dossier*.

Thus, we can say that *Emoterapia* is an audiovisual work materialised from the collective. It is a collective authorship creation as long as all its contributions have been merged into a single and autonomous creation. There are, however, tasks, *a priori* thought up by individuals, which have been shared by several

members of the group (therefore they are not distinguishable tasks). This is the case of writing the screenplay, which was carried out by two people.

It is noteworthy that we agreed on all the kinds of audiovisual products we wanted to design, which still reinforces even more the collectivity of the short film. Although everyone has done tasks of various kinds, we all have been involved from the beginning. This allows us to divvy up the rights to the film in equal proportions. Thereby, we refer to the legal regime of joint projects in Spain that is set by the Copyright Act and the rules of the Civil Code on the community of goods (Articles 392 et seq.).

To sum up, we believe that all components of the MargaSpot group have designed *Emoterapia's* architecture. For this reason we understand our result as a collective project since the creation of a short film requires joint efforts in the creation, the pre-production, the production and the post-production. This is only possible through a focusing of attention on individual work, where everyone has developed their work according to their abilities in the area that most pleased them or for which they were better qualified.

d Functions of each member

(organogram)

Each team member was assigned some roles, depending on their preferences and the previous experience during the Audiovisual Communication (Media Studies) Degree.

- **Chiva Molina, Ismael-Pascual:** Cameraman, Photography assistant, Editing, Social networking.
- **Garrido Martínez, Marcos:** Screenplay, Direction, Photography director.
- **López Ibáñez, Beatriz:** *Attrezzo*, Costumes, Make-up, Sound, Graphic designer.

- **Ochando Ejarque, Isaac Daniel:** Production, Lighting, Sound (pole vault), Social networking.
- **Rincón Fernández, Ainhoa:** Screenplay, Direction, *Script*, Clapper and Translation into English.

3.SINOPSIS DEL PROYECTO DE PRODUCCIÓN

Carlos está constantemente chateando en su smartphone. O buscando información en internet. O simplemente jugando. No levanta la vista de su pequeño dispositivo ni un momento. Así que la madre de este joven, desesperada, decide llevarle a un psicólogo para tratar su adicción.

Una vez en la consulta, Amadeo López, un afamado psicólogo, comprende que tendrá que lidiar con un gran problema: la devoción de Carlos por las nuevas tecnologías ha propiciado que apenas sea capaz de relacionarse con aquellos que tiene a su alrededor. No puede emitir sonido alguno; únicamente hace gestos con su cara y manos para explicar aquello que considera oportuno transmitir. Es como si este joven se hubiera convertido en un conjunto de emoticonos, tan característicos del mundo virtual.

Así que Amadeo se las verá moradas para conseguir que Carlos vuelva a una vida lo más normal posible, teniendo que renunciar a los métodos tradicionales de la psicología y recurriendo a otros un poco ortodoxos, pero con mejores resultados.

4. ESTRUCTURA DE LA PRODUCCIÓN: DESDE LA IDEA HASTA LA DEFENSA DEL TFG

a. Los primeros pasos

Nuestra **idea** era mostrar las consecuencias negativas de las nuevas tecnologías, concretamente en las relaciones interpersonales (lo cual consideramos el **tema** del cortometraje). Y así nació *Emoterapia*, cuyo **storyline** nos resume el argumento:

Carlos es un joven que tiene dependencia de su smartphone, tal es su adicción que ha dejado de comunicarse por medio de las palabras, por lo cual su realidad se ha transformado de manera que para él únicamente existen los emoticonos. Así que su madre decide llevarle a un psicólogo para que trate este problema, quien emplea métodos poco ortodoxos para ello.

Ampliándolo, conseguimos la **sinopsis**, que está incluida en el apartado anterior. Una vez ésta estuvo aprobada por el profesor de la asignatura de *Teoría y Técnica del Guión* y a su vez nuestro tutor del Trabajo Final de Grado, Francisco Javier Gómez Tarín, procedimos a la redacción del tratamiento y guión literario, para poder configurar la historia como se nos iba apareciendo en la mente y como posteriormente sería grabado. Aquí, los dos guionistas (y co-directores) Marcos Garrido y Ainhoa Rincón pasaron largas horas para poder finiquitar los guiones literario y técnico en un lapso de tiempo lo más corto posible, y así poder gozar de más tiempo para el resto de tareas.

Además, durante estos primeros pasos del Trabajo Final de Grado decidimos quién realizaría cada función, como está explicado en el apartado de las funciones de equipo.

b. La preproducción

Una vez finalizados los guiones, llegó el turno de registrar el guión literario en el Registro Territorial de la Propiedad Intelectual de la Comunidad Valenciana además de comenzar a prepararse para el rodaje.

Así, hicimos dos días de *casting* en el Plató de Televisión de la Facultad de Ciencias Humanas y Sociales de nuestra universidad. Para promocionarnos, promovimos un cartel (*Anexo iv*) y creamos perfiles en distintas redes sociales, como *Facebook* <https://www.facebook.com/emoterapia?fref=ts> y <https://www.facebook.com/emoterapia.cortometraje?ref=ts&fref=ts> y *Twitter* <https://twitter.com/EmoterapiaCorto>, donde de vez en cuando íbamos compartiendo con nuestros seguidores los avances en la preproducción del cortometraje (*Anexo iii*).

Además creamos una dirección de correo electrónico (emoterapiacorto@gmail.com) desde la cual enviamos *emails* a psicólogos particulares y gabinetes de psicólogos de Castellón y pueblos de los alrededores para ver quién nos podía prestar gratuitamente su despacho para el rodaje.

Durante todo este tiempo también dibujamos el *Storyboard* (*Anexo ii*) y creamos las *Órdenes de rodaje* (o *Plan de Rodaje*) y el *documento de cesión de derechos de imagen* de los actores (*Anexo v*). También mantuvimos contacto con los actores escogidos en *casting*, además de buscar otros que no habíamos conseguido en las audiciones y hacernos con el vestuario adecuado para cada personaje.

Por otro lado, muchos de los elementos de *atrezzo* tuvimos que crearlos nosotros mismos, como los diplomas de Amadeo, la revista en la que sale, las tarjetas que enseña Carlos o el cuadro de la puerta de la consulta (*Anexo.viii*). Por último creamos los *planos de planta* de las localizaciones que habíamos conseguido, mediante el programa AutoCAD, como puede observarse en el desglose de localizaciones.

c. El rodaje

Los más de cien planos que conforman el cortometraje fueron rodados en tres días intensivos con jornadas de 10-12 horas de duración con apenas descansos de 30 minutos para comer durante las vacaciones de Semana Santa (los días 20 y 21 de Abril y 1 de Mayo) y aprovechando la disponibilidad del despacho con el que contábamos.

Previamente a ello, obviamente, pedimos el material en el Laboratorio de Comunicación (LabCOM) de la UJI (desglose de material técnico). Con el material prestado tuvimos problemas puesto que el zepelín hacía mucho ruido y no sostenía correctamente el micrófono, no obstante conseguimos solventarlo. Lo que no tuvo solución fue la falta de uno de los tres focos que nos habían prestado, puesto que no se encendía y sin él no pudimos eliminar todas las sombras correctamente. Además, y continuando con los problemas afrontados durante el rodaje, uno de los actores principales se durmió un día y llegó más de una hora tarde, retrasando significativamente el devenir del día.

d. La post-producción

Una vez rodados todos los planos, llegó el momento de enfrascarse en la post-producción. Es decir, tanto con la elaboración del *dossier* y los documentos que aún nos faltaban como con el montaje del mismo, para ello nos ayudamos de un guión de montaje (*Anexo vii*).

Primeramente seleccionamos las tomas y el audio buenos a través de las anotaciones del *Script*, atendiendo a si eran tomas buenas y las mejores interpretaciones de los actores. Una vez montado al completo el cortometraje se editaron tanto el sonido como la colorimetría. En especial esta última debido a que las paredes del lugar en el que rodamos eran amarillas.

Además, se tradujeron los diálogos al inglés para poder subtitular el cortometraje como extra (*Anexo xi*), y se elaboró el menú de inicio del DVD y su carátula correspondiente.

5. GUIÓN LITERARIO

SEC. 1. EXT. DÍA. PORTAL

Un portal del casco urbano de una ciudad. De fondo se aproxima una sombra. Una mano femenina toca un timbre, lleva las uñas pintadas. Se escucha el sonido del timbre. Sonido de la puerta al abrirse. **CARLOS** y **MADRE** la cruzan. **CARLOS** viste indumentaria moderna (siguiendo la moda “hipster”), es joven y anda cabizbajo. **MADRE** tiene cincuenta años aproximadamente y viste de forma sugerente. Lleva un bolso colgado del hombro y unas gafas de sol en el canalillo.

SEC 2. INT. DÍA. VESTÍBULO EDIFICIO

MADRE cruza el vestíbulo y se vuelve para obligar a **CARLOS** a entrar, quien anda a trompicones. El vestíbulo es amplio y al fondo tiene un ascensor antiguo. **CARLOS** y **MADRE** esperan al ascensor, **CARLOS** golpea al suelo con el pie nerviosamente. Suena notificación *Whatsapp*. **CARLOS** mueve su mano hacia el bolsillo del pantalón. Su **MADRE** mueve rápidamente la suya y le interrumpe. El ascensor llega.

SEC. 3. INT. DÍA. RELLANO

CARLOS y **MADRE** llegan a un rellano comunitario y se adentran en una de las viviendas, por la puerta ya abierta. En la pared del exterior se lee un rótulo cuadrado de plástico:

“**AMADEO LÓPEZ. PSICÓLOGO**”.

Se cierra la puerta. Rótulo **EMOTERAPIA**.

SEC 4. INT. DÍA. SALA DE ESPERA

La sala de espera es una habitación pequeña, pobremente decorada y con una orla colgada en la pared. En el centro hay una pequeña mesa con dos pilas de revistas.

CARLOS y su MADRE están sentados en un par de sillas. MADRE está leyendo distraídamente una revista de corazón. CARLOS echa un vistazo a la estancia mientras profiere una mueca de incomodidad.

MADRE
(hacia CARLOS)

¿Cómo te encuentras?

CARLOS responde con el gesto de pulgar hacia arriba. 👍 Suena el timbre de la casa y MADRE se levanta y abre la puerta. Al otro lado se encuentra **PACIENTE 1**, una joven de unos veinticinco años. Viste de forma desaliñada y tiene aspecto de dejadez. Deambula por la sala y se sienta al lado de CARLOS, quien pone cara de recelo.

PACIENTE 1
(a CARLOS)

¿Sabías que los peces no tienen manos? Entonces
¿cómo se pondrán los guantes en invierno?

CARLOS pone cara de asco. 🤢

PACIENTE 1

¿Y qué me dices de los tomates? Los pobres ahí
en la nevera muriéndose de frío en invierno... ¡Y
encima sin sombrero!

CARLOS pone los ojos en blanco y mira para otro lado. Ve la pila de revistas de reojo y coge la primera que encuentra. En la portada de la revista se lee "AMADEO LÓPEZ, PSICÓLOGO DEL AÑO" y una foto del susodicho. Al leerlo

CARLOS sonrío aliviado.  Abre la revista, la levanta hasta la altura de sus ojos y lee.

Se oyen llantos de niño. CARLOS baja la revista con cuidado hasta la altura de su nariz. Sus ojos, saltones, miran hacia un punto determinado de la sala, cautelosos.

Del pasillo sale un **NIÑO** de unos ocho o nueve años llorando desconsoladamente. Viste un jersey y un pantalón de pana. Junto a él salen **PADRE** y **AMADEO**. PADRE tiene alrededor de cuarenta años y viste con traje y chaqueta. Lleva una corbata azul. AMADEO lleva un jersey a rayas y un vaquero. Roza la cincuentena y comienza a quedarse calvo. Lleva gafas. En sus manos lleva un bote de pastillas y una carpeta.

AMADEO
(a NIÑO)

¡Pero no te preocupes, esos monstruos ya no pueden hacerle daño a tu madre porque ya está muerta!

NIÑO incrementa los llantos. AMADEO se gira hacia PADRE, quien está a su lado.

AMADEO

Dos pastillitas de estas antes de dormir y ya no volverá a molestarle por las noches.

AMADEO se las ofrece y PADRE las coge.

PADRE

Muchas gracias, doctor.

AMADEO

De nada hombre; y si ve que no funciona, le daré
unas más fuertes.

PADRE asiente y se marcha acompañado del NIÑO, cruzando la sala de
espera. CARLOS y PACIENTE 1 les siguen con la mirada, con cara de

incredulidad. 

PACIENTE 1
(susurrándole a CARLOS)

Yo creo que están locos.

AMADEO
(leyendo)

A ver ¿quién es el siguiente?

PACIENTE 1 señala a CARLOS, quien traga saliva ruidosamente. MADRE se
levanta de la silla.

MADRE
(mientras deja la revista en la mesa)

Venga cariño.

CARLOS está incómodo.

SEC 5. INT. DÍA. CONSULTA

CARLOS sigue incómodo en el nuevo espacio. La consulta es una habitación
mediana, con una mesa grande de escritorio, sillas que lo acompañan,
estanterías con libros y un diván en un rincón. Encima de la mesa hay un
marco con la foto de la portada de la revista. Están sentados, AMADEO en un
lado de la mesa y CARLOS y su MADRE en el otro.

AMADEO

Bien Carlos, relájate y explícame por qué estás aquí.

CARLOS no responde.

MADRE

Pues verá...

AMADEO

No, no, señora. Quiero que sea él quien me lo cuente.

MADRE

Ay por favor, no me llame de señora que eso m'hace vieja.

AMADEO

¿Vieja? ¡Pero si es usted toda una moza!

CARLOS observa sorprendido.

MADRE

No me diga eso que me pongo colorá. Es usted todo un galán como...

Suena notificación *WhatsApp*. CARLOS y su MADRE establecen miradas hostiles. AMADEO les observa pensativo.

MADRE

Ese es el problema, mi niño ya no habla porque el cacharro ese que la' lavao' la cabeza. Está to'l día con el guasá.

AMADEO

Entonces, ¿cómo se comunican entre ustedes?

MADRE

Pué no sé, m'hace caricac raras y pretende que l'entienda. Emo... Emotino se que los llaman!

AMADEO está absorto mirando en dirección a MADRE. Se sobresalta y empieza a escribir en su carpeta.

AMADEO

Entiendo... ya he tratado a pacientes con síntomas similares anteriormente.

MADRE

¿Y usted' podrá curarle?

AMADEO

Por supuesto señora, le aseguro que el chaval saldrá de esta consulta hablando.

MADRE

Ay virgencita qué alegría más grande

AMADEO

(a CARLOS)

Bien Carlos, vamos a comenzar con una dinámica muy sencilla: yo te digo un concepto y tú me tienes que mostrar cómo lo expresarías. ¿Vale? Empecemos: enfado.

CARLOS hace el gesto de enfado. 🙄

AMADEO

Tristeza

CARLOS hace el gesto de triste. 😞

AMADEO

Felicidad

CARLOS hace el gesto de felicidad 1. 😊

AMADEO

¡Más feliz!

CARLOS hace el gesto de felicidad 2. 😄

AMADEO

¡¡Aún más!!

CARLOS hace el gesto de felicidad 3. 😁

AMADEO

(suspira)

De acuerdo. Démosle un poco más de dificultad:
miedo.

CARLOS hace el gesto de miedo 😨.



AMADEO

Perverso

CARLOS hace el gesto de perverso 😏.

AMADEO

Sexo

CARLOS gesticula con sus manos.  

AMADEO

¿Qué me estás insinuando? (Se ríe socarronamente). Amor.

CARLOS saca de su bolsillo dos corazones de cartulina roja, se lo pone en los ojos mientras sonríe .

AMADEO

(sorprendido)

Maldad

CARLOS saca del bolso de MADRE una cornamenta de disfraces y se la pone en la cabeza sonriendo maliciosamente. MADRE se sorprende. 

AMADEO

(cabreado)

Te crees muy guay ¿no?

CARLOS le quita las gafas del canalillo a MADRE y se las pone mientras hace gesto de suficiencia. 

AMADEO

¡Cerdo!

CARLOS hace el gesto de cerdo. 

AMADEO

(sorprendido, cambia a malicioso)

¡Mono!

CARLOS hace el gesto de monos.

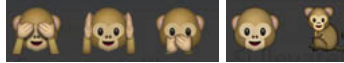

AMADEO

Te vas a enterar... no he hecho más que empezar. (*Actitud hostil*) Venga Carlos, a ver cómo me haces una puesta de sol.

CARLOS baja las manos a su bolsillo. MADRE sigue el movimiento de las manos con la mirada. CARLOS levanta una tarjeta de la puesta de sol y se la muestra a AMADEO. 

AMADEO

(*Descolocado. Recupera la compostura*)

¡Verano!

CARLOS saca la tarjeta de bikini



AMADEO

¡Videojuegos!

CARLOS saca la tarjeta de videojuegos.



AMADEO

¡Andalucía!

CARLOS saca la tarjeta de una sevillana  e imita el gesto.

MADRE

Olé

AMADEO

¡Las tres en punto!

CARLOS enseña la tarjeta con muchos relojes

. Señala el reloj pertinente.

AMADEO

¡Cortarse el pelo!

CARLOS saca la tarjeta de barbería. 

AMADEO

¡La Luna!

CARLOS duda y hace un abanico con todas las tarjetas que tiene de lunas. Se

lo enseña a AMADEO. 

AMADEO

¡Esto es increíble! (*Desesperado*) Eh... la situación socioeconómica de España.

CARLOS saca la tarjeta de excremento . AMADEO se inclina sobre la mesa y le da un manotazo al fajo de cartas que CARLOS tiene en su mano, haciéndolas caer al suelo. AMADEO se apoya en el respaldo de su silla, cierra los ojos y suspira. Se levanta de su silla, estira sus brazos y se arremanga. Adopta una postura menos relajada que antes.

AMADEO

(a MADRE)

Por favor, señora. Siéntese allí. Esta situación requiere de medidas extremas.

La MADRE se levanta con semblante preocupado y se desplaza hasta el diván, donde se sienta. CARLOS la mira marchar. AMADEO se acerca amenazante a

CARLOS. CARLOS echa su cuerpo hacia atrás, asustado. AMADEO se encorva, acercando su cara a la de CARLOS, hasta casi tocarse sus narices.

Suena notificación *WhatsApp*. AMADEO hace una mueca de crispación y se aleja, irguiéndose. CARLOS se apresura a sacar el móvil del bolsillo.

AMADEO

(con voz autoritaria)

Ah, no, no, no. Ni se te ocurra. Déjalo en la mesa.

Sigue sonando notificación *WhatsApp*. CARLOS se muestra dubitativo, con el móvil en su mano.

AMADEO

(con voz amable)

Venga, vamos, que tú puedes.

CARLOS lleva su mirada de la pantalla apagada del móvil a la mesa y viceversa, varias veces. Deja el móvil en el escritorio. AMADEO, apoyado en el escritorio, lo mira. Se levanta y se posiciona detrás de CARLOS y comienza a dar vueltas lentamente a su alrededor. CARLOS permanece indiferente, mirando al móvil.

AMADEO

Verás Carlos, las nuevas tecnologías está claro que nos aportan muchos beneficios, pero también tienen bastantes aspectos negativos. Y uno de ellos es que te enganchan de tal manera que acabas olvidándote de las personas que hay a tu alrededor. Sólo tienes que poner un poco de tu parte, porque si no, ¿cómo vas a hacer una entrevista de trabajo? Y cuando vayas a casarte... ¿cómo dirás el “sí quiero”?

CARLOS mantiene la mirada. La voz de AMADEO pasa a un segundo plano, por debajo de las notificaciones *WhatsApp*, que no paran de sonar. AMADEO pasea por detrás de CARLOS. El rostro de CARLOS refleja angustia.

AMADEO se detiene y mira a CARLOS. Se acerca al móvil y lo mueve de izquierda a derecha varias veces por el escritorio. La mirada de CARLOS sigue el movimiento del móvil y su rostro refleja mucha angustia.

AMADEO vuelve a colocarse detrás de CARLOS y camina por detrás de él.

AMADEO

Estás enganchado. Tú no te das cuenta, pero tienes un grave problema. Tienes que intentar resistir a la tentación, ser más fuerte que ella...
¡Llevar las riendas de tu vida! ¡El control de lo que pasa a tu alrededor! ¡¡Ganar la batalla!!

CARLOS no aguanta más la desesperación y estira la mano para alcanzar su móvil. AMADEO lo ve, interrumpe su discurso, se abalanza sobre CARLOS y le pellizca un pezón para evitar que llegue a cogerlo.

AMADEO

Venga campeón, ¡resiste! Yo confío en ti.

AMADEO le aprieta más fuerte el pezón. CARLOS hace una mueca por el dolor y AMADEO tiene cara de concentración. MADRE mira al techo y se santigua.

AMADEO

No te estoy haciendo daño, ¿no? Como no te quejas...

AMADEO aprieta más fuerte el pezón de CARLOS. CARLOS gruñe. Estira más la mano y coge el móvil. AMADEO, desesperado, quita su mano del pezón de CARLOS. CARLOS toquetea el móvil frenéticamente.

AMADEO

(*cabreado*)

Esto ha ido demasiado lejos. ¡Saldrás de aquí hablando como que me llamo Amadeo López!

AMADEO se abalanza sobre CARLOS e intenta quitarle el móvil de las manos. Forcejean. CARLOS se levanta de la silla y ambos forcejean por la sala. Tiran las sillas al suelo. MADRE, atónita, observa la escena con la boca abierta. AMADEO le propina un rodillazo a CARLOS en la entrepierna. CARLOS se retuerce con cara de dolor y suelta el móvil para ponerse las manos en la entrepierna. Se arrodilla en el suelo. AMADEO, con el móvil en la mano, se acerca a la estantería de detrás de su escritorio, con gesto triunfal. Abre una caja y saca un martillo.

AMADEO

(*a MADRE*)

Señora, ya tengo la solución (*Blandiendo el móvil*). Éste, ¡Éste es el verdadero problema! ¡Lo romperé ahora mismo y todos sus males se habrán acabado!

CARLOS, con ojos vidriosos, hace una mueca de espanto.

CARLOS

(*cara de impotencia*)

¡No! Por favor... Devuélvemelo.

A MADRE se le ilumina la cara, se levanta eufórica y corre hacia CARLOS.

AMADEO

(*con suficiencia*)

¿Cómo has dicho? A ver, repítelo.

MADRE

(*abraza a CARLOS*)

¡Qué alegría hijo! ¡Ya estás curado!

CARLOS aparta a MADRE con desprecio de un manotazo. MADRE cae al suelo, asustada.

CARLOS

(*cabreado*)

¡Que me lo devuelvas cabronazo! ¡Estás loco!

CARLOS se levanta y camina rápidamente hacia AMADEO. AMADEO se asusta y corre hacia la puerta. La abre. Tira el móvil fuera de la habitación. CARLOS se lanza a por el móvil, saliendo fuera de la estancia.

CARLOS

¡Noooooo!

AMADEO cierra la puerta. Se dirige hacia MADRE, le ofrece la mano mientras le sonríe y MADRE se la coge. Le ayuda a levantarse. AMADEO y MADRE caminan hacia la puerta.

AMADEO

¡Huy! No lleva usted alianza. Qué raro que una mujer como usted no esté casada.

MADRE

(*se ruboriza*)

Qué galán que es usted'.

AMADEO

Me encantaría conocerla... ¿Qué tal si me da su número y "guasapeamos"?

MADRE

Yo es que de eso no tengo.

AMADEO

Pues no pasa nada, hacemos una videoconferencia por Skype.

MADRE

(extrañada)

¿Eskai? ¿Eso qué é?

AMADEO

¿Line? ¿Twitter? ¿Google plus?

MADRE

¿No prefiere quedá y tomá un café?

AMADEO

(abre la puerta)

Sí, claro. Buena idea.

MADRE cruza el umbral de la puerta. AMADEO saca su móvil del bolsillo.

AMADEO

(mirando el móvil)

Le envió una petición de amistad en el Facebook y lo concretamos por el chat. ¿Le parece?

MADRE, resignada, se da media vuelta y se va.

SEC 6. INT. DÍA. PASILLO

AMADEO se asoma por la puerta de su consulta.

AMADEO

¡Espere, que no me ha dicho su nombre!

AMADEO, con gesto resignado, cierra la puerta. En la pared del pasillo se pueden leer los títulos colgados:

“AMADEO LÓPEZ.

DIPLOMADO EN PSICOLOGÍA”

“AMADEO LÓPEZ.

MÁSTER EN CONDUCTAS CONDUCTIVISTAS”

“AMADEO LÓPEZ. PSICÓLOGO

ESPECIALISTA EN COMUNICACIÓN”

6.GUIÓN TÉCNICO

SEC. 1. EXT. DÍA. PORTAL

Plano 1. PD

Interfono con las diversas puertas. De fondo se aproxima una sombra. Una mano femenina pulsa sobre una de las puertas, lleva las uñas pintadas. Se escucha el sonido del timbre. Puerta que se abre y sonido de la apertura. La sombra pasa.

SEC 2. INT. DÍA. VESTÍBULO EDIFICIO

Plano 1. PM (a ras de suelo)

Los pies de **MADRE** cruzan la puerta. Lleva tacón alto de color crema y una falda de tubo hasta la rodilla.

Entra **RÓTULO SOBREPRESIONADO** acompañando el movimiento de los pies.

Los pies vuelven hacia la puerta. Entran los pies de **CARLOS** a trompicones. CARLOS lleva unas Vans, siguiendo la moda “hipster” y un pantalón tejano.

Desaparece **RÓTULO SOBREPRESIONADO** acompañando el movimiento de los pies. Salen los pies.

Plano 2. PM

Pies de MADRE Y CARLOS, parados. Un pie de CARLOS golpea el suelo, nervioso.

Panorámica vertical ascendente y travelling de retroceso

a

PG

MADRE y CARLOS, de espaldas. Ascensor antiguo al fondo. CARLOS viste indumentaria moderna (siguiendo la moda “hipster”), es joven y anda cabizbajo. MADRE tiene cincuenta años aproximadamente y viste de forma sugerente. Lleva un bolso colgado del hombro y unas gafas de sol en la cabeza.

Suena notificación *WhatsApp*. CARLOS mueve su mano hacia el bolsillo del pantalón. La mano de MADRE le interrumpe rápidamente el gesto con una palmadita. Sonido del ascensor que llega, estrepitoso.

SEC. 3. INT. DÍA. RELLANO

Plano 1. PM

Puerta abierta de una vivienda en el rellano. En la pared del exterior hay un rótulo cuadrado de plástico:

RÓTULO:

AMADEO LÓPEZ.
PSICÓLOGO

CARLOS y su MADRE, de espaldas, se adentran en la vivienda. Se cierra la puerta.

Fundido a negro.

Plano 2.

RÓTULO:

EMOTERAPIA
Escrito y dirigido por:
Marcos Garrido y Ainhoa Rincón

SEC 4. INT. DÍA. SALA DE ESPERA

Plano 1. PG

La sala de espera es una habitación pequeña, pobremente decorada y con una orla colgada en la pared. En el centro hay una pequeña mesa con dos pilas de revistas. Hay muchas sillas. CARLOS y su MADRE están sentados en un par de ellas. Son los únicos en la sala. MADRE está leyendo distraídamente una revista del corazón.

Plano 2. PM

CARLOS echa un vistazo a la estancia mientras profiere una mueca de incomodidad.

MADRE
(*hacia CARLOS*)

¿Cómo te encuentras?

CARLOS responde con el gesto de pulgar hacia arriba. 👍 Suena timbre casa. MADRE se levanta y sale.

Plano 3. PML

Puerta de entrada de la Sala de espera. MADRE entra, abre la puerta. Al otro lado se encuentra **PACIENTE 1**, una joven de unos veinticinco años. Viste de forma desaliñada y tiene aspecto de dejadez. Entra.

Plano 4. PG

MADRE vuelve a su sitio y se sienta. PACIENTE 1 viste de forma desaliñada y tiene aspecto de dejadez. PACIENTE 1 deambula por la sala, mirando todas las sillas vacías. Avanza hasta CARLOS y se sienta a su lado.

Reencuadre

CARLOS pone cara de recelo.

PACIENTE 1
(a CARLOS)

¿Sabías que los peces no tienen manos? Entonces
¿cómo se pondrán los guantes en invierno?

Plano 5. PP

CARLOS pone cara de asco. 

Plano 6. PM

PACIENTE 1

¿Y qué me dices de los tomates? Los pobres ahí
en la nevera muriéndose de frío en invierno... ¡Y
encima sin sombrero!

CARLOS pone los ojos en blanco y mira para otro lado. Mira hacia la pila de
revistas de reajo y coge la primera revista del montón que está más cercano.

Plano 7. PM

CARLOS lee la portada y sonrío aliviado. . Abre la revista y la ojea
poniéndosela a la altura de la cara. En la portada se lee "AMADEO LÓPEZ,
PSICÓLOGO DEL AÑO" y una foto del susodicho.

Se oyen llantos de niño.

Plano 8 PD a PPP

Las manos de CARLOS bajan la revista con cuidado hasta la altura de su nariz.
Sus ojos, saltones, miran hacia un punto determinado de la sala, cautelosos.

Plano 9. PM

Entra un **NIÑO** de unos ocho o nueve años llorando desconsoladamente. Viste un jersey y un pantalón de pana. Sale.

Travelling vertical ascendente y retroceso

a

PML

Entran su madre, **PADRE** y **AMADEO**. PADRE tiene alrededor de cuarenta años y viste con traje y chaqueta. Lleva una corbata azul. AMADEO lleva un jersey a rayas y un vaquero. Roza la cincuentena y comienza a quedarse calvo. Lleva gafas. En sus manos lleva un bote de pastillas y una carpeta.

AMADEO

(alzando la voz, a NIÑO)

¡Pero no te preocupes, esos monstruos ya no pueden hacerle daño a tu madre porque ya está muerta!

Se oye cómo se incrementan los llantos. AMADEO se gira hacia PADRE, quien está a su lado.

AMADEO

Dos pastillitas de estas antes de dormir y ya no volverá a molestarle por las noches.

Plano 10. PD

Las manos de AMADEO se las ofrece y las manos de PADRE las cogen.

Plano 11. PM (como final de 9)

PADRE

Muchas gracias, doctor.

AMADEO

De nada hombre, si ve que no funciona, le daré unas más fuertes.

PADRE asiente y sale.

Plano 12. PM (punto de vista de MADRE)

CARLOS y PACIENTE 1 están sentados. NIÑO y PADRE pasan por delante de ellos. CARLOS y PACIENTE 1 les siguen con la mirada, con cara de incredulidad. 🤔

Travelling semicircular 90°

a

PA frontal

MADRE, CARLOS y PACIENTE 1.

PACIENTE 1

(susurrándole a CARLOS)

Yo creo que están locos.

Plano 13. PM

AMADEO

(leyendo)

A ver ¿quién es el siguiente?

Plano 14. PML

PACIENTE 1 señala a CARLOS, quien traga saliva ruidosamente. MADRE se levanta de la silla.

MADRE

(mientras deja la revista en la mesa)

Venga cariño.

Plano 15. PMC

CARLOS está incómodo.

SEC 5. INT. DÍA. CONSULTA

Plano 1. PMC

CARLOS sigue incómodo.

Plano 2. PML

CARLOS está sentado en una silla en la consulta. MADRE se sienta a su derecha. A la izquierda se ve un marco con la foto de la portada de la revista desenfocado encima del escritorio.

La consulta es una habitación mediana, con una mesa grande de escritorio, sillas que lo acompañan, estanterías con libros y un diván en un rincón.

Plano 3. PMC

AMADEO está sentado en su escritorio.

AMADEO

Bien Carlos, relájate y explícame por qué estás aquí.

Plano 4. PM

CARLOS no responde.

MADRE

Pues verá...

Plano 5. PM

Escorzo de MADRE.

AMADEO

No, no, señora. Quiero que sea él quien me lo cuente.

Plano 6. PM

MADRE

Ay por favor, no me llame de señora que eso m'hace vieja.

Plano 7. PMC

AMADEO

¿Vieja? ¡Pero si es usted toda una moza!

Plano 8. PM (como 6)

CARLOS observa sorprendido.

MADRE

No me diga eso que me pongo colorá. Es usted todo un galán como...

Suena notificación *WhatsApp*. CARLOS y su MADRE establecen miradas hostiles.

Plano 9. PMC

AMADEO les observa pensativo.

Plano 10. PMC

MADRE

Ese es el problema, mi niño ya no habla...

Plano 11. PP

CARLOS arquea una ceja.

MADRE

(off)

... porque el cacharro ese que la' lavao' la cabeza. Está to'l día con el guasá.

AMADEO

(off)

Entonces...

Plano 12. PM

AMADEO

... ¿cómo se comunican entre ustedes?

MADRE

(off)

Pué no sé...

Plano 13. PM

CARLOS pone los ojos en blanco.

MADRE

...m'hace caricás raras y pretende que l'entienda. Emo... Emotínoseque los llaman!

Plano 14. PM

AMADEO está absorto mirando en dirección a MADRE. Se sobresalta y empieza a escribir en su carpeta.

AMADEO

Entiendo... ya he tratado a pacientes con síntomas similares anteriormente.

MADRE

(off)

¿Y usted' podrá curarle?

AMADEO

Por supuesto, le aseguro que el chaval saldrá de esta consulta hablando.

Plano 15. PMC

MADRE

Ay virgencita qué alegría más grande

Plano 16. PMC

AMADEO

(a CARLOS)

Bien Carlos, vamos a comenzar con una dinámica muy sencilla: yo te digo un concepto y tú me tienes que mostrar cómo lo expresarías.

Plano 17. PMC

CARLOS, interesado.

AMADEO

(off)

¿Vale? (CARLOS asiente). Empecemos.

Plano 18. PMC

AMADEO

Enfado.

Plano 19. PP

CARLOS hace el gesto de enfado. 😡

Plano 20. PMC

AMADEO

Tristeza

Plano 21. PP

CARLOS hace el gesto de triste. 😞

Plano 22. PP

AMADEO

Felicidad

Plano 23. PM

CARLOS hace el gesto de felicidad 1. 😊

Travelling horizontal de acercamiento

a

PMC

AMADEO

(off)

¡Más feliz!

CARLOS hace el gesto de felicidad 2.



Travelling horizontal de acercamiento

a

PP

AMADEO

(off)

¡¡Aún más!!

CARLOS hace el gesto de felicidad 3.



Plano 24. PM

AMADEO

(suspira)

De acuerdo. Démosle un poco más de dificultad:
miedo.

Plano 25. PM. Travelling semicircular

CARLOS hace el gesto de miedo



AMADEO

(off)

Pervertido

CARLOS hace el gesto de pervertido



AMADEO

(off)

Sexo

CARLOS gesticula con sus manos.



Plano 26. PM

AMADEO

¿Qué me estás insinuando? (Se ríe socarronamente). Amor.

Plano 27. PM

CARLOS se lleva las manos al bolsillo del pantalón.

Plano 28. PD

Las manos de CARLOS se meten en su bolsillo. Saca dos corazones de cartulina roja.

Plano 29. PP

CARLOS se pone los corazones en los ojos mientras sonrío



Plano 30. PP

AMADEO
(sorprendido)

Maldad

Plano 31. PML

CARLOS saca del bolso de MADRE una cornamenta de disfraces y se la pone

en la cabeza sonriendo maliciosamente.



MADRE se sorprende.

Plano 32. PM

AMADEO
(cabreado)

Te crees muy guay ¿no?

Plano 33. PM

CARLOS le quita las gafas del canalillo a MADRE. Se pone las gafas.

Plano 34. PP

CARLOS hace gesto de suficiencia. 

Plano 35. PP

AMADEO

Cerdo

Plano 36. PPP Leve Contrapicado

CARLOS se levanta la nariz con un dedo, imitando a un cerdo.

Plano 37. PMC

AMADEO

(sorprendido, cambia a malicioso)

Mono

Plano 38. PP

CARLOS hace el gesto de monos. 

Plano 39. PM

AMADEO

Te vas a enterar... no he hecho más que empezar. (*Actitud hostil*) Venga Carlos, a ver cómo me haces una puesta de sol.

Plano 40. PM

CARLOS baja las manos a su bolsillo. MADRE sigue el movimiento de las manos con la mirada. CARLOS levanta una tarjeta de la puesta de sol y se la muestra a AMADEO. 

Plano 41. PMC

AMADEO

(*Descolocado. Recupera la compostura*)

¡Verano!

Plano 42. PMC

CARLOS, algo descentrado hacia la izquierda, enseña la tarjeta de bikini  .

Plano 43. PMC

AMADEO

¡Videojuegos!

Plano 44. PMC como 42

CARLOS enseña la tarjeta de videojuegos. 

Plano 45. PMC

AMADEO

¡Andalucía!

Plano 46. PM

CARLOS enseña la tarjeta de una sevillana  e imita el gesto.

MADRE

Olé

Plano 47. PP

AMADEO

¡Las tres en punto!

Plano 48. PMC

CARLOS enseña la tarjeta con muchos relojes

. Señala el reloj pertinente.

Plano 49. PP

AMADEO

¡Cortarse el pelo!

Plano 50. PMC

CARLOS saca la tarjeta de barbería. 

Plano 51. PP

AMADEO

¡La Luna!

Plano 52. PP

CARLOS duda y hace un abanico con todas las tarjetas que tiene de lunas. Lo

enseña en dirección a AMADEO. 

Plano 53. PMC

AMADEO

¡Esto es increíble! (*Desesperado*) Eh... la situación socioeconómica de España.

Plano 54. PP

CARLOS saca la tarjeta de excremento 🍌.

Plano 55. PM lateral

AMADEO se inclina sobre la mesa y le da un manotazo al fajo de cartas que CARLOS tiene en su mano.

Plano 56. PD Picado

Las cartas caen al suelo. Hay varios emoticonos bocarriba.

Plano 57. PM

AMADEO se apoya en el respaldo de su silla, cierra los ojos y suspira.

Travelling de retroceso

A

PML

Se levanta de su silla, estira sus brazos y se arremanga. Adopta una postura menos relajada que antes.

AMADEO
(a MADRE)

Por favor, señora. Siéntese allí. Esta situación requiere de medidas extremas.

Plano 58. PM

La MADRE se levanta con semblante preocupado y se desplaza hasta el diván, donde se sienta. CARLOS la mira marchar.

Plano 59. PM (como 55)

AMADEO se acerca amenazante a CARLOS. CARLOS echa su cuerpo hacia atrás, asustado.

Zoom in

a

PP

AMADEO se encorva, acercando su cara a la de CARLOS, hasta casi tocarse sus narices.

Suena notificación *WhatsApp*. AMADEO hace una mueca de crispación y sale.

Plano 60. PM

CARLOS saca rápidamente el móvil del bolsillo.

AMADEO

(off. Con voz autoritaria)

Ah, no, no, no...

Plano 61. PM

AMADEO está apoyado en su escritorio.

AMADEO

(con voz autoritaria)

... Ni se te ocurra *(Suena notificación WhatsApp)*. Déjalo en la mesa.

Plano 62. PD

La mano de CARLOS sostiene el móvil.

AMADEO

(off. Con voz amable)

Venga, vamos...

Plano 63. PM

CARLOS alza la cabeza. Rostro dubitativo, con el móvil en su mano.

AMADEO

(off) (Con voz amable)

...que tú puedes.

Plano 64. PP

CARLOS lleva su mirada del móvil a la mesa y viceversa, varias veces.

Plano 65. PM

CARLOS alarga la mano hacia el escritorio.

Plano 66. PM

La mano de CARLOS deja el móvil en el escritorio. AMADEO, apoyado en el escritorio, lo mira. Se levanta y sale hacia CARLOS.

Plano 67. PM contrapicado

AMADEO se posiciona detrás de CARLOS y comienza a dar vueltas lentamente a su alrededor. CARLOS permanece indiferente, mirando al móvil.

AMADEO

Verás Carlos, las nuevas tecnologías está claro que nos aportan muchos beneficios, pero también tienen bastantes aspectos negativos...

Plano 68. PP Zoom in a PPP

CARLOS mantiene la mirada. La voz de AMADEO pasa a un segundo plano, por debajo de las notificaciones *WhatsApp*, que no paran de sonar. AMADEO pasea por detrás de CARLOS.

AMADEO

(off)

...Y uno de ellos es que te enganchan de tal manera que acabas olvidándote de las personas que hay a tu alrededor...

Plano 69. PD Zoom in

El móvil reposa sobre el escritorio. Sonido igual que Plano 87.

AMADEO

(off)

... Sólo tienes que poner un poco de tu parte, porque si no, ¿cómo vas a hacer una entrevista de trabajo?...

Plano 70. PPP Zoom in (Como final 89)

CARLOS cada vez está más angustiado. Sonido igual que Plano 87. AMADEO sigue paseando.

AMADEO

(off)

...Y cuando vayas a casarte... ¿cómo dirás el “sí quiero”?

Plano 71. PP

AMADEO se detiene. Mira hacia CARLOS. Sale.

Plano 72. PM

CARLOS en escorzo. AMADEO entra. Se acerca al móvil y lo mueve de izquierda a derecha varias veces por el escritorio.

Plano 73. PP

La mirada de CARLOS va de izquierda a derecha. Su rostro refleja mucha angustia.

Plano 74. PM (como 93)

AMADEO

Estás enganchado. Tú no te das cuenta, pero tienes un grave problema.

AMADEO sale.

Plano 75. PML (punto de vista del móvil)

AMADEO vuelve a colocarse detrás de CARLOS y camina por detrás de él.

AMADEO

Tienes que intentar resistir a la tentación, ser más fuerte que ella...

CARLOS, desesperado, estira la mano hacia el móvil.

AMADEO

... ¡Llevar las riendas de tu vida! ¡El control de lo que pasa...

CARLOS sigue acercando su mano hacia el móvil, cada vez más cerca.

Plano 76. PP

AMADEO

... a tu alrededor! ¡¡Ganar la batalla!!

AMADEO, eufórico, mira hacia CARLOS. Le cambia la cara.

Plano 77. PML (como 96)

AMADEO se abalanza sobre CARLOS y le pellizca un pezón para evitar que llegue a coger el móvil.

AMADEO

Venga campeón, ¡resiste! Yo confío en ti.

Plano 78. PD

La mano de CARLOS, lateral, cada vez más cerca del móvil. Tiembla.

Plano 79. PP

La cabeza de AMADEO está pegada a la de CARLOS. CARLOS tiene gesto de dolor, AMADEO de concentración.

AMADEO

No te estoy haciendo daño, ¿no? Como no te quejas...

Plano 80. PD

La mano de AMADEO aprieta más fuerte el pezón de CARLOS. Se oyen gruñidos de CARLOS.

Plano 81. PMC

MADRE, preocupada, mira al techo y se santigua.

Plano 82. PD (como 79)

Cabezas pegadas de CARLOS y AMADEO

Plano 83. PMC (como 78)

CARLOS estira más la mano y coge el móvil.

Plano 84. PML (como 75)

AMADEO, desesperado, quita su mano del pezón de CARLOS. CARLOS toquetea el móvil frenéticamente.

AMADEO

(cabreado)

Esto ha ido demasiado lejos. ¡Saldrás de aquí hablando como que me llamo Amadeo López!

AMADEO se abalanza sobre CARLOS e intenta quitarle el móvil de las manos.

Plano 85. PD

La mano de CARLOS y la mano de AMADEO, sosteniendo el móvil, forcejean.

Plano 86. PP Picado (Punto de vista de AMADEO).

CARLOS hace cara de esfuerzo.

Plano 87. PP Contrapicado (Punto de vista de CARLOS).

AMADEO hace cara de esfuerzo.

Plano 88. PM travelling de seguimiento en Steadycam

CARLOS se levanta de la silla. AMADEO y CARLOS forcejean por la sala. Tiran las sillas al suelo.

Plano 89. PP

MADRE, atónita, observa la escena con la boca abierta.

Plano 90. PMC

La rodilla de AMADEO golpea la entrepierna de CARLOS. CARLOS se lleva las manos a su entrepierna, suelta el móvil y pone cara de dolor.

Plano 91. PM travelling de seguimiento en Steadycam

CARLOS se retuerce con cara de dolor.

Plano 92. PM

AMADEO, con el móvil en sus manos, hace un gesto triunfal.

Plano 93. PM (como 91)

CARLOS se arrodilla en el suelo.

Plano 94. PM

La estantería de detrás del escritorio. AMADEO se acerca. Abre una caja y saca un martillo.

AMADEO
(a MADRE)

Señora, ya tengo la solución...

Plano 95. PD Móvil

AMADEO
(off) (*Blandiendo el móvil*)

... Éste, ¡Éste es el verdadero problema!...

Plano 96. PMC Picado

CARLOS, con ojos vidriosos, hace una mueca de espanto.

AMADEO
(off)

...¡Lo romperé ahora mismo...

Plano 97. PMC (como 94)

AMADEO deja el móvil sobre el escritorio y alza el martillo.

AMADEO
... y todos sus males se habrán acabado!

Plano 98. PM picado

CARLOS
(*cara de impotencia*)

¡No! Por favor... Devuélvemelo.

Plano 99. PM

A MADRE se le ilumina la cara, se levanta eufórica y sale en dirección a CARLOS.

Plano 100. PMC

AMADEO
(con suficiencia)

¿Cómo has dicho? A ver, repítelo.

Plano 101. PM picado

MADRE entra.

MADRE
(abraza a CARLOS)

¡Qué alegría hijo! ¡Ya estás curado!

CARLOS aparta a MADRE con desprecio de un manotazo. MADRE cae al suelo, asustada.

CARLOS
(cabreado)

¡Que me lo devuelvas cabronazo!...

Plano 102. PP

CARLOS
(cabreado)

... ¡Estás loco!

Plano 103. PM (como 101)

MADRE está en el suelo. CARLOS se levanta y camina rápidamente. Sale hacia AMADEO.

Plano 104. PG Panorámica horizontal de seguimiento

CARLOS corre hacia AMADEO. AMADEO se asusta y corre hacia la puerta.
CARLOS le persigue. AMADEO llega a la puerta.

Plano 105. PM (próximo a la pared)

AMADEO abre la puerta. Tira el móvil fuera de la habitación.

El cuerpo de CARLOS entra surcando el aire, atravesando la puerta de un salto y sale.

CARLOS

¡Noooooo!

AMADEO cierra la puerta.

Plano 106. PM

MADRE está en el suelo. AMADEO entra y se dirige hacia ella. Le ofrece la mano mientras le sonrío (mirándole a la mano) y MADRE se la coge. Le ayuda a levantarse.

Travelling de seguimiento en retroceso

AMADEO y MADRE caminan hacia la puerta.

AMADEO

¡Huy! No lleva usted alianza. Qué raro que una mujer como usted no esté casada.

MADRE

(se ruboriza)

Qué galán que es usted'.

AMADEO

Me encantaría conocerla... ¿Qué tal si me da su número y “guasapeamos”?

MADRE

Yo es que de eso no tengo.

AMADEO

Pues no pasa nada, hacemos una videoconferencia por Skype.

MADRE

(extrañada)

¿Eskai? ¿Eso qué é?

AMADEO

¿Line? ¿Twitter? ¿Google plus?

MADRE

¿No prefiere quedá y tomá un café?

Reencuadre

AMADEO

(abre la puerta)

Sí, claro. Buena idea.

MADRE cruza el umbral de la puerta. AMADEO saca su móvil del bolsillo.

AMADEO

(mirando el móvil)

Le envió una petición de amistad en el Facebook y lo concretamos por el chat. ¿Le parece?

Plano 107. PMC

MADRE, resignada, se da media vuelta. Camina y sale.

SEC 6. INT. DÍA. PASILLO

Plano 1. PG

AMADEO se asoma por la puerta de su consulta.

AMADEO

¡Espere...

Plano 2. PM

AMADEO

¡... que no me ha dicho su nombre!

AMADEO, con gesto resignado, cierra la puerta.

Tavelling horizontal

En la pared del pasillo se pueden leer los títulos colgados:

“AMADEO LÓPEZ.

DIPLOMADO EN PSICOLOGÍA”

“AMADEO LÓPEZ.

MÁSTER EN CONDUCTAS CONDUCTIVISTAS”

“AMADEO LÓPEZ. PSICÓLOGO

ESPECIALISTA EN COMUNICACIÓN”

7. DESGLOSES DE GUIÓN

a. Personajes

PERSONAJE	CATEGORÍA	ACTOR	DESCRIPCIÓN FÍSICA	DESCRIPCIÓN PSÍQUICA	HISTORIA
CARLOS NAJE	Protagonista	Ignacio Llàcer Enjuto	Tiene entre 18 y 20 años. Indumentaria moderna (siguiendo la moda <i>hipster</i>): camisa a cuadros y vaquero negro ceñido y visiblemente desgastado. Calza unas <i>converse</i> bastante rotas y se abriga con un jersey que parece sacado de los años 80.	Adicto al <i>WhatsApp</i> y a todo aquello que haga sonar su <i>smartphone</i> . Necesita su teléfono para comunicarse con sus amigos y no quedarse al margen de su sociedad. Si se lo quitan, se vuelve agresivo, como una persona que no sabe cómo reaccionar sin aquello a lo que considera necesario para su vida.	Vive inmerso en las nuevas tecnologías, motivo de su adicción. Llega a depender tanto de la aplicación <i>WhatsApp</i> que acaba siendo incapaz de comunicarse mediante las palabras y recurre únicamente a gestos que imitan los famosos emoticonos de dicho servicio de mensajería instantánea. Como realmente no es consciente de su adicción, tampoco intenta cambiar su situación comunicativa, porque todo el mundo está en la onda (<i>WhatsApp</i> , <i>Skype</i> , <i>Facebook</i> , <i>Instagram</i> , etc.), excepto su MADRE.

AMADEO LÓPEZ	Protagonista	Rover Wells Muesí	Tiene alrededor de cincuenta años. Viste un jersey negro por encima de una camisa blanca, y vaqueros. Lleva gafas y el pelo corto, con una raya al lado pronunciada	Muy seguro y orgulloso de sí mismo. Le encanta recordarse constantemente quién es y qué ha conseguido en la vida.	Licenciado en Psicología y Especializado en Comunicación, se gana la vida aconsejando gente sobre cómo acabar con sus problemas comunicativos. Sin embargo, él también está bastante enganchado a las nuevas tecnologías, aunque nunca se ha llegado a dar cuenta.
MADRE	Protagonista	M ^a Carmen Pastes Bustos	Ronda la cincuenta. Viste de manera moderna y sugere: una camisetita ajustada con estampado de leopardo y un generoso	Tiene aires de paleta, quizá por su forma de hablar a caballo entre una persona de pueblo y un andaluz.	Es una mujer de pueblo, educada de manera tradicional y que no llega a comprender del todo qué es eso de las nuevas tecnologías.

Es galardonado como *Psicólogo del Año* por una prestigiosa revista de Psicología. Esto se debe a su forma de atender a sus pacientes, siempre correcta, educada y atenta. Sin embargo, la fama y el reconocimiento acaba por subírsele a la cabeza, y ya únicamente le interesa conseguir buenos resultados no importa cómo. Así que, cuando llega CARLOS a su consulta y ve que se trata de un paciente bastante duro, pierde pronto la compostura y acaba recurriendo a métodos poco ortodoxos y para nada tradicionales con el único objetivo de hacerle hablar.

escote en el que se coloca las gafas de sol. También lleva una falda de tubo por la rodilla y unos tacones de unos cinco o seis centímetros.

Lleva el pelo corto y liso, y teñido de color naranja.

vestuario para acercarse más a su hijo, CARLOS, aunque sin resultados.

Cansada de la falta de comunicación entre CARLOS y ella, decide visitar a AMADEO para ver si éste puede curarle y hacer que vuelva a hablar.

PACIENTE Secundario Belén Carrillo
1 García

Joven de 25 años. Parece que esté loca, y es a la consulta de AMADEO LÓPEZ manchada y pantalón de chándal) y tiene aspecto de dejadez. Su sombra de ojos es ciertamente estrambótica y su pelo, ondulado, hace mucho que no ha sido peinado.

Su leve retraso intelectual y los problemas comunicativos que tiene le hacen parecer más loca de lo que realmente está.

Sin embargo, tal vez parezca así porque no depende de las nuevas tecnologías, como es el caso de CARLOS, para entablar conversación con cualquiera que esté cerca.

PADRE Secundario Francisco José Albuixech Ballester

Lleva un pantalón de traje negro y americana del mismo tejido. Debajo, una camisa blanca.

Es bastante inseguro, y no acaba de tener muy claro cómo educar a su hijo. Necesita que

Hace algunos meses que falleció su esposa y madre de NIÑO, motivo por el cual ahora él tiene que cuidar del pequeño lo mejor que pueda.

		perfectamente afeitado y peinado.	alguien le ayude, alguien en quien pueda confiar plenamente.	Se decanta por AMADEO por la fama que éste tiene y acude a él con la esperanza de que le ayude a calmar los llantos de su hijo por las noches.	
NIÑO	Secundario	Pablo Fernández Sevilla	Tiene entre 8 y 10 años. Viste arreglado, acorde al estilo de su padre, con un pantalón de mudar rojo y una camisa azul. En cuanto al pelo, lleva mucha gomina y ralla a un lado.	Está deprimido y la visita a la consulta de Amadeo no le ha ayudado precisamente en su problema.	Tiene un pequeño trauma tras la muerte de su madre hace varios meses. Está siempre deprimido y, al ser un niño, todavía no entiende muy bien el ciclo de la vida.

b. Localizaciones

I. LOCALIZACIÓN 1 : PORTAL

Dirección:

Av. Pérez Galdós nº 3

Día de rodaje:

1º: Domingo, 27 de Abril de 2014

2º: Jueves, 1 de Mayo de 2014

Criterios de elección:

La disponibilidad de la localización fue el criterio más fuerte a la hora de decidir realizar las primeras tres secuencias en este portal, del cual utilizaríamos la parte exterior del mismo, el portal por dentro y uno de los vestíbulos.

La disposición y el plano también nos facilitó mucho el rodaje dado que, en primer lugar el exterior está localizado en una calle amplia y céntrica con anchas ceras lo cual daría credibilidad a nuestro cortometraje por el movimiento de los demás peatones, seguidamente el interior del portal tiene un tamaño bastante grande, la cual cosa nos facilitó el movernos por allí con la cámara y el equipo de sonido sin problema.

Secuencias rodadas:

Sec.1, Sec.2 y Sec.3.

Plano localización:









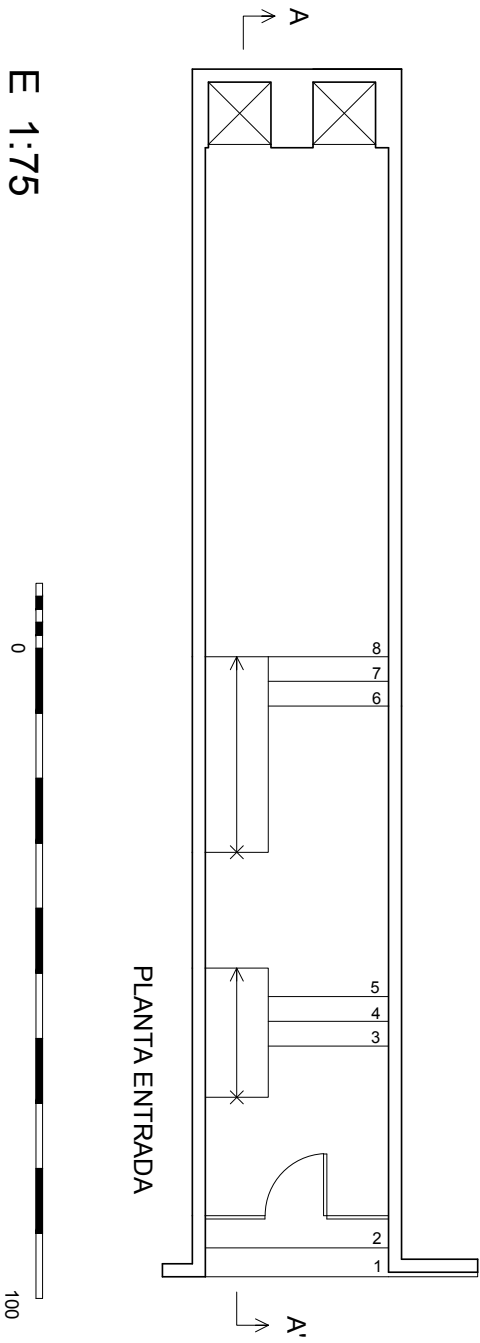

E 1:75

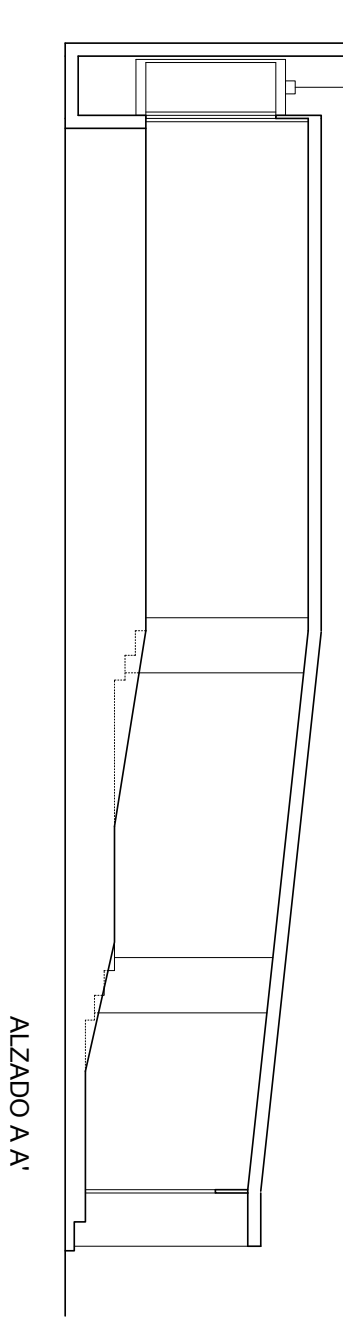

II. LOCALIZACIÓN 2: CONSULTA

Dirección:

C/ Maestro Chapí nº 18

Días de rodaje:

1º: Domingo, 27 de Abril de 2014

2º: Lunes, 28 de Abril de 2014

3º: Jueves, 1 de Mayo de 2014

Criterios de elección.

El poder realizar un cortometraje en el que una consulta de un psicólogo es la localización más fuerte en un despacho real de psicología, fue un punto a favor dentro de las localizaciones.

Un despacho compuesto por una habitación/despacho donde se imparten las consultas, una sala de espera, un baño y una habitación auxiliar. El poder utilizar esta localización con total libertad nos facilitó mucho los tres días de rodaje, permitiendo rodar sin problemas horarios y otorgándonos la posibilidad de rodar sin demasiados parones. Además la localización contaba con muy buena iluminación, sobre todo en la zona de la consulta.

Secuencias rodadas:

Sec.4 y Sec.5.

Plano localización:









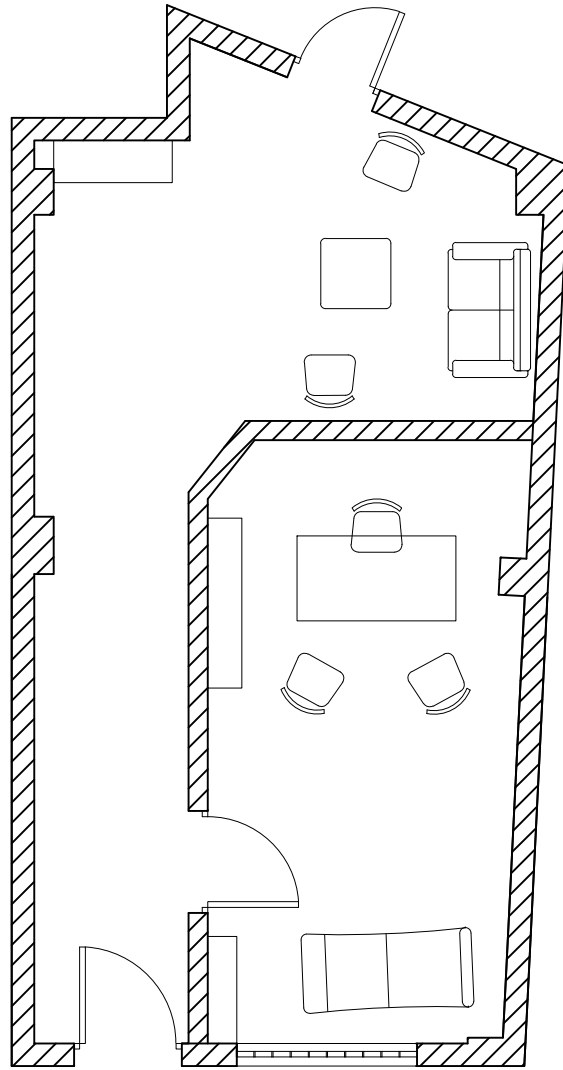

PLANTA CONSULTA

E 1:50



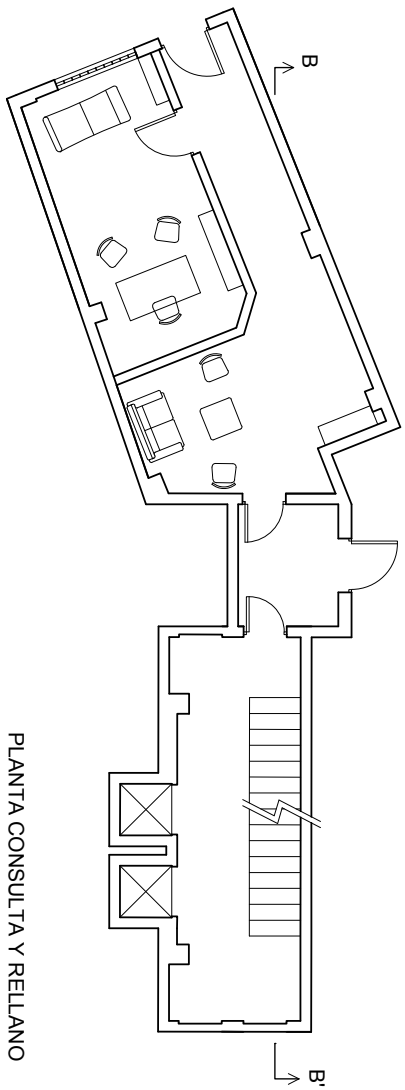
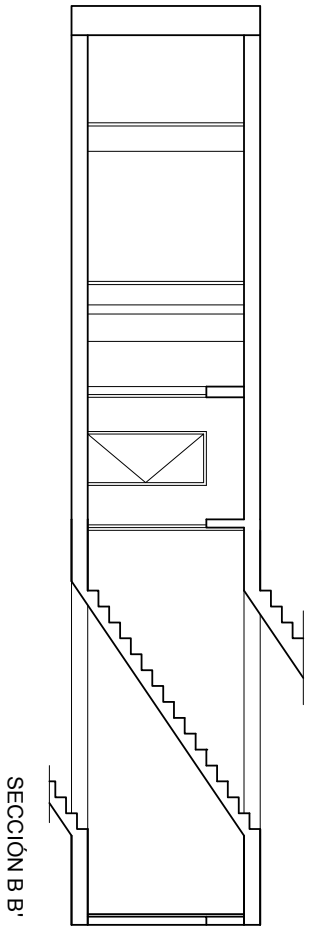

E 1:100

c. Attrezzo y vestuario.

I. ATTREZZO

Nº	Objeto	Personaje/s	Secuencia/s	Localización/es
1	Diplomas	Amadeo	Sec.6	Sala de espera
2	Marco de Foto	Amadeo	Sec.5	Consulta
3	Tarjetas	Carlos	Sec.5	Consulta
4	Gafas de sol	Madre, Carlos	Sec.1, Sec.3, Sec.4, Sec.5	Calle, Vestíbulo, Sala de espera, Consulta
5	Bote de pastillas	Amadeo, Padre1	Sec.4	Sala de espera
6	Carpeta	Amadeo	Sec.4, Sec.5	Sala de espera, Consulta
7	Corazones cartulina	Carlos	Sec.5	Consulta
8	Placa/Rótulo	Amadeo	Sec.3	Vestíbulo
9	Revista	Amadeo, Carlos	Sec.4	Sala de espera
10	Diadema demonio	Carlos	Sec.5	Consulta
11	Bolso	Madre	Sec.1, Sec.2, Sec.3, Sec.4, Sec.5, Sec.6	Calle, Portal, Vestíbulo, Sala de espera, Consulta
12	Martillo	Amadeo	Sec.5	Consulta
13	Teléfono móvil	Carlos	Sec.2, Sec.4, Sec.5	Portal, Sala de espera, consulta

II. VESTUARIO

Nº	Prendas	Localización	Personaje	Secuencia
1	Camisa de cuadros, pantalón pitillo y deportivas tipo converse.	Calle, portal, vestíbulo, sala de espera y consulta.	Carlos	Sec.1, Sec.2, Sec. 3, Sec.4, Sec. 5.

2	Jersey oscuro, pantalón de pinzas y zapatos de hombre tipo informal.	Sala de espera y Consulta.	Amadeo	Sec.4, Sec.5, Sec.6.
3	Falda de tubo negra, camiseta con <i>animal print</i> , zapato tipo salón.	Calle, portal, vestíbulo, sala de espera y consulta	Madre	Sec.1, Sec.2, Sec. 3, Sec.4, Sec. 5, Sec.6.
4	Pantalón de chándal ancho, sudadera azul marino, deportivas negras.	Sala de espera	Paciente 1	Sec.4
5	Camisa abotonada y pantalón vaquero.	Sala de espera	Padre1	Sec. 4
6	Camisa y vaqueros.	Sala de espera	Niño	Sec.4

d. Material técnico.

MATERIAL	CANTIDAD
Maleta cuarzos (x3)	1
Micrófono direccional	1
Percha audio	1
<i>Zepeling</i>	1
Pelocho	1
Cámara Canon 450D	1
Zapata	1
Grabadora H4-Marantz	1
Batería de cámara Canon 450D	1
Alargador 15 metros	1
Cable XLR	1
Pilas AA	4
Cinta adhesiva	1

Cinta doble cara	1
Claqueta	1
Auriculares	1
Trípode cámara de vídeo	1
Trípode cámara de fotos	1
<i>Travelling</i>	1
Cargador cámara Canon 450D	1
Tizas	1 paquete
Pinzas	1
Tarjeta mini SD	2

8. PLAN DE RODAJE.

ORDEN DEL DÍA GRABACIÓN:

Producción: Isaac Ochando (605.222.890). **Dirección:** Marcos Garrido- Ainhoa Rincón. **Fotografía/Iluminación:** Marcos Garrido- Isaac Ochando. **Sonido:** Beatriz López- Isaac Ochando. **Cámara:** Ismael-Pascual Chiva. **Atrezzo/Vest./Maq.:** Beatriz López. **Script:** Ainhoa Rincón.

“Emoterapia”

DÍA 1 RODAJE. 20 de Abril 2014. HORARIO: 09:00h -21:00h.

Localización: 1. Consulta. Calle Maestro Chapín, 18.

2. Exterior portal. Avenida Pérez Galdós, 3.

Previsión meteorológica: Soleado. Temp.Máx: 23°C. Temp.Min: 13°C.

Amanece: 7:14 h. **Anochece:** 20:43 h.

Hospital más cercano: Hospital General de Castellón. Av. Benicasim. 964. 72. 65. 00.

SEC	DECORADOS/SIN OPSIS	EFFECTOS	PERSONAJES	PLANOS	LOC
1	PORTAL/MADRE sobre mano que llama al timbre y entra por la puerta.	Ext. Día	2.	1.	2
2	VESTÍBULO EDIFICIO/ CARLOS y MADRE entran y esperan al ascensor.	Int. Día.	1,2.	1,2.	2
3	RELLANO/ CARLOS y MADRE entran en la vivienda.	Int. Día.	1,2.	1.	2
5	CONSULTA/ MADRE y CARLOS hablan y gestos.	Int. Día.	1,2.	2.	1
5	CONSULTA/ MADRE y CARLOS hablan y gestos.	Int. Día.	1,2.	4,6,8,13, 23	1
5	CONSULTA/ MADRE habla.	Int. Día.	2.	10,15.	1

5	CONSULTA/ CARLOS hace gestos.	Int. Día.	1.	17.	1
5	CONSULTA/ CARLOS hace gestos.	Int. Día.	1.	11,19,21.	1
5	CONSULTA/ MADRE mira.	Int. Día.	2.	81,89,99.	1
5	CONSULTA/ CARLOS y MADRE en el suelo.	Int. Día.	1,2.	101, 103.	1
5	CONSULTA/ CARLOS y AMADEO hablan.	Int. Día	1,2.	60,63,65.	1
5	CONSULTA/ CARLOS cabreado.	Int. Día.	1.	96,98.	1
5	CONSULTA/ CARLOS y AMADEO hablan.	Int. Día.	1.	86,102.	1
5	CONSULTA/ CARLOS y AMADEO hablan. MADRE mira.	Int. Día.	1.	62,64,73.	1
5	CONSULTA/ CARLOS y MADRE hablan con AMADEO.	Int. Día.	1,2.	27,33,40,46,5 8.	1
5	CONSULTA/ CARLOS y MADRE hablan con MADRE.	Int. Día.	1,2.	31,42,44,48,5 0.	1
5	CONSULTA/ CARLOS habla con AMADEO.	Int. Día.	1.	28,29,34,36,3 8,52,54.	1
5	CONSULTA/ CARLOS habla con AMADEO.	Int. Día.	1.	1.	1

Nº	PERSONAJE	ACTOR/ACTRIZ	MAQ/PEL/VEST	HORA CITA
1	Carlos	Nacho		15:00h

2	Madre	Mª Carmen		15:00h
3	Amadeo	Rover	-	-
4	Paciente 1	Esteban	-	-
5	Niño	Pablo	-	-
6	Madre 2	Neus	-	-

DEPARTAMENTO	SECUENCIA	NECESIDADES
Atrazzo	TODAS	Gafas de sol, diplomas, marco de fotos, gafas, tarjetas, carpeta.
Vestuario	TODAS	-
Iluminación	TODAS	Maleta cuarzos. Reflector.
Sonido	TODAS	Micrófono direccional y percha.

AINHOA RINCÓN.
Ayudante Dirección:

ISAAC OCHANDO.
Director Producción:

ORDEN DEL DÍA GRABACIÓN:

Producción: Isaac Ochando (605.222.890). **Dirección:** Marcos Garrido- Ainhoa Rincón. **Fotografía/Iluminación:** Marcos Garrido- Isaac Ochando. **Sonido:** Beatriz López- Isaac Ochando. **Cámara:** Ismael-Pascual Chiva. **Atrezzo/Vest./Maq.:** Beatriz López. **Script:** Ainhoa Rincón.

“Emoterapia”

DÍA 2 RODAJE. 21 de Abril 2014. HORARIO: 9:00h -21:00h.

Localización: 1. Consulta.

Previsión meteorológica: Nuboso, posible lluvia. Temp.Máx: 22°C. Temp.Min: 13°C.

Amanece: 7:12 h. **Anochece:** 20:44 h.

Hospital más cercano: Hospital General de Castellón. Av. Benicasim. 964. 72. 65. 00.

SEC	DECORADOS/SINOPSIS	EFFECTOS	PERSONAJES	PLANOS	LOC
5	CONSULTA/ AMADEO habla.	Int. Día	3.	22.	1
5	CONSULTA/ AMADEO habla.	Int. Día.	3.	12, 14,24.	1
5	CONSULTA/ AMADEO habla.	Int. Día.	3.	3,7,9,16,18,20.	1
5	CONSULTA/ AMADEO liga con MADRE.	Int. Día.	2,3.	106.	1
5	CONSULTA/ CARLOS y AMADEO hablan.	Int. Día.	1	62,64,73.	1
5	CONSULTA/ CARLOS y AMADEO hablan.	Int. Día.	1,3.	67,68,70.	1
5	CONSULTA/ CARLOS y AMADEO hablan.	Int. Día.	1,3.	78,83,85,88,90,91,93,104.	1
5	CONSULTA/ CARLOS y AMADEO hablan.	Int. Día.	1,3.	72,74,92.	1
5	CONSULTA/ CARLOS y AMADEO hablan.	Int. Día.	1,3.	71,76,79,80,82.	1
5	CONSULTA/ CARLOS y AMADEO hablan.	Int. Día.	1,3.	75,77,84.	1

5	CONSULTA/ CARLOS salta.	Int. Día.	1,3.	105.	1
5	CONSULTA/CARLOS y AMADEO hablan.	Int. Día.	3.	61,66,69,87.	1
5	CONSULTA/ AMADEO en la ventana.	Int. Día	3.	94, 95, 97,100.	1

Nº	PERSONAJE	ACTOR/ACTRIZ	MAQ/PEL/VEST	HORA CITA
1	Carlos	Nacho		9:00h
2	Madre	Mª Carmen		9:00h
3	Amadeo	Rover		9:00h
4	Paciente 1	Esteban		-
5	Niño	Pablo		-
6	Madre 2	Neus		-

DEPARTAMENTO	SECUENCIA	NECESIDADES
Atrezzo	TODAS	Gafas, gafas de sol, tarjetas, carpeta, marco de fotos, diplomas
Vestuario	TODAS	-
Iluminación	TODAS	Maleta cuarzos. Reflector.
Sonido	TODAS	Micrófono direccional y percha.

AINHOA RINCÓN.
Ayudante Dirección:

ISAAC OCHANDO.
Director Producción:

ORDEN DEL DÍA GRABACIÓN:

Producción: Isaac Ochando (605.222.890). **Dirección:** Marcos Garrido- Ainhoa Rincón. **Fotografía/Iluminación:** Marcos Garrido- Isaac Ochando. **Sonido:** Beatriz López- Isaac Ochando. **Cámara:** Ismael-Pascual Chiva. **Atrezzo/Vest. /Maq.:** Beatriz López. **Script:** Ainhoa Rincón.

“Emoterapia”

DÍA 3 RODAJE. 01 de Mayo 2014. HORARIO: 09:00h -21:00h.

Localización: 1. Consulta. Calle Maestro Chapín, 18.

3. Pasillo. Calle Maestro Chapín, 18.

4. Sala de espera. Calle Maestro Chapín, 18.

5. Portal. Avenida Pérez Galdós, 3.

Previsión meteorológica: Nuboso. Temp.Máx: 24°C. Temp.Min: 15°C.

Amanece: 6:59 h. **Anochece:** 20:54 h.

Hospital más cercano: Hospital General de Castellón. Av. Benicasim. 964. 72. 65. 00.

SE C	DECORADOS/SINO PSIS	EFFECT OS	PERSONAJ ES	PLANOS	LO C
5	CONSULTA/ MADRE y CARLOS hablan y gestos.	Int. Día	1,2.	60,63,65,96, 98, 102.	1.
5	CONSULTA/ MADRE y CARLOS hablan y gestos.	Int. Día	1,2. 3(último plano)	10,11,13,15,17,19,21, 23,25.	1.
5	CONSULTA/ MADRE y CARLOS hablan y gestos.	Int. Día.	1,2,3.	55,56.	1.
5	CONSULTA/AMAD EO habla con MADRE de escorzo.	Int. Día	2,3.	5.	1.
1	PORTAL/MADRE sobre mano que llama al timbre y entra por la puerta.	Ext. Día	2.	1.	5.

2	VESTÍBULO EDIFICIO/ CARLOS y MADRE entran y esperan al ascensor.	Int. Día	1,2.	1,2.	5.
3	RELLANO/ CARLOS y MADRE entran en la vivienda.	Int. Día.	1,2.	1.	5.
4	SALA DE ESPERA/ AMADEO pregunta por el siguiente paciente.	Int. Día.	3.	13	4
4	SALA DE ESPERA/ CARLOS, MADRE y PACIENTE 1 sentados en	Int. Día.	1,2,4.	14,6,2.	4
4	SALA DE ESPERA/ CARLOS hace gestos.	Int. Día.	1.	5,7,8,15.	4
4	SALA DE ESPERA/ CARLOS, MADRE y PACIENTE 1 sentados.	Int. Día.	1,2,4.	1,4.	4
4	SALA DE ESPERA/ PACIENTE 1 se sienta al lado de CARLOS y MADRE.	Int. Día.	1,2,4.	5	4
4	SALA DE ESPERA/ PACIENTE 1 se asoma por la puerta.	Int. Día.	4	3	4
4	SALA DE ESPERA/ MADRE 2 y NIÑO salen de la consulta. AMADEO les da pastillas.	Int. Día.	3,5,6.	9,10,11.	4
4	SALA DE ESPERA/ MADRE 2 y NIÑO pasan por delante de MADRE, CARLOS y PACIENTE 1.	Int. Día.	1,2,4,5,6.	12.	4

Nº	PERSONAJE	ACTOR/ACTRIZ	MAQ/PEL/VEST	HORA CITA
1	Carlos	Nacho		9:30
2	Madre	Mª Carmen		9:30
3	Amadeo	Rover		11:30
4	Paciente 1	-		15:30
5	Niño	Pablo		16:00
6	Madre 2	Neus		16:00

DEPARTAMENTO	SECUENCIA	NECESIDADES
Atrezzo	TODAS	Diplomas, marco foto, tarjetas, gafas de sol, gafas, pastillas bote, carpeta.
Vestuario	TODAS	-
Iluminación	TODAS	Maleta cuarzos. Reflector.
Sonido	TODAS	Micrófono direccional y percha.

AINHOA RINCÓN.
Ayudante Dirección:

ISAAC OCHANDO.
Director Producción:

9. MEMORIA DE PRODUCCIÓN

Todo comenzó en la fase de preproducción con la elaboración de las redes sociales *Facebook* y *Twitter* desde las que informar sobre lo que desde ese momento aconteciera con respecto al proyecto.

A continuación, se elaboraron los carteles de casting y se realizaron los trámites necesarios para reservar el plató de televisión de la UJI para los días 13 y 14 de marzo en horario de tarde, además de elaborar las correspondientes hojas de casting.

Al mismo tiempo se inició la búsqueda en la ciudad de Castellón y alrededores, de gabinetes de clínicas privadas de psicólogos y demás profesiones similares, del despacho que mejor se ajustara a las necesidades del guión, por lo que se realizaron llamadas y enviaron correos electrónicos desde el *Gmail* privado del cortometraje explicando el proyecto y la necesidad de que nos lo cedieran de modo gratuito. Las respuestas que nos indicaron que podíamos visitarles y tratar el tema fueron diversas, y acudimos a visitar varios de ellos, finalmente nos quedamos con aquel que mejor se adecuaba a todas nuestras necesidades y que más facilidades de rodar nos ofrecía a priori.

Se realizaron los castings, y nos hallamos en la situación de que nos faltaban dos- tres de los personajes entre ellos el protagonista, ya que no tuvimos gran afluencia por lo que se realizaron labores de intensa búsqueda de actores a través de llamadas telefónicas y por las redes sociales y correos electrónicos a escuelas de actores de índole más profesional y amateur, ante eso si recibimos gran afluencia de respuestas, incluso fuera del target, y seleccionamos los personajes restantes.

Paralelamente mantuvimos el contacto con aquellos actores que habíamos seleccionado para el resto de personajes, y se elaboraron los documentos de cesión de derechos de imagen de los actores.

Se llevaron a cabo reuniones entre producción y dirección en las que agrupamos los planos teniendo en cuenta la localización de rodaje, la posición

de la cámara en un hipotético plano de la localización, los actores que aparecían en escena, y la escala del plano para poder confeccionar el borrador de unas primeras órdenes de rodaje.

A causa de la disponibilidad del despacho en el que se rodó, y la disponibilidad del equipo técnico y artístico se tuvieron que cambiar hasta tres veces las órdenes de rodaje, agrupando todos los planos en tres días de jornadas de 10-12 horas para el equipo técnico, por lo que las horas de trabajo fueron equivalentes a las reales de modo profesionalmente lo que valoramos de positivamente.

Se controló en todo momento junto al ayudante de dirección y el responsable de attrezzo y vestuario, que todos los elementos implicados en estos apartados para el rodaje estuvieran disponibles para las fechas de grabación.

Por último, en esta fase la elaboración del cortometraje se realizó las correspondientes petición de material técnico al labgest de la UJI, para los dos primeros días de rodaje (20 y 21 de Abril, época de vacaciones de Semana Santa), informando a su vez mediante correo electrónico a nuestro tutor del TFG.

Llegó el momento del rodaje del cortometraje, en el que se recogió a los actores en un lugar conocido de Castellón para trasladarlos hasta el lugar de grabación. Una vez allí, antes de comenzar a grabar, se les informó sobre el documento de cesión de derechos de imagen.

Durante el rodaje (días 20 y 21 de abril, fiestas de Semana Santa) nos encontramos con diversos problemas sobre el material aportado por el labgest, que tuvimos que solventar del mejor modo posible, estos problemas fueron un foco naranjito que no funcionaba, el zepelín también en mal estado que producía contacto con el micrófono y por lo tanto unos ruidos que no permitían grabar un sonido que cumpliera los mínimos requisitos considerados adecuados. Ante estos problemas técnicos, decidimos resolverlos sin hacer uso del zepelín por lo que el pertiguista debía ir con más cuidado, y con la carencia de un foco necesario.

El último día de rodaje, día uno de mayo, y también festivo por ser el día del trabajador, tuvimos problemas de retraso a causa de que el actor principal se durmió y llegó una hora tarde al rodaje.

Durante esta fase al pasar una semana y media entre los dos primeros días de rodaje y el último, se continuaron realizando labores de producción tales como la confección de la última orden de rodaje, que tuvo que ser reelaborada, por el hecho de que hubieron planos previstos que no se pudieron rodar. Además de continuar con labores de producción en lo que respecta a mantener el contacto con los actores, y la citación de otros actores secundarios que aparecían en la escena de la sala de espera de la consulta del psicólogo. Por descontado, se volvieron a realizar las reservas de material técnico al labgest de la UJI, y el correo electrónico informando a nuestro tutor de la rutina seguida en el rodaje.

Tras terminar con esta fase, ya sólo quedaba la fase correspondiente con la postproducción. La labor desarrollada ha sido la de ayudar en el montaje en cuanto a aportar la opinión en planos, sonido y colorimetría, a pesar de que la decisión final, ha sido de dirección basándose en los scripts.

El otro trabajado llevado a cabo y más en el terreno de la producción ha sido el de repartir los apartados del dossier del trabajo final de carrera correspondiente con cada miembro del grupo, y el envío de emails a nuestro tutor, para resolver las diferentes dudas surgidas; finalmente se ha reunido y marcados los tiempos de cada uno de los puntos de dicho dossier final.

10. PLAN DE EXPLOTACIÓN DEL PRODUCTO

a. Análisis del mercado al que va dirigido el producto técnico

I. PÚBLICO OBJETIVO

Emoterapia es una obra audiovisual que se dirige a un público que, independientemente de su edad, está en contacto con las nuevas tecnologías de la comunicación, especialmente con *WhatsApp* u otros servicios de mensajería instantánea gratuita. Para entender plenamente el sentido del corto, el público debería ser también más o menos consciente de los riesgos que estas aplicaciones implican en lo que se refiere a las habilidades sociales y comunicativas de sus usuarios. En principio, esta acotación excluiría a los niños y a las personas más adultas. Los primeros, porque no poseen la madurez intelectual suficiente como para identificar los riesgos que entrañan las nuevas tecnologías. Las segundas, porque la brecha digital les aleja del uso cotidiano de este tipo de aplicaciones.

En el caso de que los adultos que visionasen este cortometraje no fuesen conscientes de los riesgos del *WhatsApp*, nuestra creación actuaría como herramienta pedagógica. Pretendemos concienciar de que el uso de programas como *WhatsApp*, *Telegram*, *Line*, *Viber*,... por parte de los menores ha de estar supervisado y controlado por adultos, responsables y conscientes, con el fin de evitar que caigan los más pequeños en trastornos comunicativos como el que padece nuestro protagonista. Y esto es todavía más apremiante a la luz de un reciente informe elaborado por *Protégeles (Centro de Seguridad en Internet para los Menores en España)* en el cual se afirma que el 78,5% de los niños españoles de 11 a 14 años utilizan la mensajería instantánea (Protégeles, 2014: 10), y que el 63% de los menores comprendidos entre las edades de 10 y 15 años posee teléfono móvil (INE, 2013: 3).

En definitiva, nuestro público objetivo lo componen adultos de áreas urbanas con edades comprendidas entre los 25 y los 55 años, y que pueden tener menores a su cargo. Estas personas han vivido de mayor o menor modo el proceso de penetración de Internet, los teléfonos móviles y las redes sociales y, a medida que aumenta su edad, por lo general, disminuye el conocimiento que tienen sobre estas nuevas tecnologías. Aunque en su infancia no fueron educados para usarlas, poco a poco han ido introduciéndose en ellas, con lo que, a pesar de ser adultos, tal vez las manejen peor que un niño o un adolescente. Como dato, cabe apuntar que durante la primera mitad del año 2013, el 80,2% de los españoles con edades entre los 25 y los 54 años accedieron a Internet (INE, 2012). En palabras de Rodríguez y Rodríguez (2013: 257): “En la medida que los niños y los jóvenes van haciendo del consumo de Internet una práctica cotidiana, algunas generaciones de adultos se van incorporando a su uso y aplicación”. Aún así, hay generaciones de adultos que “morirán desconociendo uno de los aparatos generadores de cultura más grande y más sofisticado en la historia contemporánea” (Rodríguez y Rodríguez, 2013: 257), e incluso valorarán su uso en términos de interacción social virtual negativamente (Rodríguez y Rodríguez, 2013: 283).

II. CARACTERÍSTICAS DEL PÚBLICO OBJETIVO

Según el Ministerio de Educación, Cultura y Deporte (MECD), el cine es una actividad cultural que cuenta con una aceptación bastante importante en el Estado Español. De hecho, ir a las salas de exhibición cinematográfica fue la tercera actividad cultural que más practicaron los españoles durante el período 2010-2011, por detrás de la lectura y de la música (MECD, 2011: 9). Por edades dentro de nuestro público objetivo, los adultos de entre 25 y 34 años son los que parecen estar más interesados en el cine, seguidos gradualmente en escala descendente hasta llegar a nuestro tope de edad en los 55 años (MECD, 2011: 20).

Personas según la asistencia al cine en el último año
(En porcentaje)

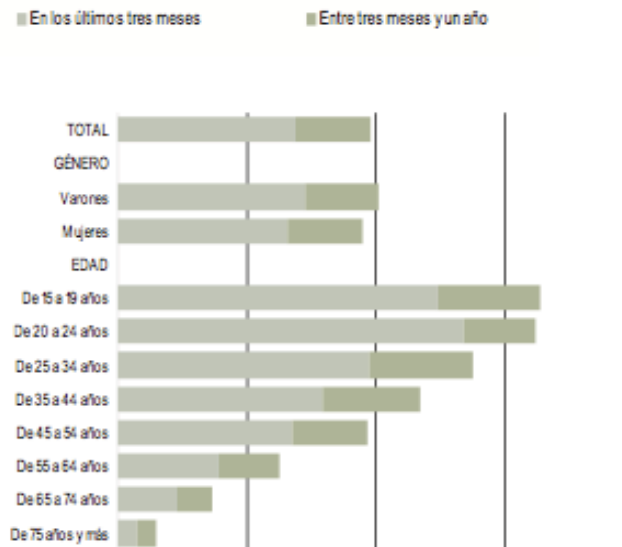

Fuente: MECD, 2011.

A estos datos les tenemos que sumar todas aquellas producciones que se visionan a través de Internet, DVD, VHS, televisión u otros medios, y que carecen de un control tan exhaustivo.

La cuestión es que nuestra obra es un cortometraje y éstos no suelen ser proyectados en salas de exhibición comercial, que son a las que se refieren las anteriores estadísticas. En Madrid o en Barcelona sí que existen locales en los cuales se pasan periódicamente cortometrajes, pero en el resto del territorio español, e incluso en estas dos ciudades, el visionado de cortos se suele hacer mayoritariamente a través de Internet. Existen portales totalmente gratuitos donde los autores suben sus trabajos y cualquiera los puede visionar desde cualquier parte del mundo, dándoles así una difusión que difícilmente hubiesen podido conseguir a través de los medios tradicionales. Por ejemplo, el portal de vídeos *Vimeo* tiene una página que agrupa los cortometrajes (<http://vimeo.com/groups/cortometrajes/>) posibilitando que algunos reciban hasta más de tres millones de visitas. El principal problema que nos encontramos a la hora de analizar en profundidad estas cifras es que no podemos discriminar por edades los espectadores, puesto que solamente se

recopilan el número total de usuarios que han accedido al vídeo. Además de estos portales, a la labor de difusión de esta clase de obras audiovisuales contribuyen los festivales, a algunos de los cuales queremos presentar *Emoterapia*. Es el caso del *Cinema Culpable* de Vila-real, el *K-lidoscopi* de Valencia o incluso el del *Festival Audiovisual Oculus UJI*, festival que celebrará su primera edición en Septiembre en nuestra universidad.. Será también esta última una forma con la que poder llegar a nuestro público objetivo.

Éste se caracteriza por estar atraído por productos audiovisuales que se salen de la norma comercial, accesibles por Internet y con una temática innovadora, crítica y que invita la reflexión sobre el tema y no únicamente a la contemplación del mismo como si se tratase de un relato ajeno al espectador. Fundamentalmente, es un público adulto-joven, educado durante el tardofranquismo y los primeros 30 años de democracia, y que ha experimentado en sus propias carnes la evolución de las TIC y el nacimiento de nuevas formas de comunicación interpersonal.

III. REPRESENTACIÓN DEL PÚBLICO OBJETIVO EN NUESTRA OBRA AUDIOVISUAL

Con el objetivo de atraer nuestro público objetivo hacia el cortometraje, en *Emoterapia* hemos asignado a cada uno de los personajes una representación modélica de las diferentes tendencias de los individuos en la sociedad actual. Con ello, queremos que cada uno de los espectadores se pueda identificar con un personaje.

- La madre de Carlos representa a una generación que se ha visto desbordada por las nuevas tecnologías y las formas de comunicación emergentes, y que ha sido incapaz de asimilarlas. Se identifica con el extremo superior en edad de nuestro *target*. Una brecha digital se ha abierto entre ella y los individuos más jóvenes. Ha oído hablar de *WhatsApp*, de *Facebook*, pero no sabe ni lo que es ni para qué se usa. Incluso llega a rechazar los cortejos de Amadeo porque éste solamente

le ofrece comunicación *on-line*. No ha podido evitar que su hijo se enganchara a las nuevas tecnologías al desconocerlas.

- Carlos representa a una generación que ha ido creciendo conforme se han ido desarrollando las tecnologías de la información y la comunicación. Forma parte del grupo de individuos que, por la contemporaneidad de los avances y su inmadurez intelectual, no se ha percatado de los riesgos que podían entrañar las mismas. También representa a los hijos de esa generación de adultos que ha sido incapaz de actualizarse y de conectar con el presente. En parte, su problema es culpa de la incapacidad de sus progenitores para atajar su adicción a tiempo.
- Amadeo representa a una generación de adultos un poco más jóvenes que la madre de Carlos que si que han sabido seguir la estela de la evolución de las TIC, a pesar de no haber sido educados en ellas durante su infancia. En consecuencia, aunque son maduros intelectualmente, han sido incapaces de percatarse de los riesgos que éstas entrañaban. Y por ello también ahora están enganchados. La diferencia es que, escudándose en su supuesta formación y madurez intelectual, niegan su adicción.

La única franja de nuestro público objetivo que no toma cuerpo en un personaje es la del adulto que ha sido capaz de asimilar idóneamente las nuevas TIC, como el *WhatsApp*, y no se ha enganchado a ellas. Pero sí que su posición está representada en *Emoterapia*. La podemos identificar con la del enunciador de la obra, que se fija en los comportamientos de los personajes para evidenciar el choque de sus mentalidades, la encarnación en ellos de una “socialidad en transición” marcada por la distancia intergeneracional (Rodríguez y Rodríguez, 2013: 258).

IV. OBJETIVOS REFERENTES A LA ACCIÓN SOBRE EL PÚBLICO OBJETIVO

En síntesis, nuestros objetivos para con el público objetivo son:

- Reafirmar en sus convicciones a aquellos adultos padres de familia que ven en la mensajería instantánea un riesgo para sus hijos.
- Dar a conocer e informar sobre los posibles efectos perjudiciales de las nuevas tecnologías de la comunicación a todas aquellas personas que los desconocían.
- Dejar bien claro que las consecuencias perjudiciales de aplicaciones como *WhatsApp* o de las redes sociales en general no solamente afectan a los menores de edad, sino que también los adultos pueden sufrirlas. En este último punto es necesario apuntar la figura del personaje Amadeo que, a pesar de estar especializado en psicología comunicativa, está enganchado a las *social networks*.

b. Plan de comunicación y marketing.

Una vez definido nuestro público potencial, es menester llevar a cabo una serie de acciones con el fin de llegar a comunicarnos principalmente con él pero también con el resto de público que escapa de esa franja interesada.

Queremos conseguir la mayor difusión posible para *Emoterapia*. Consideramos que se trata de una obra con el interés y la calidad suficiente para atraer la atención del público y conseguir su satisfacción al visionarla, por ello emplearemos todos los esfuerzos y recursos que nos sean disponibles. Partiendo de esta premisa, en primer lugar deberemos analizar exhaustivamente las características de nuestro producto.

I. ANÁLISIS DEL PRODUCTO.

Emoterapia se trata de una pieza audiovisual de ficción de aproximadamente diez minutos. Realizada por un grupo de estudiantes universitarios y dirigida hacia un público potencial de entre 25-55 años. La obra se mantendrá tanto en formato digital como en formato físico pero este último únicamente para los miembros del equipo técnico y artístico; para el resto, el archivo será subido a una red social dedicada a vídeos como pueden ser *Vimeo* o *Youtube*, lo cual se ajusta directamente con los hábitos de consumo de nuestro público potencial.

Como ya se ha comentado en el apartado anterior, nuestro público objetivo se encuentra familiarizado con las TIC y se sirve de ellas para consumir productos audiovisuales. Este es un hecho favorecedor para nosotros, pues nos amplía notablemente el ratio de difusión que podríamos alcanzar.

El precio de nuestro producto será totalmente gratuito. Por último, el hecho de ser un proyecto llevado a cabo por estudiantes sabemos que no aporta el valor añadido suficiente para conseguir la atención del público mayoritario pero, sin embargo, juega una baza a nuestro favor en el sentido de que sea atractivo para festivales, instituciones o colectivos que busquen novedades y proyectos pequeños que necesiten ayuda difusora.

II. OBJETIVOS

Partimos del objetivo principal y básico que rige todo nuestro plan de comunicación que no es otro que hacer llegar la obra *Emoterapia* al mayor número de personas posibles. Siguiendo esta directriz, hemos subdividido los objetivos según su alcance temporal.

De tal manera nuestros objetivos son los siguientes:

- A corto plazo, dar a conocer nuestro proyecto a nuestros círculos sociales más próximos.
- A medio plazo, conseguir un premio o reconocimiento a nivel autonómico.

- A largo plazo, conseguir la cifra de 2.000 reproducciones de *Emoterapia* en el plazo de un año en la plataforma subida.

III. ACCIONES.

Para nuestro objetivo a corto plazo, hicimos uso de las redes sociales. Ya entrados en el mes de Marzo, creamos una página de *Facebook* y un *Twitter* dedicado al proyecto. Comenzamos siguiendo a nuestros círculos sociales más próximos y paulatinamente hemos conseguido seguidores ajenos a nosotros. Las cuentas son www.facebook.com/emoterapia y @emoterapiacorto.



Por otra parte, pegamos carteles por diferentes espacios de la Universitat Jaume I y de Castellón para una mayor difusión de nuestro período de *casting*.

Una vez ya presentado y aprobado el proyecto por el tribunal evaluador, hemos decidido subir este a una plataforma de vídeos de Internet (*Vimeo* o *Youtube*). Así pues, hemos decidido presentar *Emoterapia* a diferentes festivales de nivel autonómico como el Festival Audiovisual Oculus UJI, el Festival de Cine Independiente de Elche (FICIE), el Festival Internacional de cortometrajes XS de Puçol, el Festival de Cortometrajes Requena y...¡Acción! o al Festival Internacional de Cortometrajes Cineculpable de Vila-real.

También se ha consensuado ponerse en contacto con las principales televisiones locales de la provincia como pueden ser TEVE4 de Vila-real y OndaTeVé para la proyección de nuestro cortometraje.

Por último, sólo cabe seguir afianzándose en el espacio audiovisual poco a poco. Si la ocasión lo merece, hemos pensado participar en diversos festivales de cortometrajes con mayor peso mediático como el Notodofilmfest. Con el fin de conseguir nuestro objetivo a largo plazo, seguiremos participando en festivales y haciendo contactos para que *Emoterapia* llegue al mayor número de consumidores posibles, así como seguir publicando todos nuestros avances en las pertinentes redes sociales.

11. GESTIÓN DE DERECHOS DE AUTORÍA. REGISTRO.

 GENERALITAT VALENCIANA	SOL·LICITUD REGISTRE PROPIETAT INTEL·LECTUAL SOLICITUD REGISTRO PROPIEDAD INTELECTUAL		MODEL A / MODELO A	
			NÚM. INSC. Nº INSC. 09 / _____ / _____ NÚM. SOL·LICITUD / Nº SOLICITUD CS 74-2014	
A DADES DEL SOL·LICITANT / DATOS DEL SOLICITANTE (En caso de representación ha d'acreditar-la per mitjà d'autorització de l'autoria i còpia del DNI de la persona sol·licitant)				
COGNOMS / APELLIDOS RINCÓN FERNÁNDEZ NOM / NOMBRE AINHUA DNI/PASSAPORTE / DNI/PASAPORTE 201970097-U NACIONALITAT / NACIONALIDAD ESPAÑOLA				
ADREÇA (CARRER/PLAÇA, NÚMERO I PORTA) / DOMICILIO (CALLE/PLAZA, NÚMERO Y PUERTA) CIRIO MALON 9, ESC 1, 5ºB CP 12005				
LOCALITAT / LOCALIDAD CASTELLÓN DE LA PLANA CASTELLÓN		TELÈFON / TELÉFONO 652542013		CORREU ELECTRÒNIC / CORREO ELECTRÓNICO ainhua.5_24@hotmail.es
B DADES DE L'OBRA / DATOS DE LA OBRA				
TÍTOL DE L'OBRA (HAURÀ DE SER IDÈNTIC AL QUE FIGURA EN L'EXEMPLAR APORTAT) / TÍTULO DE LA OBRA (DEBERÁ SER IDÉNTICO AL QUE FIGURA EN EL EJEMPLAR APORTADO) ENOTERAPIA				
CLASSE D'OBRA / CLASE DE OBRA GUIÓN LITERARIO		COL·LECCIÓ DE COLECCIÓN DE 1 OBRES OBRAS		HA SIGUT DIVULGADA? / ¿HA SIDO DIVULGADA? <input type="checkbox"/> SÍ <input checked="" type="checkbox"/> NO
DATA I LLOC DE DIVULGACIÓ / FECHA Y LUGAR DE DIVULGACIÓN		NÚM. DE DEPOSIT LEGAL Nº DE DEPOSITO LEGAL		NÚM. D'ISBN/ISMN I Nº DE ISBN/ISMN
C AUTOR/S / AUTOR/ES				
<input type="checkbox"/> UN. UNO. PSEUDÒNIM: SEUDÓNIMO:				
<input checked="" type="checkbox"/> DIVERSOS. Indique-ne nre.: 2 (S'inclouren en Model A-2, aportant la fotocòpia del DNI i l'autorització de cada un per a sol·licitar la inscripció) (Se incluirán en Modelo A-2, aportando la fotocopia del DNI y la autorización de cada uno para solicitar la inscripción)				
COGNOMS / APELLIDOS RINCÓN FERNÁNDEZ NOM / NOMBRE AINHUA DNI/PASSAPORTE / DNI/PASAPORTE 201970097-U NACIONALITAT / NACIONALIDAD ESPAÑOLA				
ADREÇA (CARRER/PLAÇA, NÚM. I PORTA) / DOMICILIO (CALLE/PLAZA, Nº Y PUERTA) CP 12005 LOCALITAT / LOCALIDAD CASTELLÓN PROVÍNCIA / PROVINCIA CASTELLÓN				
TELÈFON / TELÉFONO 652542013		PART DE L'OBRA DE LA QUAL ÉS AUTOR / PARTE DE LA OBRA DE LA QUE ES AUTOR TOTALIDAD		CORREU ELECTRÒNIC / CORREO ELECTRÓNICO ainhua.5_24@hotmail.es
D TITULAR DEL DRET / TITULAR DEL DERECHO (Rellenar només en el cas de no coincidir amb l'autoria) (Rellenar solamente en el caso de no coincidir con el autor/a)				
<input checked="" type="checkbox"/> Autor/a <input type="checkbox"/> Altre (*): Otro (*):				
<input type="checkbox"/> Relació laboral / Relación laboral <input type="checkbox"/> Transmissió intervius / Transmisión inter-vivos <input type="checkbox"/> Transmissió mortis causa / Transmisión mortis causa				
(*) S'aportará DNI del titular de drets, i en cas de persones jurídiques, el títol que acredite la seua personalitat jurídica, el poder de representació i el CIF, a més d'aquella documentació exigida per a acreditar la cessió. En cas de diversos titulars dels drets diferents als autors s'inclouran en el Model A-3. (**) Se aportará DNI del titular de derechos, y en caso de personas jurídicas, el título que acredite su personalidad jurídica, el poder de representación y el CIF, además de aquella documentación exigida para acreditar la cesión. En caso de diversos titulares de derechos distintos a los autores se incluirán en Modelo A-3.				
COGNOMS I NOM O RAÓ SOCIAL / APELLIDOS Y NOMBRE O RAZÓN SOCIAL				
ADREÇA (CARRER/PLAÇA, NÚM. I PORTA) / DOMICILIO (CALLE/PLAZA, Nº Y PUERTA) CP LOCALITAT / LOCALIDAD PROVÍNCIA / PROVINCIA				
TELÈFON / TELÉFONO PART DE L'OBRA DE LA QUAL ÉS TITULAR DEL DRET / PARTE DE LA OBRA DE LA QUE ES TITULAR DEL DERECHO CORREU ELECTRÒNIC / CORREO ELECTRÓNICO				
E COMUNICACIÓ / COMUNICACIÓN				
El termini màxim per a resoldre i efectuar la notificació corresponent serà de sis mesos comptats des de la data d'entrada de la present sol·licitud a registre territorial competent per a resoldre segons l'art. 24.1 del Reglament del Registre (R.D. 281/2003, de 7 de març. BOE del 28 de març). Transcorregut este termini sense que s'haja dictat resolució expressa, s'entendrà estimada la sol·licitud d'acord amb el que disposa l'art. 43 de la Llei 30/1992, de 26 de novembre, de Règim Jurídic de les Administracions Públiques i del Procediment Administratiu Comú segons redacció donada per la Llei 4/1999, de 13 de gener. El plazo máximo para resolver y efectuar la notificación correspondiente será de seis meses contados desde la fecha de entrada de la presente solicitud en el registro territorial competente para resolver según el art. 24.1 del Reglamento del Registro (R.D. 281/2003, de 7 de marzo. BOE del 28 de marzo). Transcurrido dicho plazo sin que se haya dictado resolución expresa, se entenderá estimada la solicitud de acuerdo con lo dispuesto en el art. 43 de la Ley 30/1992, de 26 de noviembre, de Régimen Jurídico de las Administraciones Públicas y del Procedimiento Administrativo Común según redacción dada por la Ley 4/1999, de 13 de enero.				
F SOL·LICITUD / SOLICITUD				
La inscripció al Registre de la Propietat Intel·lectual de l'obra el títol i les circumstàncies de la qual s'expressen. La inscripción en el Registro de la Propiedad Intelectual de la obra cuyo título y circunstancias se expresan. La persona signant declara que són certes les dades que figuren en esta sol·licitud i en la documentació que s'adjunta, assumint, en cas contrari, les responsabilitats legals que pogueren derivar-se. La persona que firma declara que son ciertos los datos que figuran en esta solicitud y en la documentación adjunta, asumiendo, en caso contrario, las responsabilidades legales que pudieran derivarse.				
Castellón, 2 d' Mayo de 2014 Ainhua				
Nom / Firma / DNI: Ainhua Rincón 201970097-U		DATA D'ENTRADA EN L'ÒRGAN COMPETENT: 2-05-2014 13'55h FECHA EN PÁGINA EN ÓRGANO COMPETENTE:		
Les dades personals que conté l'imprès podran ser inclosos en un fitxer per al tractament per la Conselleria d'Educació, Cultura i Esport, en l'àmbit de les funcions pròpies que té atribuïdes en l'àmbit de les seues competències, i es podrà dirigir a qualsevol òrgan d'estat per a exercir els drets d'accés, rectificació, cancel·lació i oposició, segons disposa la Llei Orgànica 15/1999, de 13 de desembre, de Protecció de Dades de Caràcter Personal (BOE núm. 298, de 14/12/99). Los datos personales contenidos en este impreso podrán ser incluidos en un fichero para su tratamiento por la Conselleria de Educación, Cultura y Deporte, en el uso de las funciones propias que tiene atribuidas en el ámbito de sus competencias, pudiendo dirigirse a cualquier				

EXEMPLAR PER A LA PERSONA SOL·LICITANT / EJEMPLAR PARA LA PERSONA SOLICITANTE

CHAP - IAC
DIN - A4
14019 - 01 - E

TÍTOL DE L'OBRA / TÍTULO DE LA OBRA

EMOTERAPIA

A OBJECTES DE PROPIETAT INTEL·LECTUAL (Assenya amb una creu a la casella corresponent. Les obres hauran de presentar-se segons la informació al dors)
 OBJETOS DE PROPIEDAD INTELECTUAL (Señale con una cruz en la casilla correspondiente. Las obras deberán presentarse según la información al dorso)

1. **Obra literària, científica o dramàtica (text)**
Obra literaria, científica o dramática (texto)
 Amb il·lustracions de l'autor Amb il·lustracions alienes (indiqueu pàgina en observacions)
 Con ilustraciones del autor Con ilustraciones ajenas (indicar página en observaciones)
 Nre. de pàgines 13 Nre. de volums 1 Format PAPER
 Nº de páginas Nº de volúmenes Formato
 En obres dramàtiques duració aproximada _____
 En obras dramáticas duración aproximada _____
2. **Composició musical**
Composición musical
 Sense lletra Amb lletra
 Sin letra Con letra
 Duració aprox. _____ Núm. de compassos _____
 Duración aprox. Nº de compases
 Gènere musical _____
 Género musical
 Plantilla instrumental (i vocal, si escau) _____
 Plantilla instrumental (y vocal, en su caso) _____
3. **Coreografia o pantomima**
Coreografía o pantomima
 Gravació Descripció moviment escènic
 Grabación Descripción movimiento escénico
4. **Obra cinematogràfica i la resta d'obres audiovisuals**
Obra cinematográfica y demás obras audiovisuales
 Minutatge Idioma original Extracte-resum
 Minutaje Idioma original Extracto-resumen
 Extracto-resumen
5. **Escultura, dibuix i pintura i la resta d'obres plàstiques siguen o no aplicades**
Escultura, dibujo y pintura y demás obras plásticas sean o no aplicadas
 Material emprat _____ Tipus de suport _____
 Material empleado Tipo de soporte
 Tècnica emprada _____ Dimensions _____
 Técnica empleada Dimensiones
6. **Gravat i litografia**
Grabado y litografía
 Tècnica de gravació _____ Material del suport _____
 Técnica de grabación Material del soporte
7. **Tebeo i còmic** Nre. de pàgines o fulls _____ Nre. de volums _____ Format _____
Tebeo y cómic Nº de páginas u hojas Nº de volúmenes Formato
8. **Obra fotogràfica** Suport _____
Obra fotográfica Soporte
9. **Arquitectura i enginyeria** Projecte Pla Disseny
Arquitectura e ingeniería Proyecto Plano Diseño
10. **Maquetes** Escala _____ Dimensions _____
Maquetas Escala Dimensiones
11. **Topografia, geografia, ciència en general** Gràfic Mapa Disseny
Topografía, geografía, ciencia en general Gráfico Mapa Diseño
12. **Programa d'ordinador** Executable Codi font: Paper Suport digital
Programa de ordenador Ejecutable Código fuente: Papel Soporte digital
13. **Estructura i disposició de base de dades**
Estructura y disposición de base de datos
14. **Continguts originals de pàgina web o multimèdia**
Contenidos originales de página web o multimedia
 Text Imatge Audiovisuals Multimèdia So Codi font
 Texto Imagen Audiovisuales Multimedia Sonido Código fuente
15. **Actuacions d'artistes, intèrprets o executants**
Actuaciones de artistas, intérpretes o ejecutantes
16. **Produccions fonogràfiques** Produccions audiovisuals
Producciones fonográficas Producciones audiovisuales
17. **Meres fotografies** Data de realització _____ Col·lecció de fotografies. Indiqueu-ne nre..
Meras fotografías Fecha de realización Colección de fotografías. Indicar nº:
18. **Produccions editorials art. 129 TRLPI**
Producciones editoriales art. 129 TRLPI
19. **Un altre (indiqueu-ne quin)**
Otro (indicar cual)

La persona signant declara que són certes les dades que figuren en esta sol·licitud i en la documentació que s'adjunta, assumint, en cas contrari, les responsabilitats legals que pogueren derivar-se.
 La persona que firma declara que son ciertos los datos que figuran en esta solicitud y en la documentación adjunta, asumiendo, en caso contrario, las responsabilidades legales que pudieran derivarse.

castellón, 2 d Mayo de 2014

Airina P

Nom / Firma / DNI: Airina Pincón 20192027 U

EXEMPLAR PER A LA PERSONA SOL·LICITANT I EXEMPLAR PER A LA PERSONA SOL·LICITANTE

14/23-01-E CHAP-1-AC D.N. A4



**GENERALITAT
VALENCIANA**

**RELACIÓ D'AUTORS
RELACIÓN DE AUTORES**

MODEL A2 / MODELO A2
NÚM. SOL·LICITUD / Nº SOLICITUD
CS 74-2014

TÍTOL DE L'OBRA / TÍTULO DE LA OBRA
ENOTERAPIA

A DADES DELS AUTORS / DATOS DE LOS AUTORES

Autor núm. / Autor nº **1**

COGNOMS / APELLIDOS RINCÓN FERNÁNDEZ	NOM / NOMBRE AINHUA	DNI/PASSAPORT DNI/PASAPORTE 20492097-U	FIRMA
NACIONALITAT / NACIONALIDAD ESPAÑA	ADREÇA (CARRER/PLAÇA, NÚM. I PORTA) / DOMICILIO (CALLE/PLAZA, Nº Y PUERTA) CIBO NALON 9, ESC 1 5º B		
LOCALITAT / LOCALIDAD CASTELLÓN DE LA PLANA	PROVÍNCIA / PROVINCIA CASTELLÓN	CP 12005	
PART DE L'OBRA DE LA QUAL ÉS AUTOR / PARTE DE LA OBRA DE LA QUE ES AUTOR TOTALIDAD		TÈLFON / TELÈFONO 652542013 CORREU ELECTRÒNIC / CORREO ELECTRÓNICO ainhoa.5.24@hotmail.es	

Autor núm. / Autor nº **2**

COGNOMS / APELLIDOS GARRIDO MARTÍNEZ	NOM / NOMBRE NARCOS	DNI/PASSAPORT DNI/PASAPORTE	FIRMA
NACIONALITAT / NACIONALIDAD ESPAÑA	ADREÇA (CARRER/PLAÇA, NÚM. I PORTA) / DOMICILIO (CALLE/PLAZA, Nº Y PUERTA) CIPOL DE BERNABÉ 40, 3º A		
LOCALITAT / LOCALIDAD VILA-REAL	PROVÍNCIA / PROVINCIA CASTELLÓN	CP 12540	
PART DE L'OBRA DE LA QUAL ÉS AUTOR / PARTE DE LA OBRA DE LA QUE ES AUTOR TOTALIDAD		TÈLFON / TELÈFONO 666959168 CORREU ELECTRÒNIC / CORREO ELECTRÓNICO mgarrim@gmail.com	

Autor núm. / Autor nº _____

COGNOMS / APELLIDOS	NOM / NOMBRE	DNI/PASSAPORT DNI/PASAPORTE	FIRMA
NACIONALITAT / NACIONALIDAD	ADREÇA (CARRER/PLAÇA, NÚM. I PORTA) / DOMICILIO (CALLE/PLAZA, Nº Y PUERTA)		
LOCALITAT / LOCALIDAD	PROVÍNCIA / PROVINCIA	CP	
PART DE L'OBRA DE LA QUAL ÉS AUTOR / PARTE DE LA OBRA DE LA QUE ES AUTOR		TÈLFON / TELÈFONO CORREU ELECTRÒNIC / CORREO ELECTRÓNICO	

Autor núm. / Autor nº _____

COGNOMS / APELLIDOS	NOM / NOMBRE	DNI/PASSAPORT DNI/PASAPORTE	FIRMA
NACIONALITAT / NACIONALIDAD	ADREÇA (CARRER/PLAÇA, NÚM. I PORTA) / DOMICILIO (CALLE/PLAZA, Nº Y PUERTA)		
LOCALITAT / LOCALIDAD	PROVÍNCIA / PROVINCIA	CP	
PART DE L'OBRA DE LA QUAL ÉS AUTOR / PARTE DE LA OBRA DE LA QUE ES AUTOR		TÈLFON / TELÈFONO CORREU ELECTRÒNIC / CORREO ELECTRÓNICO	

Autor núm. / Autor nº _____

COGNOMS / APELLIDOS	NOM / NOMBRE	DNI/PASSAPORT DNI/PASAPORTE	FIRMA
NACIONALITAT / NACIONALIDAD	ADREÇA (CARRER/PLAÇA, NÚM. I PORTA) / DOMICILIO (CALLE/PLAZA, Nº Y PUERTA)		
LOCALITAT / LOCALIDAD	PROVÍNCIA / PROVINCIA	CP	
PART DE L'OBRA DE LA QUAL ÉS AUTOR / PARTE DE LA OBRA DE LA QUE ES AUTOR		TÈLFON / TELÈFONO CORREU ELECTRÒNIC / CORREO ELECTRÓNICO	

La persona signant declara que són certes les dades que figuren en esta sol·licitud i en la documentació que s'adjunta, assumint, en cas contrari, les responsabilitats legals que pogueren derivar-se.
La persona que firma declara que son ciertos los datos que figuran en esta solicitud y en la documentación adjunta, asumiendo, en caso contrario, las responsabilidades legales que pudieran derivarse.

Castellón, 3 d Mayo de 2014

Nom / Firma / DNI: Ainhoa Rincón 20492097U

EXEMPLAR PER A LA PERSONA SOL·LICITANT / EJEMPLAR PARA LA PERSONA SOLICITANTE

CHAP - IAC
DIN - A4
14124 - 01 - E

 GENERALITAT VALENCIANA	OBJECTE/S DE PROPIETAT INTEL·LECTUAL QUE DESITJA PROTEGIR	MODEL B / MODELO B
	OBJETO/S DE PROPIEDAD INTELLECTUAL QUE DESEA PROTEGER	NÚM. SOL·LICITUD / Nº SOLICITUD CS 74-2014

TÍTOL DE L'OBRA / TÍTULO DE LA OBRA
EMOTERAPIA

B OBSERVACIONS / OBSERVACIONES

Yo, Marcos Garrido Martínez DNI 53787303D autorizo a Ainhoa Rincón Fernández DNI 20492097V a presentar en el Registro de la Propiedad Intelectual la obra Emoterapia.



La obra se ha realizado entre los dos autores a partes iguales.

- Emoticonas excluidos.

La persona signant declara que són certes les dades que figuren en esta sol·licitud i en la documentació que s'adjunta, assumint, en cas contrari, les responsabilitats legals que pogueren derivar-se.
 La persona que firma declara que son ciertos los datos que figuran en esta solicitud y en la documentación adjunta, asumiendo, en caso contrario, las responsabilidades legales que pudieran derivarse.

Castellón, 2 d Mayo de 2014



Nom / Firma / DNI: Ainhoa Rincón 20492097V

1. EXEMPLAR PER A LA PERSONA SOL·LICITANT I EXEMPLAR PER A LA PERSONA SOL·LICITANTE

CHAP - IAC
 DIN - A4
 14123 - 02 - E

CODI TERRITORIAL / COD. TERRITORIAL CD1211
 ÒRGAN GESTOR / ORGANO GESTOR SS.TT. CASTELLÓ
 CONCEPTE / CONCEPTO 9892

A DECLARANT DECLARANTE	Espai reservat per a l'etiqueta identificativa (Si no disposes d'etiquetes, feu constar a continuació les vostres dades identificatives, així com les del vostre domicili fiscal) Espacio reservado para la etiqueta identificativa (Si no dispone de etiquetas, haga constar a continuación sus datos identificativos, así como los de su domicilio fiscal)		1 AUTOLIQUIDACIÓ / AUTOLIQUIDACIÓN 046591937889 0				
	 (9) 5640465919378890CD121198920000117120492097V						
	5 NIF 20492097V	6 COGNOMS I NOM O RAÓ SOCIAL / APELLIDOS Y NOMBRE O RAZÓN SOCIAL RINCÓN FERNANDEZ AINHOA					
	7 C. -PL. -AV. / CL. -PL. -AV. CL	8 NOM DE LA VIA PÚBLICA / NOMBRE DE LA VÍA PÚBLICA RIO NALÓN	9 NÚM. 9	10 LLETRA / LETRA	11 ESC 1	12 PIS / PISO 5	13 PTA./PTA. B
14 TELÈFON / TELÉFONO 652542013	15 FAX	16 MUNICIPI / MUNICIPIO CASTELLÓN DE LA PLANA		17 PROVÍNCIA / PROVINCIA CASTELLON		18 C.P.I. C.P. 12005	

B AUTOLIQUIDACIÓ AUTOLIQUIDACIÓN	TÍTOL DE L'OBRA / TÍTULO DE LA OBRA EMOTERAPIA	CS 74-2014
	Per la sol·licitud de primera inscripció, sent titular dels drets el mateix autor, anotacions preventives i cancel·lacions. Por la solicitud de primera inscripción, siendo titular de los derechos el propio autor, anotaciones preventivas y cancelaciones	

CatalunyaCaixa
 2 - MAJ. 2014
 2013 - 0851

C DECLARACIÓ DECLARACIÓN	90 DATA PRESENTACIÓ / FECHA PRESENTACIÓN 02/05/2014	A INGRESSAR / A INGRESAR
	EL DECLARANT O PRESENTADOR / EL DECLARANTE O PRESENTADOR FIRMAT / FIRMADO 	

D INGRES INGRESO	ENTITATS COL·LABORADORES: Bancabra, Federació de Caixes Rurals, B. de València, B. Santander Central Hispano, B. Bilbao Vizcaya Argentaria, Caixa d'Estalvis i Pensions de Barcelona, Caixa d'Estalvis del Mediterrani, Caixa d'Estalvis de Catalunya, Ibercaja. ENTIDADES COLABORADORAS: Bancabra, Federación de Caixas Rurales, B. de Valencia, B. Santander Central Hispano, B. Bilbao Vizcaya Argentaria, Caja de Ahorros y Pensiones de Barcelona, Caja de Ahorros del Mediterráneo, Caja de Ahorros de Cataluña, Ibercaja		
	Este justificant d'ingrés no serà vàlid sense la certificació mecànica o firma autoritzada. Este justificante de ingreso no será válido sin la certificación mecánica o firma autorizada.		
A CUMPLIR PER L'ENTITAT BANCÀRIA / A RELLENAR POR LA ENTIDAD BANCARIA RANC-SUCURSAL / BANCO-SUCURSAL: _____ DATA INGRES (FECHA INGRESO): _____ IMPORT INGRESSAT / IMPORTE INGRESADO: _____			



Les dades de caràcter personal que conté l'imprès podran ser incloses en un fitxer per al seu tractament per este òrgan administratiu, com a titular responsable del fitxer, en l'ús de les funcions pròpies que té atribuïdes i en l'àmbit de les seues competències. Así mismo, se le informa de la posibilidad de ejercer los derechos de acceso, rectificación, cancelación y oposición, todo ello de conformidad con lo dispuesto en los artículos 6 y 23 de la Ley Orgánica 15/1999, de Protección de Datos de Carácter Personal (BOE núm. 298, de 14/12/1999).

Los datos de carácter personal contenidos en este impreso podrán ser incluidos en un fichero para su tratamiento por este órgano administrativo, como titular responsable del mismo, en el uso de las funciones propias que le son atribuidas y en el ámbito de sus competencias. Asimismo, se le informa de la posibilidad de ejercer los derechos de acceso, rectificación, cancelación y oposición, todo ello de conformidad con lo dispuesto en los artículos 6 y 23 de la Ley Orgánica 15/1999, de Protección de Datos de Carácter Personal (BOE n.º 298, de 14/12/1999).

12. CONCLUSIONES

Llegados a este punto, es importante hacer una recapitulación de todo lo visto hasta ahora y establecer unas conclusiones:

- Para empezar, *Emoterapia* ha sido concebida como una crítica. Más concretamente, se trata de una sátira a la sociedad actual y a la comunicación en general, en la que el ser humano es un esclavo de las TIC. Ello conlleva en la mayoría de los casos múltiples consecuencias negativas, las cuales hemos intentado reflejar.
- El proceso de creación de *Emoterapia* ha durado aproximadamente cinco meses. Dicho tiempo ha sido consecuentemente subdividido en tres grandes fases. Los dos primeros meses fueron destinados a la confección de la idea y la redacción de los guiones literario y técnico. La siguiente fase comprende otros dos meses, que los ocupamos con el *casting*, la pre-producción y el rodaje del cortometraje. Y para la elaboración de los documentos necesarios para entregar el TFG así como la post-producción en sí (montaje, colorimetría, etalonaje, etc.), dedicamos el último mes.
- Diversos problemas nos han perseguido a lo largo de todo el proceso de creación de este cortometraje. Desde incidencias técnicas con el material, hasta complicaciones con los actores y su disponibilidad. Supimos convertir cada inconveniente en un nuevo reto que afrontar y superar, aunque en ocasiones con cierta dificultad.
- No obstante, consideramos que *Emoterapia* ha estado trabajado de una forma muy próxima al ámbito profesional. Para ello se han generado toda una serie de documentos para apoyar y constatar esta vía. Como resultado hemos obtenido un producto audiovisual que esperamos que siga creciendo con el paso del tiempo y pueda obtener cierta repercusión fuera del ámbito universitario.
- Para conseguir éxito con *Emoterapia*, planeamos presentarlo a varios festivales; el primero de ellos será *Oculus UJI*.

- Por último, todos y cada uno de los miembros del equipo han contribuido a la creación de *Emoterapia* mediante la asignación de roles y tareas diferentes. Ha resultado una experiencia enriquecedora para todos ya que hemos tenido la oportunidad de desempeñar funciones que nunca antes habíamos hecho y con ello completar un poco más nuestra formación recibida a lo largo de estos cuatro años de carrera universitaria. *Emoterapia* ha sido un reto personal y colectivo, que podríamos considerar como un paso más hacia nuestra futura inserción dentro del mundo laboral de la comunicación.

13. CONCLUSIONS

At this point, it is important to recapitulate everything seen so far and establish some conclusions.

- To begin with, *Emoterapia* has been thought of as a critique. More specifically, it is a satire of our current society and to the communication in general, where the human being is a slave of the ITCs. This leads in most cases to multiple negative consequences, which we have tried to reflect.
- The process of creating *Emoterapia* has lasted about five months. This time has been subdivided in three big phases. The first two months were aimed to create the idea and to write both the literary and the technical screenplays. The next stage comprises two more months, where we dealt with the casting, the pre-production and the shooting of the short film. For the elaboration of the necessary documents to deliver with the TFG and for the post-production itself (editing, colorimetric, colour correction, etc.) we dedicated the very last month.
- Some problems have haunted us throughout the entire process of creating this short film. From technical incidences with the material to complications with the actors and their availability. Nevertheless we learned how to turn each inconvenience into a new challenge to face and to stand up and overcome, although with difficulty in some times.
- However, we consider that *Emoterapia* has been done in a very similar way to the professionals. To achieve this, plenty of documents have been created. As a result, we have obtained an audiovisual product that we hope to continue building up with time and would be able to get some impact outside the university world.
- To achieve success with *Emoterapia*, we plan to submit it to some festivals. The first one will be *Oculus UJI*.
- Finally, each and every one of the team members has contributed to the creation of *Emoterapia* by different plays. It has been an enriching

experience for we all since we have had the opportunity to develop roles that we never had before. With this we have completed the training we have received along this four years of degree a little more. *Emoterapia* has been a personal and collective challenge, which could be considered as a step towards our future work insertion into the communication world.

14. BIBLIOGRAFÍA

ESPAÑA. Real Decreto Legislativo 1/1996, de 12 de abril, por el que se aprueba el texto refundido de la Ley de Propiedad Intelectual, regularizando, aclarando y armonizando las disposiciones legales vigentes sobre la materia. *Boletín Oficial del Estado*, 22 de abril de 1996, núm. 97, pp. 14369-14396.

INE (2012). *Población que utiliza Internet en los tres últimos meses según rangos de edad*. Disponible en línea en: http://www.ine.es/ss/Satellite?L=es_ES&c=INESeccion_C&cid=1259925528782&p=1254735110672&pagename=ProductosYServicios/PYSLayout¶m3=1259924822888 Consultado: 14 de mayo de 2014.

INE (2013). *Encuesta sobre Equipamiento y Uso de Tecnologías de Información y Comunicación en los Hogares*. Disponible en línea en: <http://www.ine.es/prensa/np803.pdf> Consultado: 13 de mayo de 2014.

MINISTERIO DE EDUCACIÓN, CULTURA Y DEPORTE (2011). *Encuesta de hábitos y prácticas culturales en España 2010-2011*. Disponible en línea en: <http://www.calameo.com/read/0000753352f02e7d2e419> Consultado: 14 de mayo de 2014.

PROTÉGELES (2014): *Menores de edad y conectividad móvil en España: Tablets y Smartphones*. Disponible en línea en: http://www.diainternetssegura.es/descargas/estudio_movil_smartphones_tablets_v2c.pdf Consultado: 12 de mayo de 2014.

RODRÍGUEZ, Zeyda y Tania RODRÍGUEZ (2013): *Socialidades y afectos: vida cotidiana, nuevas tecnologías y producciones mediáticas*. Guadalajara (México): Universidad de Guadalajara.

QUE APRENDEMOS HOY (2013): *Tipos de Obras (I): Obras en Colaboración o de Autoría Conjunta y Obras Colectivas*. Disponible en línea en: <http://queaprendemoshoj.com/tipos-de-obras-i-obras-en-colaboracion-o-de-autoria-conjunta-y-obras-colectivas/> Consultado: 17 de mayo de 2014.

UAEM Redalyc.org (2012): *Cine social y autoría colectiva: prácticas de cine sin autor en España*. Disponible en: <http://www.redalyc.org/articulo.oa?id=199524426012> Consultado: 17 de mayo de 2014.

15. ANEXOS

a. Tratamiento

SEC. 1. EXT. DÍA. PORTAL

Un portal del casco urbano de una ciudad. Una mano femenina toca un timbre, lleva las uñas pintadas. Se escucha el sonido del timbre. Sonido de la puerta al abrirse. **CARLOS** y **MADRE** la cruzan. CARLOS viste indumentaria moderna (siguiendo la moda “hipster”), es joven y anda cabizbajo. MADRE tiene cincuenta años aproximadamente y viste de forma clásica.

SEC 2. INT. DÍA. VESTÍBULO EDIFICIO

El vestíbulo es amplio y al fondo tiene un ascensor antiguo. CARLOS y MADRE esperan al ascensor. Suena notificación *WhatsApp*. CARLOS mueve su mano hacia el bolsillo del pantalón. Su MADRE mueve rápidamente la suya y le interrumpe.

SEC. 3. INT. DÍA. RELLANO

CARLOS y su MADRE llegan a un rellano comunitario y se adentran en una de las viviendas, por la puerta ya abierta. En la pared del exterior se lee un rótulo cuadrado de plástico: “AMADEO LÓPEZ. PSICÓLOGO”.

Rótulo EMOTERAPIA.

SEC 4. INT. DÍA. SALA DE ESPERA

La sala de espera es una habitación pequeña, pobremente decorada pero con paredes cargadas de títulos formativos. En el centro hay una pequeña mesa con dos pilas de revistas.

CARLOS y su MADRE están sentados en un par de sillas. MADRE está leyendo distraídamente una revista de corazón. CARLOS echa un vistazo a la estancia mientras profiere una mueca de incomodidad. MADRE se gira hacia CARLOS y le pregunta cómo se encuentra. CARLOS responde con el gesto de PULGAR HACIA ARRIBA.

Entra en la sala de espera **PACIENTE 1**, un señor de mediana edad. Viste de forma desaliñada y tiene aspecto de dejadez. Se sienta al lado de CARLOS e intenta conversar con él de manera poco coherente. CARLOS pone cara de ASCO. PACIENTE 1 no se calla, CARLOS coge la primera revista que encuentra. En la portada de la revista se lee “AMADEO LÓPEZ, PSICÓLOGO DEL AÑO” y una foto del susodicho. Al leerlo CARLOS sonrío ALIVIADO.

Se oyen LLANTOS DE NIÑO. Se abre la puerta de la consulta y sale un **NIÑO** de unos ocho o nueve años llorando desconsoladamente. Viste un jersey y un pantalón de pana. Junto a él salen su **PADRE** y **AMADEO**. Su PADRE tiene alrededor de cuarenta años y viste con traje y chaqueta. Lleva una corbata azul. AMADEO lleva un jersey a rayas y un vaquero. Tiene cuarenta años aproximadamente y comienza a quedarse calvo. Lleva gafas.

AMADEO le grita al NIÑO que no se preocupe. Acto seguido se gira hacia el PADRE, quien está a su lado, y le explica cómo tiene que proceder con el NIÑO para completar el tratamiento. El PADRE asiente y se marcha acompañado del NIÑO.

CARLOS y PACIENTE 1 les siguen con la mirada, con cara de terror. PACIENTE 1 susurra a CARLOS sobre su opinión acerca del estado mental de los otros pacientes. AMADEO pide paso al siguiente paciente. PACIENTE 1 señala a CARLOS, quien traga saliva ruidosamente. MADRE se levanta de la silla y anima a CARLOS a entrar. CARLOS está incómodo.

SEC 5. INT. DÍA. CONSULTA

CARLOS sigue incómodo en el nuevo espacio. La consulta es una habitación mediana, con una mesa grande de escritorio, sillas que lo acompañan,

estanterías con libros y un sofá en un rincón. Encima de la mesa hay un marco con la foto de la portada de la revista. Están sentados, AMADEO en un lado de la mesa y CARLOS y su MADRE en el otro.

AMADEO le pide a CARLOS que le explique su problema. CARLOS no responde. Su MADRE hace ademán de contestar pero AMADEO insiste en que sea CARLOS quien hable. Suena notificación *WhatsApp*. CARLOS y su MADRE establecen miradas hostiles. AMADEO les observa pensativo.

La MADRE expone el problema de CARLOS: no puede comunicarse mediante palabras porque está muy enganchado al móvil. AMADEO ya conoce el problema; ha tenido pacientes con los mismos síntomas anteriormente. Le asegura a la MADRE que va a poder curar a CARLOS.

AMADEO le pregunta a CARLOS sobre cómo describe él diversos conceptos, a lo que CARLOS va gesticulando para ir emulando diversos emoticonos de la aplicación de *WhatsApp*. AMADEO se desespera ante la capacidad que tiene CARLOS para expresarse sin palabras. AMADEO se levanta de su silla, estira sus brazos y se arremanga. Adopta una postura menos relajada que antes. Le pide a la MADRE que se siente en el sofá.

La MADRE se levanta con semblante preocupado y se desplaza hasta el sofá, donde se sienta. AMADEO se acerca amenazante a CARLOS. Suena notificación *WhatsApp*. CARLOS se apresura a sacar el móvil del bolsillo y AMADEO hace una mueca de crispación y le obliga a dejarlo en el escritorio. Sigue sonando notificación *WhatsApp*. CARLOS se muestra reacio a desprenderse del móvil y AMADEO insiste hasta que lo consigue.

AMADEO comienza a dar vueltas lentamente alrededor de CARLOS intentando convencerle de lo perjudicial que está resultando su móvil para él. CARLOS mira fijamente el móvil, que sigue sonando notificación *WhatsApp*, cada vez más constante. El rostro de CARLOS refleja angustia. AMADEO se da cuenta de que CARLOS no deja de mirar el móvil y le mueve el móvil de sitio. La angustia de CARLOS aumenta; no levanta la vista del móvil.

AMADEO sigue con su charla, alrededor de CARLOS. CARLOS no aguanta más la desesperación y estira la mano para alcanzar su móvil. AMADEO lo ve y se abalanza sobre CARLOS y le pellizca un pezón para interrumpir que llegue a cogerlo. AMADEO le pide a CARLOS que resista la tentación mientras le aprieta aún más. CARLOS hace una mueca por el dolor y MADRE también.

CARLOS coge el móvil y revisa todas las publicaciones frenéticamente. AMADEO se desespera e intenta quitarle el móvil a CARLOS de las manos. Forcejean. CARLOS se levanta. AMADEO le propina un rodillazo en la entrepierna. CARLOS se retuerce de dolor y suelta el móvil. AMADEO se acerca a la ventana, con gesto triunfal.

AMADEO se gira hacia MADRE y le comenta que ya ha encontrado una solución para el problema de CARLOS. Hace el ademán de tirar el móvil por la ventana. CARLOS le suplica –hablando- que le devuelva el móvil con cara de impotencia. AMADEO le pide que repita lo que acaba de decir, y CARLOS lo hace.

MADRE se levanta eufórica y corre a abrazar a CARLOS diciéndole que ya está curado. CARLOS la aparta con desprecio, tirándola al suelo, mientras susurra que AMADEO está loco. CARLOS se levanta y camina rápidamente hacia AMADEO, enfadado, mientras le pide que le devuelva el móvil. AMADEO se asusta y corre hacia la puerta. La abre. Tira el móvil fuera de la habitación. CARLOS se lanza a por el móvil y AMADEO cierra la puerta. Se dirige hacia MADRE, le ofrece la mano mientras le sonrío y MADRE se la coge. Se levanta.

AMADEO y MADRE caminan hacia la puerta. AMADEO intenta flirtear con MADRE, ofreciéndole métodos virtuales de comunicación. MADRE prefiere quedar físicamente. AMADEO abre la puerta y acepta. MADRE cruza el umbral de la puerta. AMADEO saca su móvil del bolsillo y le dice a MADRE que va a enviarle una petición de amistad en una red social. MADRE, resignada, se da media vuelta y se va.

SEC 6. INT. DÍA. SALA DE ESPERA

AMADEO se asoma por la puerta de su consulta y le grita a MADRE. Se cierra la puerta. En ella se lee “AMADEO LÓPEZ. PSICÓLOGO ESPECIALIZADO EN COMUNICACIÓN”

b. Storyboard

El Storyboard al completo se adjunta en un anexo en formato papel. Aquí se incluyen únicamente dos páginas para que se vea una muestra.

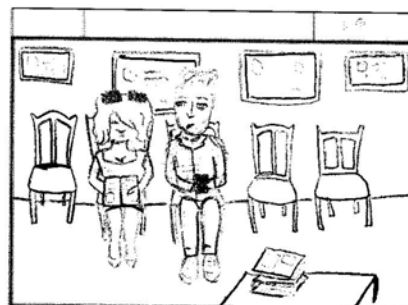
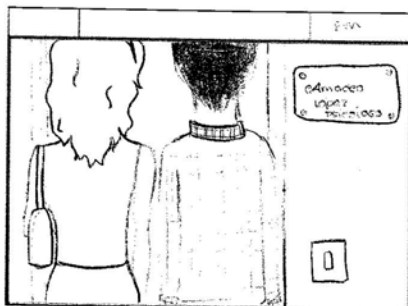
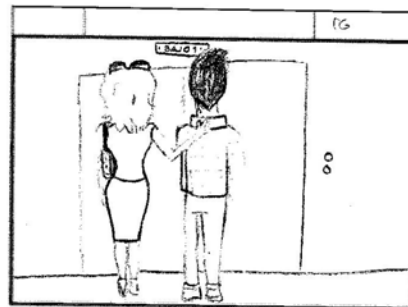
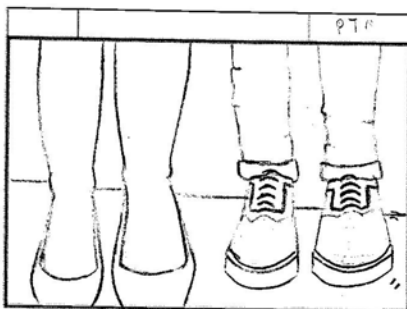
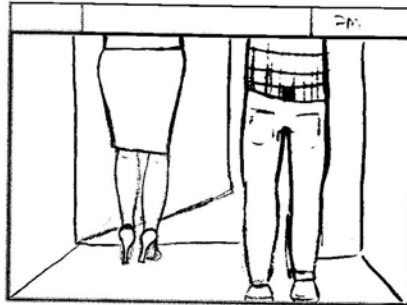
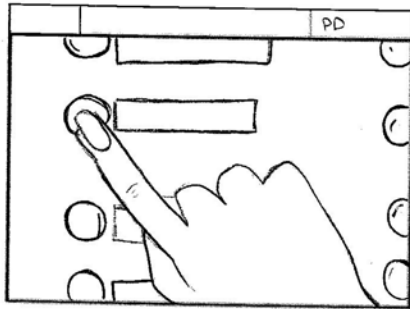

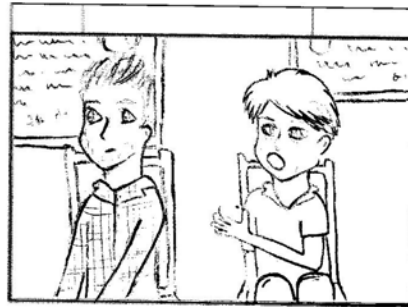
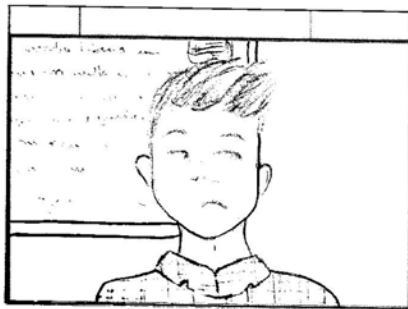

c. Capturas redes sociales.

I. TWITTER

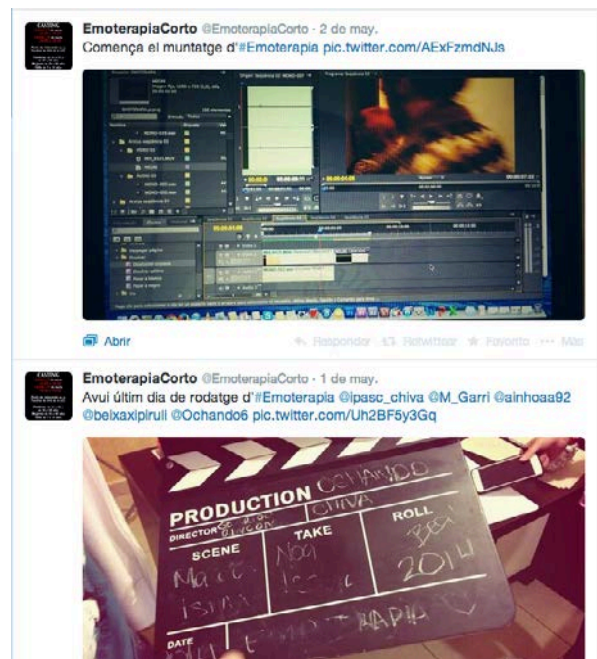

II. FACEBOOK.

Emoterapia · Biografía · Reciente

Panel de administración · Promocionar página

100 Me gusta · 68,7 % desde la semana pasada

Promocionar página · Consultar las estadísticas de la página

Invita a tus amigos · Cuanta más gente esté conectada a tu página en Facebook, más interesante será y más actividad tendrá. Invita a tus amigos para ampliar tu público. **Aceptar**

Reciente 2014

EMOTERAPIA

un corto de MargaSpot Producciones

Actualizar la información de la página

Te gusta

Sigues esta página · Mensaje

Comunidad · página oficial del cortometraje "Emoterapia" / Página oficial del cortometraje "Emoterapia"

Información · Fotos · Me gusta · Opiniones

Lo más destacado

Emoterapia · Publicado por Ismael Chiva · 15 de marzo

Cásting - 14.3.2014 - con Isaac D. Ochando Ejarque y 2 personas más. Ver traducción



Me gusta · Comentar · Compartir

197 personas han visto esta publicación

Emoterapia · Publicado por Ismael Chiva · 15 de marzo

Cásting - 14.3.2014 - con Isaac D. Ochando Ejarque y 2 personas más. Ver traducción



Ya no me gusta · Comentar · Compartir

15 personas han visto esta publicación

Emoterapia · Publicado por Ismael Chiva · 15 de marzo

Cásting - 14.3.2014 - con Isaac D. Ochando Ejarque y 3 personas más. Ver traducción



Me gusta · Comentar · Compartir

77 personas han visto esta publicación

Emoterapia · Publicado por Ismael Chiva · 15 de marzo

Cásting - 14.3.2014 - con Isaac D. Ochando Ejarque y 2 personas más.

38 amigos han indicado que les gusta Emoterapia

Invita a tus amigos a que indiquen que les gusta esta página

Escribe el nombre de

Gaspar Molin · Invitar

Blasco Rincón Cornago · Invitar

Fernando Porcar Belles · Invitar

FMOTER



Emoterapia Cortometraje

Reciente
2014
Nacimiento

UNIVERSITAT JAUME I CASTING

Emoterapia Cortometraje

Part de treball de 2.14
Membre de 19.14 a 19.14
de 19.14 a 19.14

- Amigos -

- Sigue esta página - Mensaje

Biografía Información Fotos Amigos Más...

INFORMACIÓN

Título

Estudió en Universitat Jaume I

Idioma actual

Idioma nativitat

FOTOS

AMIGOS · 54 (14 amigos en común)











ME GUSTA · 1



GRUPOS · 1

AGENCIA FOTOGRAFIA LA COPIA ALIA
321 miembros
Para informarse a nuestros

ACTIVIDAD RECIENTE

Emoterapia ahora es amigo de Omar Djalil y 3 personas más.

Publicación Foto

Escribe algo...

Ismael Chiva
2 de mayo a

Emoterapia - 2.5.2014 — con Isaac D. Ochando Ejarque y 4 personas más.



Me gusta · Comentar · Detener notificaciones · Compartir

A Isaac D. Ochando Ejarque, Ruth Herrera González, Marcos Gamdo Martínez y 3 personas más les gusta esto.

Escribe un comentario...

Ismael Chiva
2 de mayo a

Emoterapia - 1.5.2014 — con Isaac D. Ochando Ejarque y 4 personas más.



Me gusta · Comentar · Detener notificaciones · Compartir

Ainhoa Rimón
22 de abril a

RODAJE EMOTERAPIA!! - Emoterapia Cortometraje Isaac D. Ejarque Bel Chachi Prud Marcos Gamdo Martínez Ismael Chiva — con Isaac D. Ochando Ejarque y 3 personas más. (19 fotos)



d. Cartel casting.

EM TERAPIA

CASTING

Jueves 13 de marzo
16:00 a 20:00

Viernes 14 de marzo
16:00 a 20:00

Plató de televisión de la
Facultad de CHS de la UJI

Hombres de 16 a 25 y
de 35 a 55 años

Mujeres de 35 a 55 años

Niño de 7 a 12 años

Teléfono de contacto:

605 222 890

666 959 160

emoterapiacorto@gmail.com



e. Documento de cesión de derechos de imagen.

Los documentos firmados se adjuntan en un anexo en formato papel. Éstos son los modelos que hemos seguido.

CONTRATO DE CESIÓN DE DERECHOS DE IMAGEN.

En _____, a ____ de _____ de 20_____.

De una parte D. _____ con D.N.I. n.º: _____ y domiciliado en _____, en adelante **Producciones MargaSpot para el cortometraje "EMOTERAPIA"**

Y de otra D. _____ con D.N.I. n.º: _____ y domiciliado en _____ en adelante **el modelo/actor** por este contrato y expresamente

El **modelo/actor** autoriza a Producciones MargaSpot, así como a todas aquellas terceras personas físicas o jurídicas a las que Producciones MargaSpot, pueda ceder los derechos de explotación sobre las fotografías o imágenes, o parte de las mismas, a que indistintamente puedan utilizar todas las fotografías o imágenes, o partes de las mismas en las que intervengo como **modelo/actor**.

Mi autorización no tiene ámbito geográfico determinado por lo que Producciones MargaSpot y otras personas físicas o jurídicas a las que Producciones MargaSpot pueda ceder los derechos de explotación sobre las fotografías o imágenes, o partes de las mismas, en las que intervengo como **modelo/actor**, podrán utilizar esas fotografías/imágenes, o partes de las mismas, en todos los países del mundo sin limitación geográfica de ninguna clase.

Mi autorización se refiere a la totalidad de usos que puedan tener las fotografías o imágenes, o partes de las mismas, en las que aparezco como **modelo/actor**, utilizando los medios técnicos conocidos en la actualidad y los que pudieran desarrollarse en el futuro, y para cualquier aplicación. Todo ello con la única salvedad y limitación de aquellas utilizations o aplicaciones que pudieran atentar al derecho al honor en los términos previstos en la Ley Orgánica 1/85, de 5 de Mayo, de Protección Civil al Derecho al Honor, la Intimidad Personal y familiar y a la Propia Imagen.

Mi autorización no fija ningún límite de tiempo para su concesión ni para la explotación de las fotografías o imágenes, o parte de las mismas, en las que aparezco como **modelo/actor**, por lo que mi autorización se considera concedida por un plazo de tiempo ilimitado.

Por lo que concedo mi permiso para la cesión de mis derechos de imagen sobre las fotografías/imágenes tomadas, aceptando estar conforme con el citado acuerdo.

Firma del modelo/actor.

Firma del productor "Producciones MargaSpot".

Fdo. _____

Fdo. _____

CONTRATO DE CESIÓN DE DERECHOS DE IMAGEN.

En _____, a ____ de _____ de 20 ____.

De una parte D. _____ con D.N.I. n.º: _____ y domiciliado en _____, en adelante **Producciones MargaSpot para el cortometraje "EMOTERAPIA"**

Y de otra D. _____ con D.N.I. n.º: _____ y domiciliado en _____ como padre/madre/tutor/tutora de _____ con D.N.I. n.º: _____ en adelante **el modelo/actor** por este contrato y expresamente

El **modelo/actor** autoriza a Producciones MargaSpot, así como a todas aquellas terceras personas físicas o jurídicas a las que Producciones MargaSpot, pueda ceder los derechos de explotación sobre las fotografías o imágenes, o parte de las mismas, a que indistintamente puedan utilizar todas las fotografías o imágenes, o partes de las mismas en las que intervengo como **modelo/actor**.

Mi autorización no tiene ámbito geográfico determinado por lo que Producciones MargaSpot y otras personas físicas o jurídicas a las que Producciones MargaSpot pueda ceder los derechos de explotación sobre las fotografías o imágenes, o partes de las mismas, en las que intervengo como **modelo/actor**, podrán utilizar esas fotografías/imágenes, o partes de las mismas, en todos los países del mundo sin limitación geográfica de ninguna clase.

Mi autorización se refiere a la totalidad de usos que puedan tener las fotografías o imágenes, o partes de las mismas, en las que aparezco como **modelo/actor**, utilizando los medios técnicos conocidos en la actualidad y los que pudieran desarrollarse en el futuro, y para cualquier aplicación. Todo ello con la única salvedad y limitación de aquellas utilidades o aplicaciones que pudieran atentar al derecho al honor en los términos previstos en la Ley Orgánica 1/85, de 5 de Mayo, de Protección Civil al Derecho al Honor, la Intimidad Personal y familiar y a la Propia Imagen.

Mi autorización no fija ningún límite de tiempo para su concesión ni para la explotación de las fotografías o imágenes, o parte de las mismas, en las que aparezco como **modelo/actor**, por lo que mi autorización se considera concedida por un plazo de tiempo ilimitado.

Por lo que concedo mi permiso para la cesión de mis derechos de imagen sobre las fotografías/imágenes tomadas, aceptando estar conforme con el citado acuerdo.

Firma del modelo/actor figurante.

Firma del productor "Producciones MargaSpot".

Fdo. _____

Fdo. _____

f. Hojas de Script.

Los documentos rellenos se adjuntan en un anexo en formato papel. Éste es el modelo que hemos seguido.

Título: EMOTERAPIA.

Dirección: Marcos Garrido. Ainhoa Rincón.

Script: Ainhoa Rincón.

Fecha:		Día Rodaje:		Hora rodaje:	
---------------	--	--------------------	--	---------------------	--

Cámara:

Efecto:

Localización:

Secuencia	Plano

Descripción plano	
--------------------------	--

Actores		Audio	
----------------	--	--------------	--

TOMA	IN	OUT	SONIDO	OBSERVACIONES	EDICIÓN

Notas montaje/raccord:

g. Guión de montaje.

Secuencia 1

Plano	Código de tiempo	Imágenes	Efectos	Títulos	OFF/Diálogos	Música	Sonido	Observaciones
1	MVI 9315	Llegada de MADRE y CARLOS						Ambiente

Secuencia 2

Plano	Código de tiempo	Imágenes	Efectos	Títulos	OFF/Diálogos	Música	Sonido	Observaciones
1	MVI 9317	Pies entrando en el portal	Fundido a negro al final					Ambiente
2		Rótulo actores	Entrada por fundido	Rover Wells, Ignacio Làcer, M ^a Carmen Pastes. Centro de pantalla				Ambiente y cierre de puerta
3	MVI 9320	MADRE y CARLOS esperan el ascensor.	Entrada y salida por fundido					Ambiente, notificación WhatsApp y

palmadas.						
4	Rótulo dirección y guion	Entrada y salida por fundido	Escrito y dirigido por Marcos Garrido y Ainhoa Rincón. Centro de la pantalla.	Ambiente y ascensor		

Secuencia 3

Plano	Código de tiempo	Imágenes	Efectos	Títulos	OFF/Diálogos	Música	Sonido	Observaciones
1	MVI 9325	CARLOS y MADRE entran en consulta					Ambiente	
2		Rótulo		Emoterapia. Centro de la pantalla				

Secuencia 4

Plano	Código de tiempo	Imágenes	Efectos	Títulos	OFF/Diálogos	Música	Sonido	Observaciones
1	MVI 9370	MADRE y CARLOS en sala de espera					Ambiente	

2	MVI 9345	MADRE y CARLOS en sala de espera	Monólogo MADRE.	Ambiente y timbre de puerta
3	MVI 9366	PACIENTE 1 entra en sala de espera	Monólogo PACIENTE 1	Ambiente
4	MVI 9354	CARLOS hace caras	Monólogo PACIENTE 1	Ambiente
5	MVI 9348	PACIENTE 1 habla a CARLOS	Monólogo PACIENTE 1	Ambiente
6	MVI 9357	CARLOS coge revista		Ambiente y llanto de NIÑO
7	MVI 9358	CARLOS baja la revista		Ambiente y llanto de NIÑO
8	MVI 9332	AMADEO, NIÑO y PADRE hablan	Diálogo AMADEO, PADRE	Ambiente
9	MVI 9338	PADRE y NIÑO salen	Murmullo PADRE	Ambiente
10	MVI 9338	MADRE. CARLOS y PACIENTE 1 observan	Monólogo PACIENTE 1. Monólogo AMADEO	Ambiente
11	MVI 9328	AMADEO llama	Monólogo AMADEO	Ambiente

12	MVI 9353	MADRE, CARLOS y PACIENTE 1 observan			Monólogo MADRE		Ambiente	
13	MVI 9361	CARLOS incómodo					Ambiente	

Secuencia 5

Plano	Código de tiempo	Imágenes	Efectos	Títulos	OFF/Diálogos	Música	Sonido	Observaciones
1	MVI 9255	CARLOS incómodo			Monólogo AMADEO		Ambiente	
2	MVI 9076	AMADEO habla			Monólogo AMADEO		Ambiente	
3	MVI 9775	MADRE y CARLOS contestan			Diálogo MADRE y AMADEO		Ambiente	
4	MVI 9241	AMADEO responde			Monólogo AMADEO		Ambiente	
5	MVI 9263	CARLOS hace caras			Diálogo AMADEO y MADRE		Ambiente	
6	MVI 9261	MADRE contesta			Monólogo MADRE		Ambiente	
7	MVI 9270	CARLOS hace caras			Diálogo AMADEO y MADRE		Ambiente	
8	MVI 9070	AMADEO responde			Diálogo AMADEO y MADRE		Ambiente	

9	MVI 9277	MADRE responde	Monólogo MADRE	Ambiente
10	MVI 9073	AMADEO habla	Diálogo AMADEO y MADRE	Ambiente
11	MVI 9279	MADRE responde	Monólogo MADRE. Monólogo AMADEO	Ambiente
12	MVI 9088	AMADEO habla	Monólogo AMADEO	Ambiente
13	MVI 9280	CARLOS asiente	Monólogo AMADEO	Ambiente
14	MVI 9088	AMADEO habla	Monólogo AMADEO	Ambiente
15	MVI 9284	CARLOS gesticula		Ambiente
16	MVI 9091	AMADEO habla	Monólogo AMADEO	Ambiente
17	MVI 9288	CARLOS gesticula		Ambiente
18	MVI 9066	AMADEO habla	Monólogo AMADEO	Ambiente
19	MVI 9291	CARLOS gesticula	Monólogo AMADEO	Ambiente
20	MVI 9075	AMADEO habla	Monólogo AMADEO	Ambiente
21	MVI 9251	AMADEO habla, CARLOS gesticula, MADRE mira	Monólogo AMADEO	Ambiente
22	MVI 9174	AMADEO responde	Monólogo AMADEO	Ambiente
23	MVI 9021	CARLOS saca corazones		Ambiente

24	MVI 9047	Carlos muestra corazones			Ambiente
25	MVI 9076	AMADEO habla	Morólogo AMADEO		Ambiente
26	MVI 9037	CARLOS coge bolso de MADRE			Ambiente
27	MVI 9177	AMADEO habla	Morólogo AMADEO		Ambiente
28	MVI 9296	CARLOS coge gafas			Ambiente
29	MVI 9050	CARLOS se pone gafas			Ambiente
30	MVI 9179	AMADEO habla	Morólogo AMADEO		Ambiente
31	MVI 9052	CARLOS gestícula			Ambiente
32	MVI 9183	AMADEO habla	Morólogo AMADEO		Ambiente
33	MVI 9058	CARLOS gestícula			Ambiente Cámara rápida
34	MVI 9185	AMADEO habla	Morólogo AMADEO		Ambiente
35	MVI 9026	CARLOS saca tarjeta	Morólogo AMADEO		Ambiente
36	MVI 9187	AMADEO habla	Morólogo AMADEO		Ambiente
37	MVI 9038	CARLOS saca tarjeta			Ambiente
38	MVI 9189	AMADEO habla	Morólogo AMADEO		Ambiente

39	MVI 9040	CARLOS saca tarjeta		Ambiente
40	MVI 9193	AMADEO habla	Morólogo AMADEO	Ambiente
41	MVI 9031	CARLOS saca tarjeta y MADRE exclama	Exclamación MADRE	Ambiente
42	MVI 9196	AMADEO habla	Morólogo AMADEO	Ambiente
43	MVI 9044	CARLOS saca tarjeta		Ambiente
44	MVI 9198	AMADEO habla	Morólogo AMADEO	Ambiente
45	MVI 9046	CARLOS saca tarjeta		Ambiente
46	MVI 9200	AMADEO habla	Morólogo AMADEO	Ambiente
47	MVI 9061	CARLOS enseña tarjetas		Ambiente
48	MVI 9204	AMADEO habla	Morólogo AMADEO	Ambiente
49	MVI 9292	CARLOS enseña tarjeta	Morólogo AMADEO	Ambiente
50	MVI 9243	AMADEO tira tarjetas		Ambiente
51	MVI 9242	Tarjetas en el suelo		Ambiente

52	MVI 9095	AMADEO habla		Monólogo AMADEO	Ambiente
53	MVI 9035	MADRE se levanta		Monólogo AMADEO. Sonido <i>WhatsApp</i>	Ambiente
54	MVI 9095	AMADEO habla		Monólogo AMADEO. Sonido <i>WhatsApp</i>	Ambiente
55	MVI 9018	CARLOS duda			Ambiente
56	MVI 9095	AMADEO habla		Monólogo AMADEO	Ambiente
57	MVI 9019	CARLOS deja el móvil		Monólogo AMADEO	Ambiente
58	MVI 9097	AMADEO sale			Ambiente
59	MVI 9101	CARLOS escucha		Monólogo AMADEO	Ambiente
60	MVI 9109	Teléfono móvil	Reverberación	Monólogo AMADEO	Ambiente
61	MVI 9105	CARLOS escucha	Reverberación	Monólogo AMADEO	Ambiente
62	MVI 9109	Teléfono móvil	Reverberación	Monólogo AMADEO	Ambiente
63	MVI 9105	CARLOS escucha	Reverberación	Monólogo AMADEO	Ambiente
64	MVI 9109	Teléfono móvil	Reverberación	Monólogo AMADEO	Ambiente
65	MVI 9116	AMADEO habla	Reverberación . Salida por fundido cruzado	Monólogo AMADEO	Ambiente Cámara rápida

66	MVI 9119	AMADEO muestra el móvil	Reverberación	Monólogo AMADEO	Ambiente
67	MVI 9126	CARLOS escucha y AMADEO habla	Reverberación	Monólogo AMADEO	Ambiente
68	MVI 9107	CARLOS se acerca al móvil			Ambiente
69	MVI 9137	AMADEO habla			Ambiente
70	MVI 9139	AMADEO aprieta pezón de CARLOS	Reverberación	Monólogo AMADEO. Gruñido de CARLOS	Ambiente
71	MVI 9005	MADRE se santigua	Reverberación	Gruñido de CARLOS	Ambiente
72	MVI 9141	CARLOS gruñe	Reverberación	Gruñido de CARLOS	Ambiente
73	MVI 9107	Mano de CARLOS			Ambiente
74	MVI 9130	AMADEO habla con CARLOS		Monólogo AMADEO	Ambiente
75	MVI 9145	CARLOS forcejea			Ambiente
76	MVI 9147	AMADEO forcejea			Ambiente
77	MVI 9143	AMADEO y CARLOS forcejean			Ambiente

78	MVI 9008	MADRE sorprendida			Ambiente
79	MVI 9152	CARLOS y AMADEO forcejean			Ambiente
80	MVI 9156	AMADEO da un rodillazo			Ambiente
81	MVI 9159	AMADEO victorioso			Ambiente
82	MVI 9167	AMADEO habla	Monólogo AMADEO		Ambiente
83	MVI 9168	AMADEO habla	Monólogo AMADEO		Ambiente
84	MVI 9167	AMADEO habla	Monólogo AMADEO		Ambiente
85	MVI 9301	CARLOS mira	Monólogo AMADEO		Ambiente
86	MVI 9167	AMADEO habla	Diálogo AMADEO y CARLOS		Ambiente
87	MVI 9303	CARLOS habla	Diálogo AMADEO y CARLOS		Ambiente
88	MVI 9172	AMADEO habla	Monólogo AMADEO		Ambiente
89	MVI 9014	MADRE abraza, CARLOS empuja	Monólogo MADRE y monólogo CARLOS		Ambiente
90	MVI 9216	CARLOS persigue a AMADEO			Ambiente
91	MVI 9209	AMADEO tira el móvil	Grito CARLOS		Ambiente

92	MVI 9211	AMADEO liga con MADRE			Diálogo AMADEO y MADRE		Ambiente	
-----------	----------	-----------------------	--	--	------------------------	--	----------	--

Secuencia 6.

Plano	Código de tiempo	Imágenes	Efectos	Títulos	OFF/Diálogos	Música	Sonido	Observaciones
1	MVI 9233	AMADEO habla			Monólogo AMADEO		Puerta y Ambiente	

h. Capturas de los elementos de attrezzo

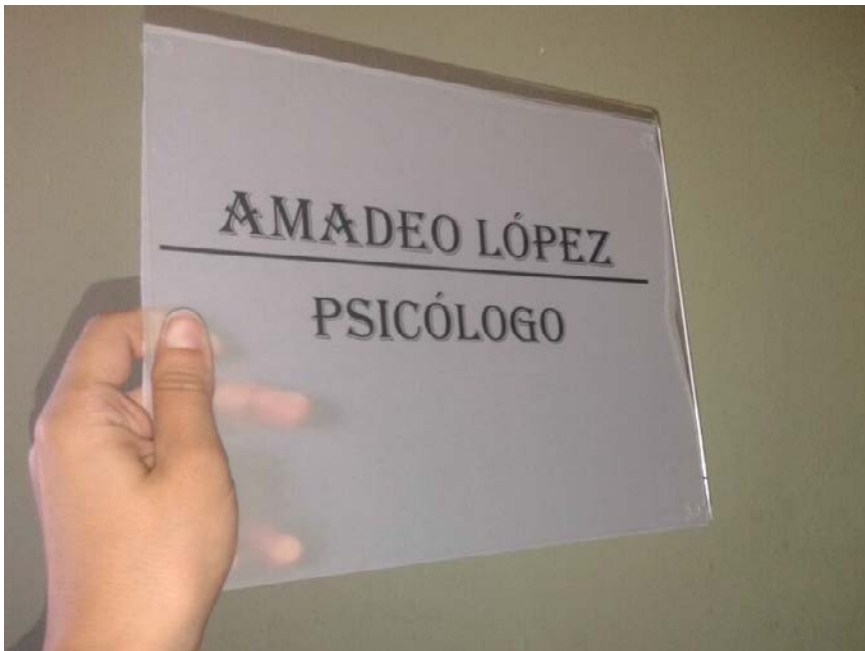

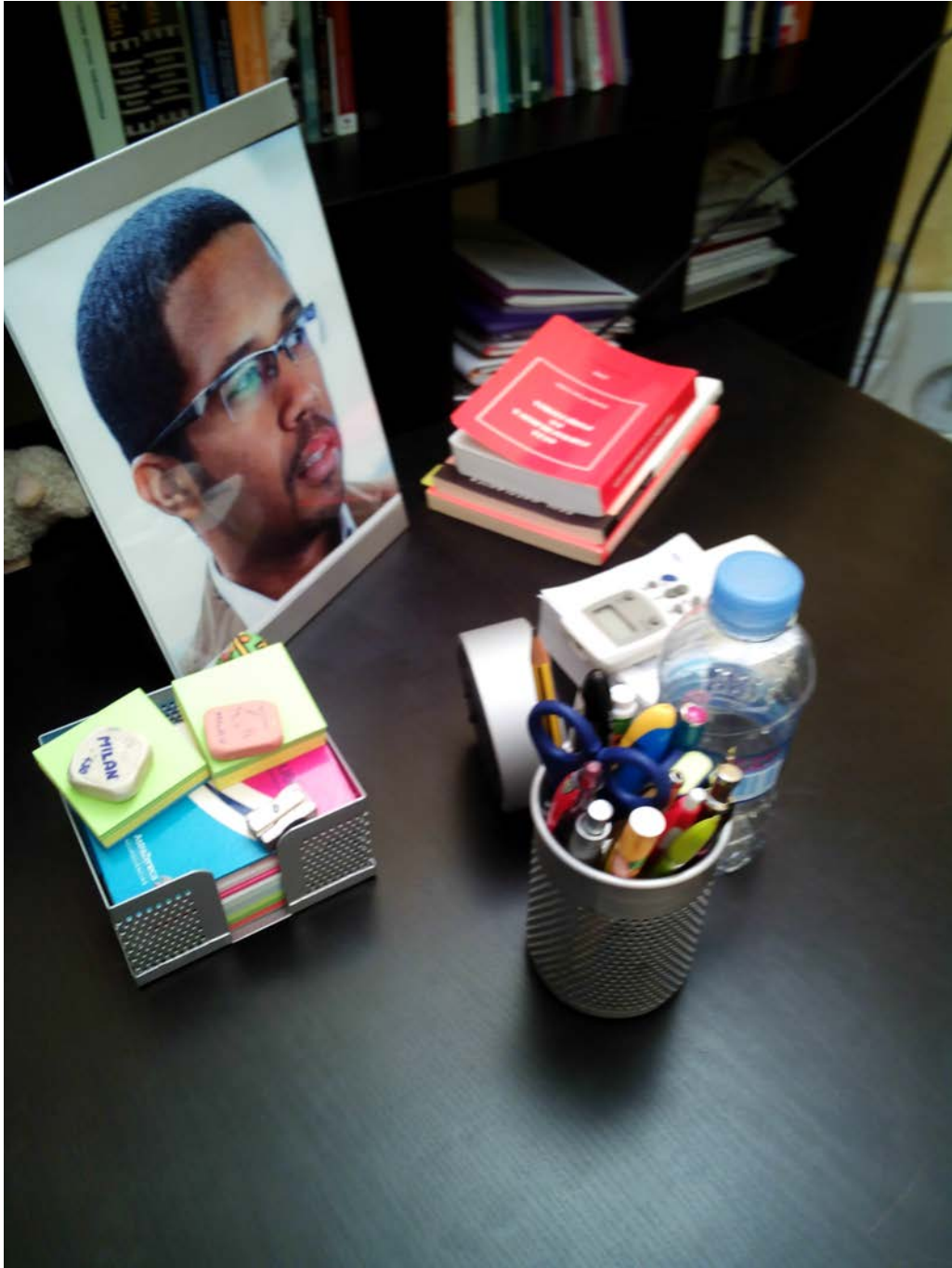

EL HERALDO CIENTÍFICO

Publicación mensual de carácter divulgativo para España y Latinoamérica
AÑO XXVI - Núm. 304 - Abril 2014

AMADEO LÓPEZ, PSICÓLOGO DEL AÑO





Juan Carlos I, Rey de España



Considerando que, conforme a la disposición y circunstancias prevenidas por la actual legislación,

Don Amadeo López Arranz

Nacido el 30 de agosto de 1971, Alacuas (Valencia),

Ha hecho constar su suficiencia en la UNIVERSIDAD DE PSICOLOGÍA Y EDUCACIÓN DE LEÓN

Expide el presente

Título de Licenciado en Psicología

Que faculta al interesado para ejercer la profesión y disfrutar los derechos que a este grado le otorgan las disposiciones vigentes.

El interesado,

El rector,

El/la funcionario/a,

**MÁSTER
UNIVERSITARIO
Conductas conductivistas**

Amadeo López Arranz

UNIVERSIDAD DE VALENCIA

El interesado,

*Por el señor Ministro secretario de Estado de
Universidades e Investigación*

por su excelente rendimiento y duradera contribución al trabajo de

Especialista en Comunicación

Amadeo López Arranz

PSICÓLOGO

12 de Noviembre de 1999



¡ Presupuesto.

Capítulo 01. Guión y Música

01.01. Guión

Concepto	Nº Unidad	Precio Unidad	Haber	Suma y Sigue	Presupuesto Real
Derechos de autor	1	60,00	60,00		60,00
Guión	1	4.000,00	4.000,00		4.000,00
Total			4.060,00	4.060,00	4.060,00

01.02. Música

Concepto	Nº Unidad	Precio Unidad	Haber	Suma y Sigue	Presupuesto Real
Derechos autor músicas	1	60,00	60,00		60,00
Derechos autores	1	69,00	69,00		69,00

canciones			
Total		129,00	4.189,00

Total Capítulo 01..... 4.189,00 €

Capítulo 02. Personal artistico

02.01. Protagonistas

Concepto	Nº Sesiones	Importe sesión	Haber	Suma y Sigue	Presupuesto Real
Carlos	3	522,44	1.567,32		1.567,32
Total			1.567,32	5.756,32	5.762,32

02.02. Principales

Concepto	Nº Sesiones	Importe sesión	Haber	Suma y Sigue	Presupuesto Real
Amadeo	2	427,86	855,72		855,72
Madre	3		1.283,58		1.283,58

Total			2.139,30	7.895,62	7.895,62
--------------	--	--	----------	----------	----------

02.03. Secundarios

Concepto	Nº Sesiones	Importe sesión	Haber	Suma y Sigue	Presupuesto Real
Paciente 1	1	427,86		427,86	427,86
Padre	1	427,86		427,86	427,86
Niño	1	427,86		427,86	427,86
Total			1.283,58	9.179,20	9.179,20

Total Capítulo 3..... 3.422,88 €

Capítulo 03. Equipo Técnico

03.01. Dirección

Concepto	T. Semanas	Importe semana	Haber	Suma y Sigue	Presupuesto Real
Director	3	825,21		2.475,63	2.475,63

Codirector	3	825,21	2.475,63		2.475,63
Total				4.951,26	14.130,46
					14.130,46

03.02. Producción

Concepto	T. Semanas	Importe semana	Haber	Suma y Sigue	Presupuesto Real
Productor	3	825,21	2.475,63		2.475,63
Total			2.475,63	16.606,09	16.606,09

03.03. Fotografía

Concepto	T. Semanas	Importe semana	Haber	Suma y Sigue	Presupuesto Real
Cámara	1	494,24	494,24		748,66
Total			494,24	17.100,33	17.100,33

03.04. Decoración

Concepto	T. Semanas	Importe semana	Haber	Suma y Sigue	Presupuesto Real
Attrezzista	1	343,86			343,86
Total			343,86	17.444,19	17.444,19

03.05. Maquillaje y peluquería

Concepto	T. Semanas	Importe semana	Haber	Suma y Sigue	Presupuesto Real
Maquillador	1	401,07			401,07
Peluquería	1	374,33			574,86
Total			775,40	18.219,59	18.219,59

03.06. Sonido

Concepto	T. Semanas	Importe semana	Haber	Suma y Sigue	Presupuesto Real
Jefe	1	485,41			485,81
Total			485,81	18.705,40	18.705,40

03.07. Montaje

Concepto	T. Semanas	Importe semana	Haber	Suma y Sigue	Presupuesto Real
Montador	1	624,73	624,73	624,73	624,73
Total			624,73	19.330,13	19.330,13

03.08. Electricistas y maquinistas

Concepto	T. Semanas	Importe semana	Haber	Suma y Sigue	Presupuesto Real
Electricistas	1	305,22	305,22	305,22	305,22
Maquinistas	1	296,51	296,51	296,51	296,51
Total			601,73	19.931,86	19.931,86

Total Capítulo 3..... 10.752,66 €

Capítulo 04. Ambientación

04.01. Ambientación

Concepto	Nº Unidades	Precio unitario	Haber	Suma y Sigue	Presupuesto Real
Atrezzo comprado	21	6	126		126
Total			126	20.057,86	20.057,86

04.02. Vestuario

Concepto	Nº Unidades	Precio unitario	Haber	Suma y Sigue	Presupuesto Real
Vestuario alquilado	6	30	180		180
Zapatería alquilado	6	20	120		120
Otros complementos	1	10	10		10
Total			310	20.367,86	20.367,86

04.03. Varios

Concepto	Nº Unidades	Precio unitario	Haber	Suma y Sigue	Presupuesto Real
Material peluquería	5	15	75		75
Material maquillaje	10	7	70		70
Total			145	20.512,86	20.512,86

Total Capítulo 04..... 581€

Capítulo 05. Est. Rodaje, sonorización y varios producción

05.01. Montaje y sonorización

Concepto	Nº Unidades	Precio unitario	Haber	Suma y Sigue	Presupuesto Real
Sala de montaje	1	300	300		300
Grabación	1	250	250		250

sound-track				
Sala grabación canciones	1	400	400	400
Total			950	21.462,86
				21.462,86

05.02. Varios producción

Concepto	Nº Unidades	Precio unitario	Haber	Suma y Sigue	Presupuesto Real
Copias y fotocopias	107	0,26	27,82		27,82
Total			27,82	21.490,68	21.490,68

Total Capítulo 05..... 977,82€

Capítulo 06. Maquinaria de rodaje y transportes

06.01. Maquinaria y elementos rodaje

Concepto	Nº Unidades	Precio unitario	Precio semana	Haber	Suma y Segue	Presupuesto Real
Cámara principal	1	742	742			742
Accesorios (batería, reflector, alargador, trípode y cinta)	8		513			513
Material iluminación alquilado	2	15	210			210
Material maquinista alquilado	1	12	84			84
Equipo de sonido principal	1	27	27			27
Total				1576	23.066,68	23.066,68

06.02. Transportes

Concepto	Nº Unidades	Precio unitario	Haber	Suma y Sigue	Presupuesto Real
Coches de producción	2	30	60		60
Total			60	23.126,68	23.126,68

Total Capítulo 06..... 1636 €

Capítulo 07. Viajes, dietas y comidas

07.01. Dietas

Concepto	Nº Unidades/día (7días)	Importe sesión	Haber	Suma y Sigue	Presupuesto Real
Dietas	3	10	210		210
Total			210	23.336,68	23.336,68

Total Capítulo 07..... 210€

Capítulo 08. Gastos generales

08.01. Generales

Concepto	Nº	Precio unitario	Haber	Suma y Sigue	Presupuesto Real
Generales	1	30	30		30
Accesorios	1	10	10		10
Total			40	23.376,68	23.376,68

Total Capítulo 08..... 40€

Capítulo 09. Gastos de explotación, comercial y financieros

09.01. CRI y copias

Concepto	Nº	Precio unitario	Haber	Suma y Sigue	Presupuesto Real
Copias	17	2,20			37,40
Total			37,40	23.414,08	23.414,08

Total Capítulo 09.....37,40€

PRESUPUESTO REAL TOTAL23.414,08 €

I. PRE-PRODUCCIÓN

FASES	DESCRIPCIÓN	TIMING	RESPONSABLE
Ideación/ Guión	Consiste en la elaboración de la idea, acompañado de la posterior escritura de la sinopsis, tratamiento y guión definitivo.	3 semanas.	Directores.
Desglose de producción	Se llevan a cabo todos los listados de necesidades, permisos de grabación y todo tipo de documentación para la producción.	2 semanas.	Productor.
Diseño organigrama del equipo técnico	Distribución equipo técnico.	1 semana.	Todo el equipo.
Búsqueda de localizaciones	Documentación, búsqueda, comprobación y presupuestos para rodar en esos escenarios.	2 semanas.	Productor y directores.
Plan de trabajo	Diseño del rodaje.	1 semana.	Productor y Directores.
Presupuesto	Elaboración del presupuesto para la producción.	1 semana.	Productor.
Plan de financiación	Búsqueda y contabilidad de todas las fuentes de financiación para la producción.	1 semana.	Productor.
Búsqueda del equipo artístico	Casting y búsqueda de actores.	1 semana.	Todo el equipo.

II. PRODUCCIÓN

FASES	DESCRIPCIÓN	TIMING	RESPONSABLE
Rodaje	Grabación del cortometraje.	3 días.	Todo el equipo.

III. POST-PRODUCCIÓN

FASES	DESCRIPCIÓN	TIMING	RESPONSABLE
Montaje	Visionado del material grabado, posterior selección y montaje.	3 semanas.	Directores y montador.
Grafismo	Diseño e inserción de rótulos.	3 días.	Montador.
Edición de sonido	Escucha y nivelado del audio.	1 semana.	Montadores y directores.
Etalonaje	Ajuste de luz y color en los diferentes planos.	1 semana.	Montadores y directores.

IV. DISTRIBUCIÓN / EXHIBICIÓN

FASES	DESCRIPCIÓN	TIMING	RESPONSABLE
Promoción	Dar a conocer el producto al espectador mediante Internet.	-	Productor.
Festivales	Participación del cortometraje en diversos festivales independientes.	-	Productor.

k. Subtítulos de los diálogos en inglés.

AMADEO LÓPEZ.
PSYCHOLOGIST.

EMOTERAPIA

Written and directed by:
Marcos Garrido and Ainhoa Rincón.

MOTHER

(to CARLOS)

How are you feeling?

PATIENT 1

(to CARLOS)

Did you know fish don't have hands? So, how would they put gloves on the Winter?

PATIENT 1

(to CARLOS)

And what about tomatoes? Poor things, there in the fridge freezing to death in the winter... And on top of that with no hat!

AMADEO LÓPEZ, PHSYCOLOGIST OF THE YEAR

AMADEO

(to a CHILD)

But don't worry! Those monsters cannot hurt your mother anymore because she is already dead.

AMADEO

Two of those pills before sleeping and the boy won't bother you again at night.

FATHER

Thank you, doctor.

AMADEO

You're welcome man, if you see that those don't work, I'll give a stronger ones.

PATIENT 1

I think they are crazy.

AMADEO

So, who is next?

MOTHER

C'mon honey.

AMADEO

Ok, Carlos, relax and tell me why you are here.

MOTHER

You'll se..

AMADEO

No, no, ma'am, I want him tell me.

MOTHER

Come off it, Don't call me no lady cause that makes se old.

AMADEO

Old? But you are just a spring chicken.

MOTHER

You're gonna make are blush. You're such a gent!

MOTHER

This is the problem, my boy don't talk no more... Because that has brainwashed him he`s on that *WhatsApp* thing all day long.

AMADEO

So...how do the two of you communicate to each other?

MOTHER

I don't know... He's always awinkin' is eyes and wantin' me to understand. Emotico thingies they are called.

AMADEO

I understand. I've treated patients with these symptoms before.

MOTHER

Can you fix 'em up?

AMADEO

Of course, I assure you the boy will leave the surgery speaking.

MOTHER

Good lordie, I'm as happy as I can be.

AMADEO

(to CARLOS)

Ok, Carlos, let's start with a very easy dynamic: I tell you a concept and you have to show me how you would express it. Ok? Let's start.

AMADEO

Anger.

AMADEO

Sadness.

AMADEO

Happiness.

AMADEO

Happier.

AMADEO

Ever more.

AMADEO

(sigh)

Ok, let's make it a bit more difficult: fear make it.

AMADEO

Pervert.

AMADEO

Sex.

AMADEO

What are you insinuating? Love.

AMADEO

(surprise)

Evil.

AMADEO

(infuriate)

You think you're cool, don't you?

AMADEO

Pig.

AMADEO

(surprise and malicious)

Monkey.

AMADEO

You'll find out...I've done nothing but start. C'mon Carlos, let's see now you make me a sunset.

AMADEO

Summer.

AMADEO

Video games.

AMADEO

Andalusia!

MOTHER

Ole.

AMADEO

Three o'clock!

AMADEO

Get a haircut.

AMADEO

The moon!

AMADEO

This is unbelievable! Eh...Spain's socioeconomic situation.

AMADEO

(to MOTHER)

Please ma'am, sit over there. This situation requires extreme measures.

AMADEO

(authoritarian)

Oh, no, no, no. Do not ever try. Put it down in the table.

AMADEO

(nicely)

C'mon, let's go...you can.

AMADEO

You'll see, Carlos. It's clear that new technologies provide us with many benefits, but they also have a lot of negative aspects. And one of them is that you get hooked on them in such a way that you end up forgetting about the people around you. You just have to do your part. If you don't how are you going to do a job interview? And, when you're about to be married how?

AMADEO

You're hooked. You don't realise it, but you have a serious problem. You have to try to resist the temptation, be stronger than it... Get a grip on your life the control of what is happening to you...around you. Win the fight!

AMADEO

C'mon champ. Hold on and trust yourself.

AMADEO

I'm not hurting you, am I? As you're not complaining...

AMADEO

(angry)

This has gone too far. You`ll leave here speaking or I`ll eat my hat!

AMADEO

(to MOTHER)

Madam, I have found the solution. This! This is the real problem! I`ll smash it right now and of your problems will be solved!

CARLOS

(helpless)

No, please! Give it back to me!

AMADEO

(proudly)

What did you say? Let`s see, repeat it.

MOTHER

(hug to CARLOS)

Good, glory, son! You`re cured.

CARLOS

(furious)

Give it back to be you son of a bitch! You're crazy! Nooooo!

AMADEO

Well, well, well. You aren't wearing a wedding ring. How strange that a woman like you isn't married.

MADRE

(blushed)

What a gent you are, sir.

AMADEO

I'd love to get to know you. How about giving me your number and we can *WhatsApp*?

MOTHER

I don't got none of that stuff.

AMADEO

That's no problem. We can are a videoconference on *Skype*.

MOTHER

(surprised)

Sky? What's that?

AMADEO

Line? Twitter? Google Plus?

MOTHER

Wouldn't you're other have a coffee some place?

AMADEO

Yes, of course. Good idea. I'll send you a friend a request on Facebook and we will firm it up on the chat. Okay?

AMADEO

Wait...you haven't told me your name.

AMADEO LÓPEZ

GRADUATE IN PSYCHOLOGY.

AMADEO LÓPEZ

MASTER IN BEHAVIORIST BEHAVIOUR.

AMADEO LÓPEZ

SPECIALIST IN COMMUNICATION.

l. Curricula Vitae

I. CHIVA MOLINA, ISMAEL-PASCUAL



FORMACIÓN ACADÉMICA

- **Grado Elemental en Música.** Centro de Estudios Musicales de Onda (2000 – 2004).
- **Bachillerato científico.** I.E.S. Serra d'Espadà, Onda (2008 – 2010).
- **Grado en Comunicación Audiovisual.** Universitat Jaume I (2010 – 2014).
- **Grado Profesional en Música.** Centro de Estudios Musicales de Onda (2011 – Actualidad).

IDIOMAS

INGLÉS: Nivel intermedio, *Bournemouth Business School International (BBSI), Bournemouth, Reino Unido (2013).*

VALENCIANO: *Certificado Grau Superior por la Junta Qualificadora de Coneixements en Valencià (2013). Certificado N7. Capacitació tècnica en llenguatge als mitjans de comunicació (JQCV, 2013)*

ALEMÁN: *Certificado A1 por la Escuela Oficial de Idiomas de Castellón, aulario de Onda (Junio 2013).*

EXPERIENCIA PROFESIONAL

- **Colaborador Televisión local OndaTeVe, Onda (2008 – Actualidad) → Programas realizados:** *Xinquer (2012)*, *Les majoralesses i la Mare de Déu dels Dolors d'Onda (2009)*, *La Mare de Déu de l'Esperança d'Onda (2009)*.
- **Diario Mediterráneo → Corresponsal en la localidad de Onda (Verano 2012, 2013)**
- **Cortometraje de ficción SUEÑO DE UNA NOCHE DE PERMISO (2013) → montaje, ayudante de sonido**
- **Documental MAMÁ, QUIERO SER FUTBOLISTA, 2012 → Montaje**
- **Capítulo piloto serie ficción SE OFRECE MADRE (2013) → cámara**
- **Spot publicitario JUEGO SUCIO (2011).**

II. GARRIDO MARTÍNEZ, MARCOS



FORMACIÓN ACADÉMICA

- **Bachillerato humanístico.** I.E.S. Broch i Llop, Vila-Real (2008 – 2010)
- Grado en **Comunicación Audiovisual.** Universitat Jaume I (2010 – 2014)

EXPERIENCIA PROFESIONAL

- **Cortometraje de ficción SUEÑO DE UNA NOCHE DE PERMISO (2013) → guionista, co-director**
- Documental **MAMÁ, QUIERO SER FUTBOLISTA, 2012 → Guionista**
- **Capítulo piloto serie ficción SE OFRECE MADRE (2013)**
- **Colaborador TEVE4 Vila-Real (Enero 2013 - Actualidad) → guionista Estem En Tot, realizador De la raíz a las puntas con Juan Miguel, operador de cámara en eventos municipales y fiestas patronales.**

IDIOMAS

INGLÉS: *Nivel básico*

VALENCIANO: *Certificado Grau Mitjà por la Junta Qualificadora de Coneixements en Valencià (2010)*

III. LÓPEZ IBÓÑEZ, BEATRIZ



FORMACIÓN ACADÉMICA

- **Bachillerato social.** I.E.S. Serra d'Espadà, Onda (2007 – 2009).
- Grado en **Comunicación Audiovisual.** Universitat Jaume I (2009 – 2014).

IDIOMAS

INGLÉS: *Certificado B1.1 por la Escuela Oficial de Idiomas de Castellón, aulario de Onda (Junio 2013).*

EXPERIENCIA PROFESIONAL

- **Cortometraje de ficción SUEÑO DE UNA NOCHE DE PERMISO (2013) →** *Atrezzo, maquillaje y vestuario*
- Documental **MAMÁ, QUIERO SER FUTBOLISTA, 2012 →** *Ayudante de producción*
- **Documental TUNGSTENOS (2011) →** *Ayudante de producción*
- Ayudante. Panadería J. Momplet, Onda, Castellón. (2010- 2013)
- Fotógrafa y camarera. Discoteca *Sugar*, Onda, Castellón (2011)
- Profesora de apoyo (2008 – Actualidad)
- Niñera (2007 – 2009).

IV. OCHANDO EJARQUE, ISAAC DANIEL



FORMACIÓN ACADÉMICA

- **Graduado en Educación Secundaria Obligatoria:** I.E.S. Oleana, Requena, Valencia (2000-2005).
- **Técnico superior de producción audiovisual, radio y espectáculos.** I.E.S. La Marxadella, Torrent, Valencia (2008-2010).
- **Grado en Comunicación Audiovisual,** Universidad Jaime I (2010-Actualidad).

IDIOMAS

INGLÉS: *Certificado A2 por la Escuela Oficial de Idiomas de Utiel (Junio 2009).*

FRANCÉS: *Nivel principiante.*

VALENCIANO: *Certificado Grau Elemental por la Junta Qualificadora de Coneixements en Valencià (2005).*

FORMACIÓN COMPLEMENTARIA

- **“IV Congreso internacional sobre análisis fílmico:** nuevas tendencias e hibridaciones de los discursos audiovisuales en la cultura digital contemporánea” (Mayo 2011, UJI). 30 horas.

EXPERIENCIA PROFESIONAL

- **Cortometraje de ficción SUEÑO DE UNA NOCHE DE PERMISO (2013) → Dirección de producción**
- **Capítulo piloto serie ficción SE OFRECE MADRE (2013) → Dirección de producción**
- **Cortometraje de ficción TE TOCA (2013) → *Ayudante de Dirección***
- **Documental MAMÁ, QUIERO SER FUTBOLISTA, 2012 → *Dirección de producción***
- **Spots para el Concurso Navideño FREIXENET, 2012.**
- **Spot navideño para el restaurante AMADOMIO GASTROBAR, 2012 → *Producción***
- **Restaurante AMADOMIO GASTROBAR (Octubre 2012 – Febrero 2013) → Community Manager**
- **Prácticas en la productora Trivisión. (Valencia, 2010. Duración de tres meses).**
- **Spot publicitario JUEGO SUCIO (2011).**
- **II Festival Escolar de Artes Escénicas de Torrent (2010) → *Dirección de producción***
- **59º CAMPEONATO NACIONAL DE COLOMBICULTURA (2010) → *Ayudante de producción.***

V. RINCÓN FERNÁNDEZ, OLIVIA



FORMACIÓN ACADÉMICA

- **Bachillerato científico:** IES Matilde Salvador, Castellón (2008-2010).
- Grado en **Comunicación Audiovisual**, Universidad Jaime I (2010-Actualidad).
- Programa de intercambio **ERASMUS** con la **University of Newcastle**, Newcastle-upon-Tyne, Reino Unido (Septiembre 2012-Enero 2013).
- Posgrado de Certificado de Capacitación para la enseñanza en lenguas extranjeras (inglés), Universidad Jaime I (Actualidad)

FORMACIÓN COMPLEMENTARIA

- “**IV Congreso internacional sobre análisis fílmico:** nuevas tendencias e hibridaciones de los discursos audiovisuales en la cultura digital contemporánea” (Mayo 2011, UJI). 30 horas.
- Seminario de “**Producción de espectáculos: de la idea al escenario** (edición especial)” impartido por Carlota Ojea (Abril 2013, UJI). 8 horas.
- “**Periodismo 2.0. Nuevos territorios para la información**”, Cursos de Verano de la Universidad Jaime I (Julio, 2013). 20 horas.
- Curso online de Guión “**Liberación para guionistas escondidos. Módulo 1: Palabras**”, organizado por Tropos. (Julio, 2013). 1 mes.
- “**Curso de nivel medio - avanzado de Final Cut Pro 7**”, Centro de Estudios de Posgrado y Formación continuada de la Universidad Jaime I (Febrero 2014, UJI). 10 horas.

IDIOMAS

INGLÉS: *First Certificate In English (FIRST)*, B2 por la British Council de Valencia (Junio 2012). **Certificado B2** por la Escuela Oficial de Idiomas de Castellón (Junio 2013).

FRANCÉS: **Certificado A2** por la Escuela Oficial de Idiomas de Castellón (Junio 2009). **Mención especial** a la mejor traducción Francés – Castellano por “**Juvenes Traductores**”, otorgada por la Comisión Europea (Marzo 2010).

VALENCIANO: **Certificado Grau Mitjà** por la Junta Qualificadora de Coneixements en Valencià (Noviembre 2010). Curso de **Llenguatge als mitjans de comunicació** (UJI, Mayo 2012).

EXPERIENCIA PROFESIONAL

- **Prácticas externas en Tarannà Films, S.L. (Actualmente)** → Organización del III Festival Dona i Cinema, Valencia.
- **Cortometraje de ficción ENTROPÍA (Mayo 2013)** → Producción, Guión, Script. Finalista en el 36 Festival de Cine Independiente de Elxe.
- **Reportaje FUNCIONES COGNITIVAS Y DISCAPACIDAD (Mayo 2013)** → Producción, Entrevista, Montaje.
- **Documental PROLONGARÉ, PROLONGARÉ Y TU CASA DERRIBARÉ (Junio 2012)** → Guión
- **Escritos publicados en Antologías:** DIVAGACIONES A LA LUZ DE UNA VELA (*Pensamientos para la eternidad*, Letras con Arte, 2014). PROMESAS DE AMOR (*Pluma, tinta y papel*, Diversidad literaria, 2014). PORCIONES DE UN MISMO ALMA (*Porciones del alma*, Diversidad literaria, 2014).

m. Memorias individuales.

I. CHIVA MOLINA, ISMAEL-PASCUAL

En mi caso particular, la realización del cortometraje *Emoterapia* como Trabajo Final de Grado me ha servido para continuar ampliando la experiencia que empecé a adquirir en el campo de la ficción con *Sueño de una noche de permiso*, el cortometraje que produjimos en tercer curso para la asignatura CA0929 Realización Audiovisual II. En este sentido, he repetido en una de las funciones que se me asignaron en aquel momento. Tanto en el proyecto del año pasado como en este presente, me he encargado del montaje. Y he podido comprobar cuanto cambia la manera de montar según las características de la producción.

Pero primero, quiero reflexionar sobre mi rol de cámara durante el rodaje, por ser cronológicamente anterior en el tiempo al montaje. Ésta ha sido mi primera vez como cámara en un rodaje de ficción y la verdad es que me he encontrado con algunos problemas. En primer lugar, cabe apuntar que rodamos con una réflex. Por ello, nos vimos obligados a suprimir algunos zooms del guión porque era inviable su realización. En esta línea, también tuvimos algunos problemas a la hora de regular la temperatura de color de la cámara, y como consecuencia la imagen, finalmente, se impregnó de una tonalidad amarillenta. En segundo lugar, no gozamos en ningún momento de un trípode en buenas condiciones por lo que tuvimos que recurrir a alternativas para conseguir estabilizar los planos que queríamos realizar. En tercer lugar, las dimensiones del lugar de rodaje eran más pequeñas de lo que en principio se había previsto. Esto nos obligó a replantearnos planos, tanto en lo que respecta a su movimiento, como en lo que se refiere a la angulación o las dimensiones. En cuarto lugar, no pudimos disponer de un objetivo potente y únicamente trabajamos con el que venía de serie con la cámara, con las limitaciones que ello nos supuso.

A pesar de todo ello, creo que conseguimos rodar un material visual bastante bueno para poder realizar un montaje con unas mínimas garantías. Además,

todas estas dificultades que tuvimos que vencer nos han servido para tomar nota para rodajes futuros.

Durante el montaje de *Emoterapia* se nos han presentado todo tipo de dificultades derivadas de nuestra inexperiencia. Desde fallos en la captura del audio hasta errores de *raccord*, pasando por problemas en la iluminación de los planos. Así pues, cada una de estos problemas se ha convertido en un reto a superar, que hemos tenido que resolver con soluciones creativas que los parchearan.

Otro contratiempo importante ha sido el color amarillento de las paredes de la consulta en la que rodamos, que tiñó toda la imagen de ese tono. Por tanto, nos hemos visto obligados a dedicar mucho tiempo a retocar el color y a aproximarlos a un tono más realista.

Terminado el montaje, creo que se han salvado bastante bien todos los errores cometidos durante el rodaje y que el resultado final presenta una calidad aceptable.

A la hora de llevar a cabo el rodaje y el montaje, hemos tenido la oportunidad de poner en práctica conocimientos que hemos adquirido a lo largo de la carrera. Decisiones como la de que un actor mire a cámara interpelando directamente al espectador para transmitirle nuestro mensaje, o que un determinado plano sea de una forma o de otra, demuestran el proceso de asimilación de conocimientos que hemos experimentado durante el Grado todos los miembros del grupo. En mi caso particular, he sido quién ha modelado definitivamente la plasmación en imágenes del guión. Por tanto, todos estos conocimientos adquiridos a lo largo de los cuatro años han sido fundamentales para que le pudiera dar al proyecto los toques de *madurez* y *consciencia estética* que les faltan a nuestras creaciones audiovisuales pretéritas.

II. GARRIDO MARTÍNEZ, MARCOS

Hoy en día vivimos rodeados de nuevas tecnologías. El ser humano del siglo XXI es un ser incompleto, que se sirve de ellas para realizarse y llevar a cabo su día a día. Por esta misma razón, muchas veces se olvida de su entorno y puede acarrear serios problemas. Es evidente que las tecnologías de la comunicación nos ofrecen nuevas posibilidades y facilidades, pero también existen consecuencias negativas que son muchas veces pasadas por alto (incluyo también aquí las mismas instituciones educativas).

Emoterapia es sólo una hipérbole, la ejemplificación de un problema comunicativo elevado al máximo absurdo como lo es expresarse únicamente mediante emoticonos. La idea original del proyecto surgió de mi cabeza una tarde cualquiera pensando lo absurdo que sería comunicarse únicamente mediante este lenguaje, me pareció divertido y con potencial así que me guardé la idea para trabajarla más adelante. Cuando convenimos abordar nuestro TFG con una pieza audiovisual la mía fue la única propuesta que se planteó en un principio y debió de gustarle a mis compañeros cuando ha sido la que finalmente hemos realizado. Al principio era una idea ambigua, poco matizada pero que fue cogiendo forma con el paso del tiempo. Vimos que no sólo podíamos expresar una idea, si no también servirnos de ella para hacer autocrítica y plantear debate en la mente del espectador. Dentro de poco seremos unos profesionales del ámbito de la comunicación, y es también nuestra tarea saber cómo es ese campo y cuál es el futuro que le espera, futuro al cual todos contribuiremos de manera directa o indirecta.

Uno de los apartados que más he disfrutado haciendo ha sido la redacción del guion literario y técnico junto con mi compañera Ainhoa. El año pasado ya había escrito yo el guion que realizamos para la asignatura de Realización Audiovisual II, sin embargo, este no tenía diálogos y, al ser mi primera experiencia en este campo, era un poco confuso. Creo que ha sido con el guion de *Emoterapia* cuando realmente he aprendido a elaborar un escrito de este tipo. La principal dificultad que nos planteábamos eran los diálogos; el trabajo del psicólogo es básicamente hablar y analizar a su paciente, por lo que

estos debían de tener un gran peso en el corto pero sin llegar al punto de aburrir al espectador. Buscábamos diálogos rápidos, concisos y dinámicos que apoyamos con las caras del protagonista o las tarjetas de emoticonos. Otro punto interesante era el tono que le queríamos dar a la pieza, buscando siempre la perspectiva humorística con un humor absurdo motivado por unos personajes muy extrovertidos (ya he comentado que *Emoterapia* es una hipérbole, e igual de exagerados deberían de ser sus personajes y sus comportamientos). También el planteamiento y la planificación de las escenas ha sido un trabajo costoso pero creo que se ha solventado notablemente y salió un escrito final digno de un trabajo de estas características, siempre apoyados por la inestimable ayuda de Francisco Javier Tarín que, gracias a su asignatura sobre guion, nos dirigió cuando más perdidos andábamos.

A la hora del rodaje, es en la tarea de dirección donde no me he encontrado tan a gusto. Pienso que es un aspecto muy personal, que no se trabaja en los centros educativos y que difícilmente se puede aprender en los libros. Tienes que entender al actor y hacer que él te entienda a ti, podría decirse que es la parte más humana y menos industrial del proceso de realización de una pieza audiovisual. Tuvimos diferentes problemas para encontrar actores y localizaciones, y estos han hecho que el ritmo de producción se retrasara y modificara constantemente pero finalmente hemos salido adelante, de mejor o peor forma pero adelante al fin y al cabo. Hasta el primer día de grabación había cosas que no teníamos muy claras y que necesitaban una modificación para adaptarse al espacio elegido pero creo que se tomaron las decisiones correctas. La dirección es una tarea que he de pulir mucho más si quiero seguir por ese ámbito de trabajo, me gustaría ver el trabajo de directores profesionales para seguir aprendiendo y poder quizá algún día dirigir algo de mayor nivel.

He mencionado estos dos aspectos de la producción porque son en los que más he contribuido, pero realmente he estado supervisando todo el proyecto desde sus inicios hasta el final. Nos hemos reunido numerosas veces junto con el productor Isaac para dilucidar las necesidades del proyecto y con Ismael para el montaje final. De mis compañeros quiero agradecer el esfuerzo

aplicado en todo momento y su dedicación para conseguir un producto final que, si bien no sabremos hasta el último momento si lo hemos hecho bien o mal, puedo asegurar que se ha hecho lo mejor que se sabía.

En conclusión, el TFG nos ha servido para tener una experiencia lo más próxima posible a la realización audiovisual profesional. Un trabajo exhaustivo que sirve como colofón a los cuatro años de carrera precedentes. Hemos aprendido muchas cosas, algunas más aplicables a este proyecto que otras, pero todas nos han ayudado a tener una formación completa y construir nuestro propio perfil dentro del mundo de la comunicación para el que trabajaremos próximamente.

III. LÓPEZ IBÓÑEZ, BEATRIZ

El cortometraje *Emoterapia*, nació a partir del hecho de tener que realizar un trabajo final de carrera, los componentes del proyecto comentamos elegir esta opción y pensar cada uno ideas para realizarlo. Marcos propuso la idea, y todos estuvimos de acuerdo en que era un tema interesante y actual, ya que vemos que cada día más jóvenes y los que no lo son tanto, pasando cada vez más horas frente a la pantalla de sus Smartphone o sus ordenadores, etcétera. En ese momento comenzamos a definir los roles de cada uno de los componentes del grupo, y a ir paso a paso dándole forma al proyecto. Mi labor principal ha sido la de producción, como en todos los proyectos que hemos realizado por el hecho de que realice el módulo superior de producción audiovisual, radio y espectáculos; y porque no suele querer realizarlo nadie, y a mí me encanta. También he realizado labores de sonido durante el rodaje del cortometraje, concretamente he realizado la labor de pertiguista; y por último de iluminación.

Este cortometraje me ha servido para aprender más conceptos sobre la producción, y los problemas que pueden surgir en el hecho de tener que cuadrar fechas con actores y personal técnico cuando todos tienen otras

labores de las que ocuparse; éste es uno de los temas que más quebraderos de cabeza me han podido dar por la disponibilidad tanto de actores como nuestra, lo que hizo que tuviera que reorganizar y cambiar las órdenes de rodaje tres veces, y buscando el modo en que el rodaje fuera más fluido y cómodo.

Otro gran quebradero de cabeza fue la búsqueda de actores, ya que el casting que realizamos no fue muy exitoso, creemos que por las fechas en que lo realizamos, y tuve que realizar una búsqueda más amplia e insistiendo en emails a escuelas de actores de la ciudad de Valencia tanto a nivel más profesional como amateur; ante esto si recibimos gran número de respuestas y pudimos hallar al personaje principal, Carlos.

En lo que respecta a las localizaciones en seguida me puse en contacto con varios despachos de psicólogos, para informarles sobre nuestro proyecto e indicarles nuestras necesidades, obtuvimos muchas respuestas tanto de la misma ciudad de Castellón, como de pueblos cercanos tales como Vila-Real o Burriana, finalmente decidimos escoger uno de un familiar de uno de los componentes ya que era el mejor situado y más parecido a lo que buscábamos según el guión.

A nivel más personal y con respecto al trabajo realizado por mis compañeros, quiero destacar a una de las componentes, Ainhoa, que ha estado siempre atenta a todo, y me ha hecho saber que podía contar con su ayuda en el apartado de producción, considero que ha sido una persona importante para sacar adelante el proyecto. Con respecto al resto del equipo, han trabajado muy bien y sus funciones las han llevado a cabo de un modo notable, pero considero que les ha faltado más implicación, en especial en la toma de decisiones que afectaban a todos para seguir adelante en el proyecto.

Con respecto a mi labor de producción, siempre intento realizarlo de un modo lo más profesional posible, aplicando todo lo aprendido tanto en el módulo superior de producción como en el grado de comunicación audiovisual, ya que soy consciente de que nos hallamos en el último pasito para entrar en el mundo laboral. Mis labores en este aspecto han ido desde la petición del plató

de televisión de la UJI para el casting, la búsqueda de actores y localizaciones, petición de material, mantener el contacto con los actores, elaborar las órdenes de rodaje y organizar todo, realizar las cesiones de derechos de imagen de los actores, etcétera, es decir todo lo correspondiente con producción.

Con respecto a las demás labores que he realizado, la de pertiguista no tenía más problemas que tener cuidado de no realizar ningún ruido que afectará al rodaje y de evitar que el micrófono apareciera en el plano; y por último en lo referido a labor de iluminación, sinceramente no es lo que mejor se me dé, ni lo que más me guste, pero nadie quería realizarla, así que decidí que los dos días en que pude asistir al rodaje; me encargaría de iluminar lo mejor posible y evitar todas las sombras posibles. Para mí supuso un pequeño reto porque tampoco hemos visto mucho sobre iluminación en el grado, pero considero que siempre es bueno afrontar retos y aprender de ello, y considero que aprendí bastante al respecto, y no me arrepiento de mi decisión.

Añadir que considero que sería necesaria una persona más dentro del grupo que lleva a cabo el proyecto, porque en el momento de grabar íbamos muy justo, y si alguien por motivos personales no podía acudir, era imprescindible pedir ayuda a algún amigo.

Mi valoración al cortometraje que hemos realizado es aquella que muestra un buen proyecto, que defiende todo lo que hemos aprendido durante estos cuatro años, y en el que se han plasmado todos los conceptos posibles tanto en la historia, como en los aspectos técnicos.

IV. OCHOANDO EJARQUE, ISAAC DANIEL

El cortometraje *Emoterapia*, nació a partir del hecho de tener que realizar un trabajo final de carrera, los componentes del proyecto comentamos elegir esta opción y pensar cada uno ideas para realizarlo. Marcos propuso la idea, y todos estuvimos de acuerdo en que era un tema interesante y actual, ya que vemos que cada día más jóvenes y los que no lo son tanto, pasando cada vez más horas frente a la pantalla de sus Smartphone o sus ordenadores, etcétera. En ese momento comenzamos a definir los roles de cada uno de los componentes del grupo, y a ir paso a paso dándole forma al proyecto. Mi labor principal ha sido la de producción, como en todos los proyectos que hemos realizado por el hecho de que realice el módulo superior de producción audiovisual, radio y espectáculos; y porque no suele querer realizarlo nadie, y a mí me encanta. También he realizado labores de sonido durante el rodaje del cortometraje, concretamente he realizado la labor de pertiguista; y por último de iluminación.

Este cortometraje me ha servido para aprender más conceptos sobre la producción, y los problemas que pueden surgir en el hecho de tener que cuadrar fechas con actores y personal técnico cuando todos tienen otras labores de las que ocuparse; éste es uno de los temas que más quebraderos de cabeza me han podido dar por la disponibilidad tanto de actores como nuestra, lo que hizo que tuviera que reorganizar y cambiar las órdenes de rodaje tres veces, y buscando el modo en que el rodaje fuera más fluido y cómodo.

Otro gran quebradero de cabeza fue la búsqueda de actores, ya que el casting que realizamos no fue muy exitoso, creemos que por las fechas en que lo realizamos, y tuve que realizar una búsqueda más amplia e insistiendo en emails a escuelas de actores de la ciudad de Valencia tanto a nivel más profesional como amateur; ante esto si recibimos gran número de respuestas y pudimos hallar al personaje principal, Carlos.

En lo que respecta a las localizaciones en seguida me puse en contacto con varios despachos de psicólogos, para informarles sobre nuestro proyecto e

indicarles nuestras necesidades, obtuvimos muchas respuestas tanto de la misma ciudad de Castellón, como de pueblos cercanos tales como Vila-Real o Burriana, finalmente decidimos escoger uno de un familiar de uno de los componentes ya que era el mejor situado y más parecido a lo que buscábamos según el guión.

A nivel más personal y con respecto al trabajo realizado por mis compañeros, quiero destacar a una de las componentes, Ainhoa, que ha estado siempre atenta a todo, y me ha hecho saber que podía contar con su ayuda en el apartado de producción, considero que ha sido una persona importante para sacar adelante el proyecto. Con respecto al resto del equipo, han trabajado muy bien y sus funciones las han llevado a cabo de un modo notable, pero considero que les ha faltado más implicación, en especial en la toma de decisiones que afectaban a todos para seguir adelante en el proyecto.

Con respecto a mi labor de producción, siempre intento realizarlo de un modo lo más profesional posible, aplicando todo lo aprendido tanto en el módulo superior de producción como en el grado de comunicación audiovisual, ya que soy consciente de que nos hallamos en el último pasito para entrar en el mundo laboral. Mis labores en este aspecto han ido desde la petición del plató de televisión de la UJI para el casting, la búsqueda de actores y localizaciones, petición de material, mantener el contacto con los actores, elaborar las órdenes de rodaje y organizar todo, realizar las cesiones de derechos de imagen de los actores, etcétera, es decir todo lo correspondiente con producción.

Con respecto a las demás labores que he realizado, la de pertiguista no tenía más problemas que tener cuidado de no realizar ningún ruido que afectará al rodaje y de evitar que el micrófono apareciera en el plano; y por último en lo referido a labor de iluminación, sinceramente no es lo que mejor se me dé, ni lo que más me guste, pero nadie quería realizarla, así que decidí que los dos días en que pude asistir al rodaje; me encargaría de iluminar lo mejor posible y evitar todas las sombras posibles. Para mí supuso un pequeño reto porque tampoco hemos visto mucho sobre iluminación en el grado, pero considero que

siempre es bueno afrontar retos y aprender de ello, y considero que aprendí bastante al respecto, y no me arrepiento de mi decisión.

Añadir que considero que sería necesaria una persona más dentro del grupo que lleva a cabo el proyecto, porque en el momento de grabar íbamos muy justo, y si alguien por motivos personales no podía acudir, era imprescindible pedir ayuda a algún amigo.

Mi valoración al cortometraje que hemos realizado es aquella que muestra un buen proyecto, que defiende todo lo que hemos aprendido durante estos cuatro años, y en el que se han plasmado todos los conceptos posibles tanto en la historia, como en los aspectos técnicos.

V. RINCÓN FERNÁNDEZ, QINHOO

Cuando llegó el momento de comenzar a pensar las modalidades de cara al Trabajo Final de Grado, sólo había una opción que me interesara realmente: realizar un cortometraje y, a ser posible, de ficción. Comenzamos a hablar en el grupo de amigos y, como había otras cuatro personas interesadas en lo mismo que yo, pronto conformamos el grupo. Y cuando Marcos nos comentó una idea que había tenido (el germen de *Emoterapia*) rápidamente nos pusimos manos a la obra con ello, llenos de entusiasmo. Pero, ¿por qué un cortometraje? Considero que ésta es la mejor manera de demostrar qué hemos aprendido a lo largo de estos cuatro años de carrera y, a su vez, también la forma más gratificante de trabajar: viendo los resultados del fruto de tu trabajo, esfuerzo y dedicación a lo largo de todo el Grado.

En lo referente a mis funciones dentro del cortometraje, he dirigido y escrito el guión en conjunto con Marcos Garrido, me he encargado del Script y la Claqueta, un poco del atrezzo y de las traducciones al inglés. Si bien es cierto que durante el rodaje Marcos se encargó más de Dirección y yo de Ayudante (puesto que estaba realizando más funciones a parte de ésta y no podía dar abasto con todo), en el resto de fases hemos trabajado codo a codo

constantemente, desde el desarrollo de la idea del cortometraje hasta el montaje del mismo, ya que estábamos juntos en todo momento y argumentando ideas y posibilidades. Además, al haber co-escrito el guión, tenía muy claro cómo quería que fueran los elementos de *atrezzo* que debíamos crear, motivo por el cual me ofrecí a dibujar, pintar y plastificar las tarjetas de emoticonos que utiliza Carlos (bikini, sevillana, lunas...)

Además, la función de Script me gusta. Me considero una persona muy detallista y perfeccionista y el tener que estar pendiente de todos los *raccords* habidos y por haber, me supuso un reto añadido a mi función. Ya me había encargado de esto en el cortometraje del año pasado pero esta vez me ha resultado mucho más laborioso que en aquella ocasión, sobretodo por el hecho de que algunos de los fallos de *raccord* que se detectaron a tiempo no pudieron ser completamente solventados porque el director no los veía importantes y no quería perder tiempo de rodaje repitiendo tomas.

Y, en cuanto a la Claqueta, no es algo que me apasione, pero como yo ya tenía experiencia previa y no requiere mayor complicación, lo hice sin ningún problema. Lo que sí me gusta de verdad es el inglés, por eso me he encargado las traducciones del Dossier, presentación y subtítulos. Considero que tengo un nivel bastante aceptable en este idioma ya que me saqué el FIRST (nivel B2) hace dos años, he estado un verano en Canadá y posteriormente de Erasmus en Inglaterra y me presento el próximo día 5 de junio al Certificado C1. Para mí estas traducciones han supuesto un ejercicio para practicar un poco mi vocabulario de cara a dicho examen.

Respecto a mis compañeros de grupo, no puedo decir nada malo de ellos ni de su trabajo si bien es cierto que considero que a la mayoría de ellos les ha faltado bastante implicación en el proceso. A quien sí tengo que agradecer el esfuerzo, dedicación y quebraderos de cabeza es a Isaac Ochando, dado que sin él y su gran labor tanto en Producción como asistiendo a los demás, el cortometraje no habría salido delante de la manera satisfactoriamente.

Emoterapia no sólo me ha servido para poner en la práctica conocimientos teóricos, sino también para aprender nuevas cosas y darme cuenta de la

importancia de estar preparado para solventar cualquier contratiempo que pueda surgir en todas las fases de producción. Así pues, el resultado de nuestro trabajo creo que tiene bastante buena calidad técnica, teniendo en cuenta que los dos primeros días de rodaje tuvimos que grabar con una pértiga que captaba mal el sonido y un foco menos que era necesario para eliminar sombras, sin olvidar los problemas de reordenación de planos y días de rodaje por motivos de agenda en general o por que uno de los actores se durmió y llegó más de una hora tarde o los cambios de guión vividos. No obstante, yo estoy contenta con nuestro Trabajo Final de Grado y espero que mis compañeros también lo estén.

Y, para ya finalizar con la memoria individual, me gustaría recalcar que tras la experiencia vivida, pienso que un grupo de cinco personas es demasiado pequeño para llevar a cabo un cortometraje. Es cierto que podíamos contar con ayuda del exterior, y así hicimos en breves ocasiones cuando faltaba alguien del grupo (sostener la pértiga y cámara) o para dibujar planos de planta, pero considero que si el grupo fuera de seis personas, facilitaría mucho los procesos de pre-producción y post-producción en los que hemos ido bastante agobiados.

16. ANEXOS EN FORMATO PAPEL

a. Storyboard

b. Documento de cesión de derechos de imagen

c. Hojas de Script

Todos estos anexos se presentarán al tribunal en formato papel el día de la defensa del Trabajo Fin de Grado.