



Vinaroz

AÑO XVIII

Núm. 1.004
Extraordinario

Sábado, 19 de junio
1976

Depósito Legal:
CS. 33-1958

FERIA Y FIESTAS DE San Juan y San Pedro





HERMANOS
SERRET, S.L.

FABRICA DE MUEBLES

VINAROZ

DORMITORIOS MATRIMONIO Y JUVENIL
DE LINEA MODERNA

Partida Capsaes - Carretera Valencia-Barcelona, Km. 141, Hm. 6

Apartado de Correos 71 - Teléfonos 45 16 50 y 45 16 54



Al habla con el Alcalde de la ciudad D. LUIS FRANCO JUAN

Nuevamente, y en la ocasión de la edición extraordinaria del Semanario VINA-ROZ, hemos acudido al despacho oficial del Sr. Alcalde para sostener una conversación acerca de los asuntos que interesan a la ciudad. El Sr. Franco Juan nos atendió con su reconocida amabilidad y he aquí lo que hablamos:

—Señor Alcalde: En la última conversación sostenida con Ud. y con idéntica finalidad que la de hoy, nos habló de inminentes obras en las calles de la ciudad. ¿En qué fase están dichas obras?

—Tal como le dije la última vez que hablamos, se comenzó el arreglo provisional de las aceras de diversas calles; en su mayor parte están ya terminadas, de forma provisional, repito, en espera de la nueva red de alcantarillado. Esto parece ser que va adelante, aunque, como ya he dicho en otra ocasión, no depende de la Corporación Municipal, sino de la Diputación Provincial y de la Comisión Provincial de Servicios Técnicos y de la Confederación Hidrográfica del Júcar; por lo que, aun siendo problema municipal, no lo es cuanto a esta solución anunciada. Mis últimas noticias son de que muy próximamente va a producirse la subasta de las obras de la estación depuradora de la zona norte y casco de Vinaroz. Realizada ésta, y en una segunda etapa, se procederá a la ejecución de todo el alcantarillado. Han comenzado, asimismo, las obras de urbanización de las calles prolongación de San Francisco, San Blas, Santa Teresa, etc., que fueron subastadas en febrero pasado y sus obras se encuentran en plena ejecución.

—En cuanto a la urbanización de la calle XXV Años de Paz, ¿qué puede decirnos?

—Para esta calle XXV Años de Paz estamos en fase de conversación con los vecinos de la misma para poder, de acuerdo con el Ayuntamiento, proceder a la urbanización en gestión directa, es decir, efectuarla ellos directamente, interviniendo el Ayuntamiento de forma indirecta. Esto tiene una explicación bien sencilla: Si el Ayuntamiento ha de realizar directamente las obras, antes no se llega a la subasta de las mismas, transcurren 6 ó 7 meses. Sin embargo, si lo hacen los propios vecinos, con el mismo coste o tal vez con un poco menos, pueden dar comienzo las obras inmediatamente. Las conversaciones están muy adelantadas y, al parecer, van a ser los propios vecinos quienes hagan ejecutar la obra directamente, con

la aportación municipal correspondiente y cuya aplicación tenemos en estudio ahora.

—Hemos visto el nuevo grupo escolar casi terminado. ¿Está próxima su inauguración?

—El Colegio Nacional de Enseñanza General Básica «Nuestra Señora de la Asunción», que así se denominará, está totalmente terminado. Empezará a funcionar, con sus dieciséis unidades, el próximo mes de septiembre, con el nuevo curso. Se celebrará un acto de inauguración oficial y entonces eliminaremos las actuales aulas que vienen funcionando en diversos almacenes por falta de espacio hasta ahora. El día de la inauguración me gustaría que los vinarocenses fuesen a verlo y visitarlo, porque es una verdadera maravilla. Es un local extraordinario, estupendo.

—Bien. ¿Qué hay del anunciado Centro de Formación Profesional?

—Como ya hemos dicho y todos conocen, para este Centro de Formación Profesional, el Ayuntamiento donó diez mil metros cuadrados de terreno. En la última entrevista sostenida con el Delegado Provincial del Ministerio de Educación y Ciencia, me comunicó que la propuesta se había enviado ya a Madrid, y está pendiente de la realización del proyecto, a fin de comenzar las obras a la mayor brevedad posible.

—Y del edificio llamado «Salesianos», ¿qué se hará?

—Según dije el año pasado al cederse dichos terrenos a la Delegación Nacional de Juventudes, va a ser destinado a Colegio Menor, Colegio de Enseñanza General Básica e instalaciones deportivas. Hace unos quince días estuvo aquí el Secretario Nacional de Juventudes y me prometió enviar inmediatamente un Arquitecto; vallar toda la extensión del terreno y, de acuerdo con el Ministerio de Educación y Ciencia, gestionar las obras para las finalidades antes señaladas.

—Ello reavivará el grave problema del cruce de la carretera general por los niños y jóvenes que asisten. ¿Hay algo pensado a este respecto?

—Sí, señor. Está ya encargado el proyecto para solucionar este grave problema. Para evitarlo, en el cruce de la carretera general Valencia - Barcelona y el camino que conduce al Cementerio y a la Ermita, va a realizarse un paso subterráneo, incluso para camiones. La realización, sujeta a otros organismos independientes del Ayuntamiento, como Obras Públicas, tiene el proyecto encargado, como le acabo de decir y esperemos que para finales de este año o primeros del otro, puedan comenzarse las obras de este paso subterráneo.

—Seguimos constatando que hay dificultades en los permisos de la construcción. ¿Cómo está este asunto?

—Este problema, gravísimo en Vinaroz, va solucionándose paso a paso, pero sin interrupción. Concretamente, a últimos de mayo, el Ayuntamiento hizo, provisional-

mente, unas ordenanzas acerca de las alturas en el casco antiguo. Según el Plan General del año 1965, en Vinaroz, solamente podían construirse planta baja y dos alturas. Ahora, con arreglo al callejero que está expuesto al público para que todos puedan examinarlo dentro del plazo de exposición, que creo acaba el día diez de julio próximo, podrán edificarse alturas normales, según la anchura de la calle. Esto con respecto al casco antiguo. El problema de las zonas turísticas también está solucionado, y pueden empezarse construcciones de chalets normalmente. Falta solucionar otro, que también es problema grave, pero que, en estos momentos, tenemos en trámite para su solución, y es el que será el futuro ensanche de Vinaroz entre los límites Mar Mediterráneo, Río Cervol, carretera general y Avda. del Capitán Cortés, por el grupo de viviendas para pescadores y cuartel de la Guardia Civil. Esta delimitación, que constituirá el futuro ensanche de Vinaroz, está en tramitación y quizás dentro de unos meses más podrán darse ya licencias de obras.

—¿Cómo van las del Paseo Marítimo?

—Muy bien por ahora. Yo creo que tal como van a quedar salvaremos los graves daños recibidos otras veces. Mientras tanto, no se descuida lo de los espigones de los que le hablé, con detalle, en nuestra última entrevista publicada en nuestro Semanario y con un croquis de la obra proyectada.

—¿Desea, Sr. Alcalde, decir algo ante las próximas Feria y Fiestas?

—Pues sí. Como se habrá visto, la primera noche de fiestas, y después de la traca, habrá pasacalle por una Banda de Música de Gandía. Hemos pensado en la posibilidad de reanudar la costumbre de dicho pasacalle. Para ello espero de todos, y especialmente de los jóvenes, el máximo comportamiento y respeto, dentro de la propia alegría del momento. Si este primer intento tiene el éxito esperado y transcurre dentro de la más estricta normalidad, se repetirá la noche víspera de San Pedro. Yo espero, y conmigo la Corporación Municipal, que con la colaboración de todos podamos instaurar, nuevamente, esa costumbre, y para lo cual, repito, pido la atención de todos, a fin de que la alegría propia del momento no dificulte el trabajo de los músicos que merecen todos nuestros respetos.

»Asimismo, desear a todos los vinarocenses, a quienes sin serlo están vinculados a nuestra ciudad, y a todos quienes de nuestra comarca y del extranjero vengán a visitarnos, que pasen unos días de sana alegría entre nosotros. Vinaroz, como siempre, abre sus brazos en esta semana de nuestras Feria y Fiestas.

—oOo—

Estas fueron las últimas palabras del señor Alcalde, a quien agradecemos la atención recibida.

MANUEL FOGUET

Gran surtido
en
**BICICLETAS
Y JUGUETES**

**CASA
VADORET**

Exposición:
Puente, 15

Tel. 45 04 37
VINARÓZ

Taller:
Puente, 35



Carnicería-Tocinería-Charcutería

Central: San Pascual, 23 - Tel. 45 11 17

SUCURSALES { MERCADO, 2 Y 3 - TEL. 45 06 17
COLONIA EUROPA TEL. 45 19 93

CAMPING VINARÓZ
AVDA. JOSE ANTONIO S/N
VINARÓZ

BANCO DE VALENCIA

Más de 70 años al servicio del país valenciano

CASA CENTRAL: Pintor Sorolla, 2 y 4 - VALENCIA

173 oficinas en las provincias de:

ALICANTE, CASTELLON, MURCIA y VALENCIA

Los sistemas más avanzados de la técnica bancaria, a disposición de sus clientes y amigos.

Departamento extranjero, especializado en estos servicios, con red de corresponsales en todo el mundo.

Nuestra línea constante de progreso nos obliga a prestar siempre el mejor y más rápido servicio.

El Privilegio de la Feria

Decíamos en nuestro trabajo publicado en el núm. 744 de este Semanario, al hablar sobre la fecha del Privilegio de la Feria en que fue concedido, que no publicamos tal documento por no alargar el artículo, dada su mucha extensión. Pero dada la importancia que tal documento encierra para la historia de nuestro pueblo, ya que tan repetidamente se invoca y que desde tantísimos años se viene haciendo uso, aunque cambiando las fechas de su concesión que para su celebración se señala, no resistimos la tentación de darlos a luz, traducido de latín en que está escrito, para que todos podamos tener constancia de él, ya que ninguno de los historiadores locales no se han dignado transcribirlo, a pesar de hacerlo con otros documentos de menos importancia.

Como sabemos, no se encuentra el original en nuestro archivo municipal, sólo una simple copia en papel común que la previsión del Secretario del Ayuntamiento de aquel entonces, don Antonio Aspa, tuvo al tiempo de remitir la documentación a la superioridad para la concesión de la carretera a Zaragoza en 1815, de dejar constancia por certificación del mismo del tal privilegio por si sufría extravío, como así sucedió por desgracia. Tal copia figura en el legajo núm. 19 del archivo, entre los documentos referentes a la tal carretera.

Tal es la traducción del tal documento:

«Nos Carlos por la gracia de Dios, Rey de Castilla, de León, de Aragón, de las Dos Sicilias, de Jerusalén, de Portugal, de Navarra, de Granada, de Toledo, de Valencia, de Galicia, de Mallorca, de Sevilla, de Cerdeña, de Córdoba, de Córcega, de Murcia, de Jaén, de los Algarbes, de Algeciras, de Gibraltar, de las Islas Canarias, de las Indias Orientales y Occidentales, Islas y Tierra Firme del mar Océano, Arquiduque de Austria, Duque de Borgoña, de Brabante y de Milán, Conde

de Absburgo, de Flandes, del Tirol y de Barcelona, Señor de Vizcaya y de Molina, etc. Como lo que es de utilidad pública y juzgamos que interesa a nuestros súbditos y vasallos lo solemos conceder con agradable y generoso ánimo y como por parte de nuestros fieles y queridos Justicia, Concejo, y Universidad de nuestra villa de Vinaroz, en nuestro preciado reino de Valencia, nos fuese expuesto que la citada villa en tiempo de la sublevación de Cataluña y desde entonces hasta ahora nos hubiese prestado a cual mayores servicios, con ánimo dispuesto y con afecto sumo y Nos suplicasen por lo tanto que los daños y perjuicios sufridos por la misma villa en nuestro servicio puedan remediarse y puedan premiarse (como desea) su utilidad de ante nuestro favor, considerando ser de algún beneficio para los naturales y habitantes de la misma villa si Nos dignásemos conceder con nuestra acostumbrada benignidad y magnificencia, licencia y facultad de tener y celebrar en cada año mercado o feria general por diez y seis días continuos, comenzando el día diez de Agosto con los otros quince días siguientes, deseosos Nos de mostrarnos generosos para la dicha villa de Vinaroz y de atender a la utilidad y beneficio suyo, teniendo en cuenta la información que sobre esto nos fue hecha por nuestro Lugarteniente y Capitán General en el nuestro reino de Valencia a la súplica anteriormente dicha, hemos decretado que durante nueve días seguidos, comenzando en el día décimo del mes de Agosto con los otros ocho días que siguen y no más, en el modo y forma con que fue concedido a otras ciudades, villas y lugares del dicho nuestro reino de Valencia, en donde se celebren ferias: Que gozen y puedan gozar en virtud entre todos aquellos privilegios y prerrogativas, franquicias y exenciones y libertades e inmunidades que suelen gozar aquellos que vienen a todas las ferias de

las otras ciudades, villas, y lugares de nuestro referido reino de Valencia; las que acostumbren y deben gozar y gocen en el lugar, pensando y queriendo además que esa nuestra gracia y concesión de tener y celebrar mercados o feria general según expresión de los Justicia, Concejo y Universidad de la villa de Vinaroz debe ser estable, real, válida y firme; y para que persista siempre desde un principio sin ninguna demora, defecto, perjuicio, detrimento de interpretación o negligencia de cualquier modo, sino que esté en su firmeza y valor supliendo y salvando con la plenitud de nuestra regia potestad cualquier defecto, nulidad o vicio; y si tal se diese que sea resuelto por la diligencia de nuestros nobles Magistrados e ilustres Concejeros, Lugarteniente Capitán General, por los Doctores de nuestra regia Universidad. Y a los que hagan nuestras veces de Gobernador Embajadores y Generales Abogados de nuestro General Tesoro, Procuradores, Fiscales, Alguaciles, Macereros, Porteros, y finalmente todos los restantes Oficiales y súbditos nuestros, mayores y menores, que constituyen o tengan que constituir en el dicho nuestro reino de Valencia los cargos, o estén en lugar de los que tales cargos tienen y a los predichos tanto presentes como futuros que caigan en nuestra regia indignación y en la pena de nueve florines de los llamados de Aragón que, mandamos sean entregados a nuestro Real Tesoro y ordenamos que todo cuanto se contiene en nuestra concesión, que todas y cada una de sus partes sea mantenido firmemente y que lo manden guardar y hagan que sea guardado inviolablemente, contra la cual disposición nada han de intentar, sin causa o razón alguna. Si los predichos Oficiales y súbditos nuestros tienen en aprecio esta concesión y desean evitar la pena propuesta a los que caigan en nuestra indignación queremos que la dicha villa de Vinaroz antes de que use de este privilegio quede obligada a presentarlo en el Registro de nuestra Secretaría en donde se tomará razón las gracias. Las cuales con la anotación de dicho Secretario hecho un volumen comiencen a obligar desde el día en que se ha concedido y que personas o persona alguna se consideren exentas de estos privilegios. Declaramos y mandamos que la que hemos concedido por gracia, no esté sujeto a derecho de ninguna clase. En testimonio de lo cual hemos mandado que fuese refrendada por nuestro Intendente General. Dado en la nuestra villa de Madrid en el día veintiuno del mes de Mayo del año mil seiscientos ochenta y seis del Nacimiento de Nuestro Señor, vigésimo segundo de nuestro reinado. — Yo el Rey. Dóminos Martínez y el Doctor Jerónimo, confirma. Amz^a Barchiori, confirma. Alm^a. Protonotario P^a, confirma, y fNm^o GY heredia Marchinonem dig. aftelnovo y Rullac, me, y Cor S. ly — vt. Don A^s Villacampa R. A^s pro ley^o Gli Vⁱ Marchis e Castilam — A Marchio confirma y f. cont^o S. G. = Vⁱ Heredata = Vⁱ Diez Jos^o Rull R^s. En Divernorum Val^o y fol. CXII. = Queda exd^o en la rri^a de nr^o. Cose sus Magmd^a. Mad. 1^o Julio de 1686. Dn. Antonio Fer. de Gamorus. = Pagó su media anata. = S. M. hace merced a la villa de Vinaroz en el R^o. de Val^a de concederle licencia p^a q^e. pueda tener y celebren ella cada año una feria genl. con nueve días consecutivos, empezando el día diez del mes de Agosto con los ocho consecutivos. = Reg^{da}. S. q. con mi sello. — Drch. setenta y dos sólidos. = Bernardino Pujol. hom. sin oficio Protconmutado.»

En cuanto a lo afirmado por Borrás Jarque de que la fecha de la concesión fue en 1683, nos remitimos a nuestras afirmaciones hechas en el artículo publicado en este Semanario y que al principio hemos hecho mérito.

JOSE CID LOPEZ

BABEL

LISTAS DE BODA Y DECORACION

- Vajillas
- Cuberterías
- Cristalerías
- Artículos regalo
- Cuadros

Lámparas estilo clásico y moderno
(instalación propia)

Safón, 7
Tel. 45 16 44
VINARÓZ

Electromecánica **ADELL**

PILAR, 50 y 54

TELEFONO 45 05 94

VINARÓZ

TALLER SERVICIO OFICIAL **BOSCH**

VENTA Y REPARACION DE HERRAMIENTAS ELECTRICAS Y NEUMATICAS **BOSCH**

PARA LA INDUSTRIA EN GENERAL

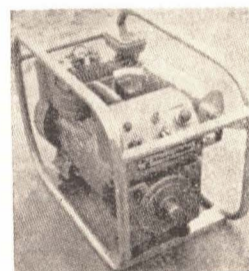
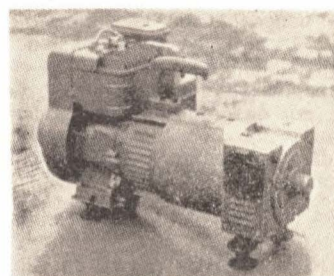
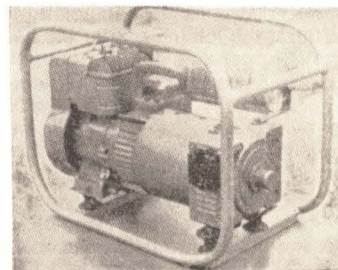
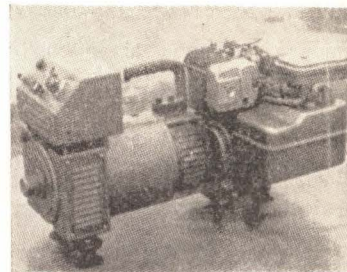
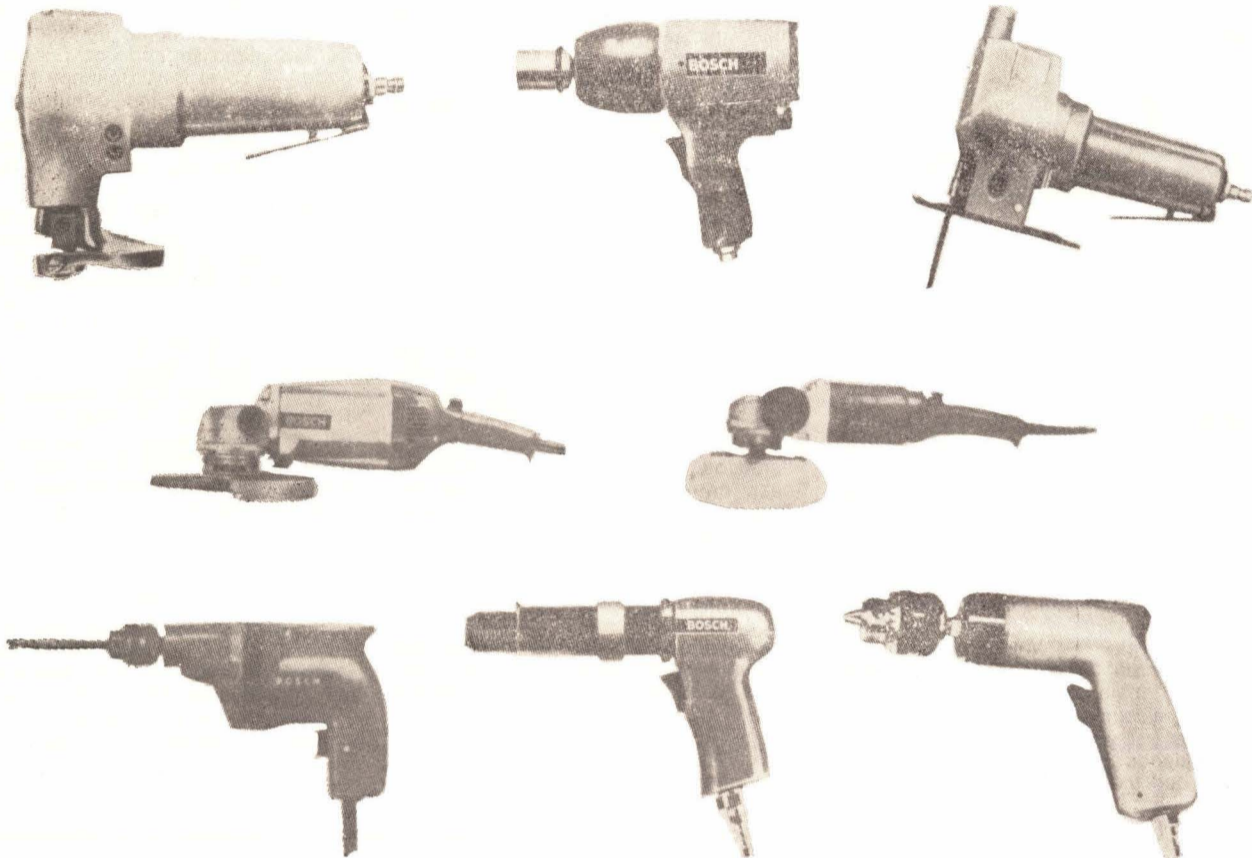

SERVICIO OFICIAL

Johnson

*Venta de embarcaciones y equipos completos para bucear
Carga de botellas, trajes isotérmicos, fusiles para la pesca submarina
y demás accesorios de la acreditada marca NEMBROT*

REPARACION E INVERNAJE

Venta y exposición en

Electromecánica **ADELL**

Pilar, 50 y 54

Tel. 45 05 94

VINARÓZ

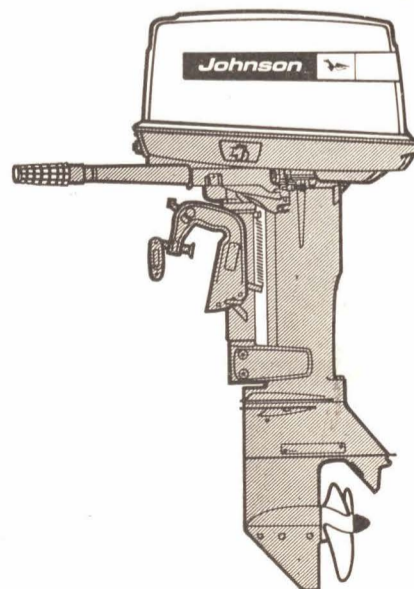
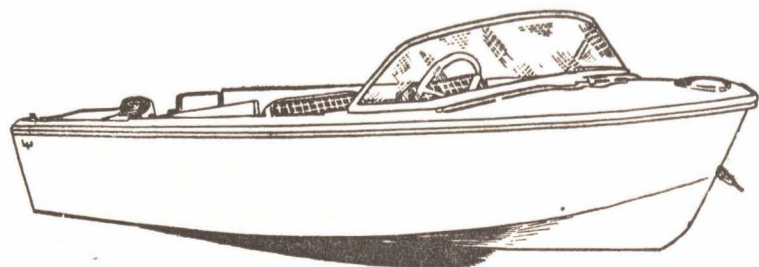

1852

Festejos por el natalicio de la hija de la Reina Isabel II

En un documento hallado en el Archivo Municipal de Vinaroz, de tamaño folio y escrito en las dos caras, dice así:

«1852. El Ayuntamiento de Vinaroz, fiel intérprete de los deseos de sus comitentes, que como todas las poblaciones de la Monarquía quieren solemnizar el **Natalicio de la Augusta Princesa y el total restablecimiento de S. M. la Reyna, cuya salud se ha encontrado amenazada por el fatal acontecimiento, que todos deploraron**, tratan de inaugurar tres días de fiestas que en atención a la Cuaresma disponen diferir para después de ella, a cuyo efecto han acordado el siguiente

PROGRAMA

Día 10 de abril. — A mediodía y al anochecer, un vuelo general de campanas anunciará al vecindario la solemnidad del día siguiente. A las mismas horas, las dulzainas, según costumbre, recorrerán las calles de la población, y en la noche se invitará a los vecinos a la iluminación de sus casas.

Día 11. — Primero de Fiestas. Al amanecer se anunciará este día con vuelo general de campanas y con las dulzainas y tamboriles que recorrerán las calles. A las nueve, tendrá lugar una Misa Solemne a toda orquesta, en la Iglesia Parroquial, previamente adornada e iluminada cuanto sea posible, invitando para esta solemnidad y fiestas sucesivas a las Autoridades y demás personas que por su posición deben serlo a juicio del Ayuntamiento.

Concluido el oficio divino, el Ayuntamiento, en unión de los S. S. convidados y precedidos de la Banda de Música, concurrirán al repartimiento de una comida abundante a los pobres, durante cuyo acto la música tocará piezas escogidas.

Por la tarde, se harán varias cucañas de mar y tierra y en diversos parajes de la población, en las que se adjudicarán diversos premios.

Por la noche, la Banda de Música tocará piezas escogidas en un tablado colocado al efecto, disparándose cohetes voladores y demás fuegos artificiales.

Durante este día se invitará a los vecinos a que adornen las fachadas de sus casas iluminándolas por la noche.

Días 12 y 13. — En estos días se celebrarán dos corridas de novillos, dos de ellos a muerte, seis en cada día. Por la noche habrá iluminación general, y al son de la música se dispararán varios fuegos artificiales.

Desde la noche del 11 hasta la del 13, los balcones de las Casas Consistoriales se hallarán adornados e iluminada la fachada, descubriéndose en el centro y bajo el regio dosel el retrato de cuerpo entero de S. M. la Reyna, con la correspondiente guardia de honor.

Vinaroz, 5 de marzo de 1852.

EL ALCALDE

P. A. D. A.
EL SRIO.

Presupuesto por las Fiestas cuyo Programa antecede

Por la función de Iglesia, incluso el adorno e iluminación de la misma y Casas Consistoriales	1.000 sueldos
Por la Banda de Música en los tres días incluso la de la Capilla para la Misa Mayor	900 »
Comida para los pobres, incluso de la cárcel	1.200 »
Quinientos socorros domiciliarios a 2 sueldos, uno	1.000 »
Premios para cucañas	600 »
Fuegos artificiales	1.400 »
Dos corridas de novillos	4.000 »
Total presupuesto	10.200 sueldos.»

COMENTARIO

La primera parte de este comentario la dedico al matrimonio de Isabel II, «problema planteado desde el momento en que la joven Reina es proclamada mayor de edad» (1). Será un problema, ya que tanto Inglaterra como Francia tendrán sus candidatos respectivos. El mismo Narváez propondrá al gobierno francés en 1844 un doble enlace matrimonial, entre la Reina y la Infanta españolas y dos príncipes hijos de Luis Felipe, con objeto de llegar a una alianza hispano-francesa que estableciera una «política mancomunada en el Norte de Africa, frente a las apetencias británicas»; estamos, pues, ante una tentativa de resurrección de la política de «pactos de familia», seguida durante el siglo XVIII. Tal proyecto no tendrá efectividad.

La Reina se casará el 10 de octubre de 1846 con el infante Francisco de Asís, el matrimonio se revelará como un fracaso, cargado, por lo demás, de graves consecuencias políticas.

La segunda parte de este comentario está centrada en el párrafo subrayado al inicio de este artículo, y que dice: el Natalicio de la Augusta Princesa y el total restablecimiento de S. M. la Reina.

En cuanto al natalicio, diremos que éste no fue el primero, pues ya en julio de 1850 la Reina da a luz a su primer hijo, un Príncipe «extraordinariamente bien formado» (2), pero que muere muy poco después de haber nacido o en el instante mismo de nacer, la Reina se muestra sumamente triste por esta primera maternidad fracasada.

La Augusta Princesa, nombrada en el documento, nace el 20 de diciembre de 1851, es la Princesa de Asturias, Isabel Francisca de Asís de Borbón. El nacimiento de una heredera llena de felicidad a la joven Isabel II —tiene 22 años— y produce la consiguiente desilusión entre los aspirantes al trono, «estaban todos tan seguros de que la Reina moriría pronto y que no podría tener descendencia» (3).

Como esto no sucede, se pretende acabar con ella (de ahí que el documento haga alusión al restablecimiento de la Reina). Así cuando el día 2 de febrero de 1852, se traslada la Reina a la Basílica de Atocha para presentar ante la Virgen a la recién nacida Princesa, sufre su segundo atentado por parte, éste, de un clérigo, Martín Merino, que la ataca con un cuchillo. El primer atentado, pocos años antes, había sido intentado por Angel de la Riva, pero tampoco tuvo importancia ni trascendencia.

En cuanto a la significación de Isabel II con respecto a Vinaroz, no es este el motivo del trabajo, por lo cual remitimos al lector a la «Historia de Vinaròs», de J. M. Borrás Jarque (capítulos VIII-XI, tomo II) (4).

(1) "Introducción a la Historia de España", Ubieta, Jover y otros, pág. 682.

(2) "Isabel II y su tiempo", Carmen Llorca, pág. 107.

(3) Obr. cit., pág. 112.

(4) "Historia de Vinaròs", Joan M. Borrás Jarque.

J. ROMEU

Carrer del Barranc

En un poble com en una capital, qualsevol raconet guarda records històrics o sentimentals. Millorar eixos raconets és lluir, poc a poc, el poble, velant per la seua grandesa.

Al Alcalde:

Tindrà que ser desig general pel bé que, pel poble, has fet. Sigués Alcalde més que Baret, pa que pugues fer més que Dozal.

I
Quan les tropes van entrar a Vinaròs, fent història, jo vaig unflar-me d'eufòria escoltant a un capità:

«Este pueblo no está mal. Mira qué calles, qué plazas... No hay duda que, por las trazas, parece una capital.»

I jo, pa mí, vaig pensar:
—Bo te posaràs de fang si't s'acudix passejar per l'antic carre'l Barranc.

II

Quan era jo menudet, l'Arravaleta trincava i a vore m'auela anava buscant els deu centimets del diumenges de matí, que destinats ja tenia pa comprà una llepolia o'l consabut «pirulí».

El dia del Sant Patró, del cantó de cà Bassino, veia el pas, sense tino —tot alelat d'emoció—, de les grupes en bramit de la vandàlica colla, i soitava forts «amolla» fins escanyar-me del pit.

III

A les quatre del matí se'n ha eixit el riu de mare... —¿De mare? ¡Qui'l va parí! ¡Al terrat! ¡Déu mos ampare!...

I desde cà Carolina, a un gambusí vaig guipà, en un farol a la mà, fent l'enterro la sardina.

Porres era, el cicliste, per si aufegats arrastrava, aigües del riu vigilava en arranc molt altruiste.

Total, no res. Desespero; la collita..., si'l bestia... Com sempre, tot va quedà en anacrònic lletrero:

«El año tantos de tantos, "llegó el río" a esta senyal; i llegó sin causar mal, pero sí "xanglots" de espanto...»

J. S. FARGA (†)

Vinaroz

Semanario de divulgación e información local

Edita: Jefatura Local del Movimiento

Redacción y Administración: Casa de la Cultura
Teléfono 45 11 55

Director: Luis Franco Juan

Redactores: Joaquín Fibla Royo, Manuel Foguet Mateu, Angel Giner Ribera, José Antonio Gómez Sanjuán, José López Pérez, José Luis Puchol Quixal.

Administrador: Guillermo Albaida Sales

Imprenta Mialfo - S. Albella Mayor - Dolores, 26
CASTELLON

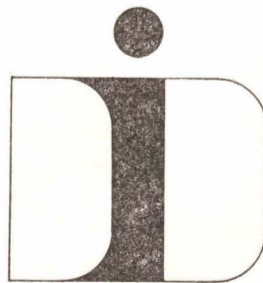

MUEBLES MARTI

Casa fundada en 1920

- MUEBLES DE TODOS LOS ESTILOS
- DECORACION INTERIORES
- DECORACION COMERCIAL
- DISEÑO DE MUEBLES
- PROYECTOS

San Francisco, 19

Teléfono 45 09 21

VINARÓZ



**Sebastián
Verdera,
S. A.**

Concesionario de
**MOTOR
IBERICA,
S. A.**



CAMIONES TRACTORES Y FURGONETAS

San Francisco, 105

Teléfono 45 03 04

VINAR O Z

140 Km/h.

80 % espacio útil

5 plazas

maletero 365 dm³

carrocería reforzada

suspensión independiente

doble circuito de frenos

neumáticos radiales

**SEAT
127**

Ofrecemos:

Tomar su
coche usado

Cómodos plazos
mensuales

Demostraciones
sin compromiso

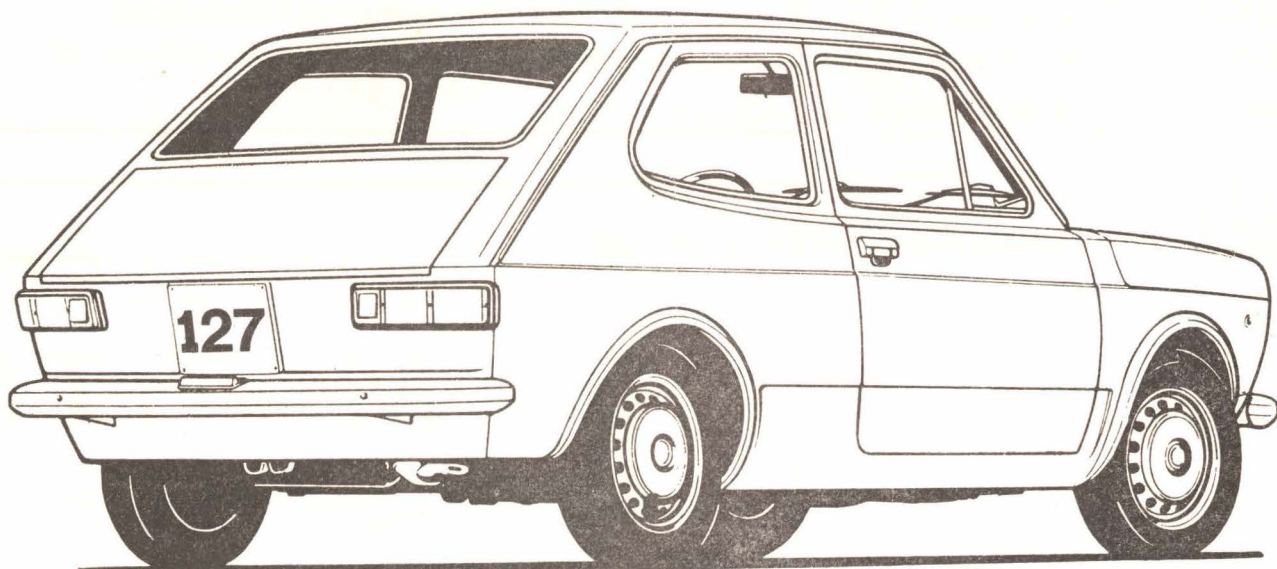

AUTOMOVILES VINAR O Z

San Francisco, 78

Teléfono 45 18 98

VINAR O Z

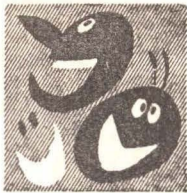

¡EL MAR!

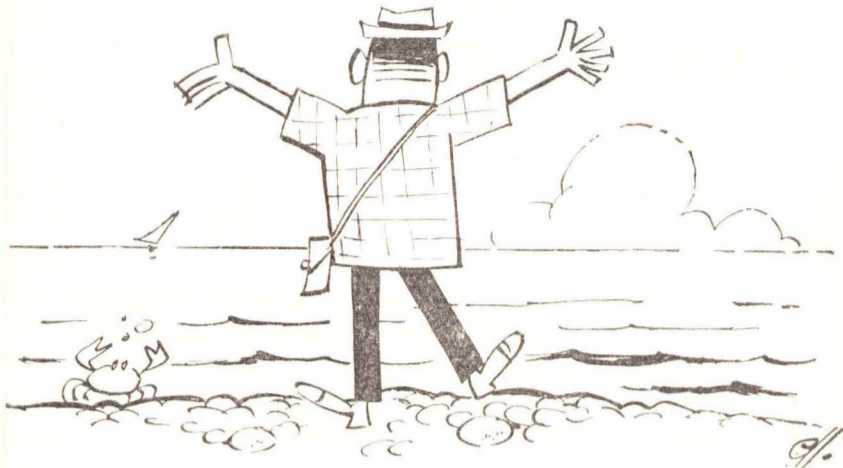

Al fin, y por primera vez, estoy frente al mar. ¡El mar! Ahora ya sé cómo es. Es como La Mancha, pero en mojado, y sin molinos, sin vinos con denominación de origen y sin Ruta del Quijote. Pero ahí lo tenéis, ancho, espectacular y que ni pun; él tranquilo.

¡Qué cúmulo de emociones ante su majestuosa inmensidad! ¡Qué inédita sensación de grandeza y de poesía! ¡Qué azules, qué verdes, qué evanescencias y qué cosas! ¡Qué duras piedras, bien que redondas, éstas en que me he sentado, corcho!

Estos abanicos de espuma que el mar deja a mis pies como saludo de bienvenida, son las olas. Aquella línea del fondo es el horizonte. Eso que vuela es una gaviota. Esas cortezas de

melón son de una merendola. Ese bote de tomate vacío es de Logroño...

Sin embargo, ¡cuántas incógnitas aún ante mis ojos de curioso y carpetovetónico! ¿Cómo se las arreglarán, por ejemplo, para que el mar conserve siempre en su punto de sazón ese color, ese sabor y ese olor que le son peculiares? ¿De dónde sacarán tanto azulete, de dónde tanta sal y de dónde tanta brea en gotitas como veo distribuidas pacientemente en todos y cada uno de los cantos rodados de su orilla?

Prendido en la emoción de lo misterioso, imagino ahora el fondo de sus aguas. Veo, veo (¿qué ves?, dirá el lector), veo los rectilíneos surcos en los que el río y curtido pescador, con ries-

go de su vida, irá sembrando las semillas de pez que más tarde germinarán y se convertirán en raudos pececillos multicolores. Y después, llegada ya la época de la recolección, ¡cuántos sudores y angustias para acertar con el anzuelo la boca del pez y arrancarlo de la madre arena o del padre fango! Veo a las mojamias vivitas y coleando, ajenas aún a su alta cotización en el mercado, angelitos míos; a las pescadillas con su cola cogida entre los dientes para que no les moleste al nadar; a las ostras abiertas en línea de escaparate exhibiendo, ufanas, la maravilla tornasolada de sus perlas; y a los lenguados, tan sencillos y planotes ellos, pero que el sufrido pescador ha de planchar y planchar al menos una vez por semana. Y es que la paciencia de los hombres de mar es admirable y la aplican sin desmayo: ora educando y amaestrando a las sardinas con vistas a la lata de mañana; ora atendiendo a esa especie de panales donde el bacalao va depositando día a día el aceite de su hígado bienhechor; ora poblando de aceitunas vacías los bancos de anchoas para que éstas caigan en el agujerito, que ellos tapan como un solo hombre; ora, en fin, que no para el pobre pescador. Y todo ello sin respirar, que es lo difícil y fastidioso, que yo no sé cómo en vez de hacerse pescadores no se hicieron notarios, que es tan descansado.

Pero, repito, ¡cuántos secretos se ocultan todavía para mí en el latir infinito de las azules aguas!

Los interrogantes se agolpan en mi mente, y se agolpan que se matan. ¿Qué es un sotavento? ¿Qué es un caviar? ¿Qué un periplo? ¿Y una eslora? ¿Y un equinodermo? ¡La tira! He de documentarme sobre todo ello: sobre las mareas, sobre los tesoros submarinos, los acafeos, la bitácora, los pecios. ¿Qué tal anda el mar de pecios? Y saber también de las sirenas. ¡Oh, las sirenas! ¿Verdad o ficción? ¿Historia y leyenda? ¿Sólo o con leche? Quiero conocer toda la vida que en el mar alienta: su fauna (animal), su flora (vegetal) y su agua (mineral: ¿Con gas o sin gas?). Quiero, en fin, identificarme con el mar y dejarme mecer blandamente por él, pues yo bien sé que es dichoso aquel que tiene su casa a flote, su casa a flote, y al arrullo del agua se balancea; y, además, oliendo a brea, que se ve que es lo bueno.

¡El mar! Vínculo de los pueblos, ruta de las civilizaciones... Cabos, golfos, archipiélagos, Nelson, Lepanto, gambas, percebes, cervezas, bocadillos... Tiene de todo. Pensemos por un momento qué sería de la Humanidad sin el mar. ¿Dónde pondríamos los barcos, con lo mal que está la circulación? ¿Dónde cosecharíamos las ricas almejas? ¿Y dónde se bañaría doña Leonor, que pesa ciento veinte kilos? ¡Ah! Pues entonces...

Por eso te digo, ¡oh, mar!, que lo tuyo estuvo muy bien pensado.

DON ANTONIO

VIP'S

GIMNASIO

Gimnasia masculina y femenina
Masaje corporal y facial - Sauna
finlandesa - Aparatos mecánicos

Calle de San Ramón, 1-bajos

VINAROZ

un BANCO
necesario...

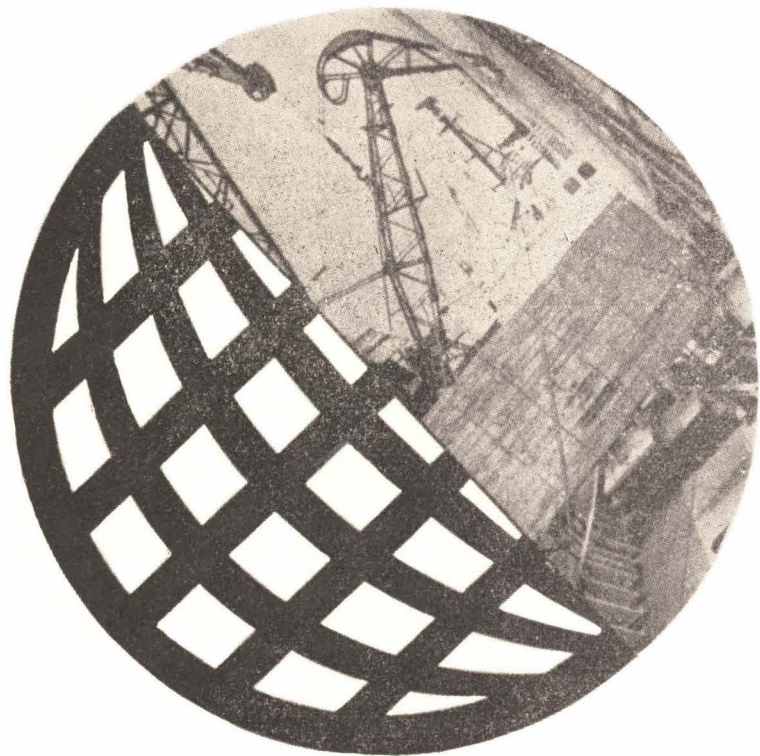

...en sus
operaciones de
comercio
exterior

Confíe sus negocios en el extranjero a instituciones que, como el BANCO EXTERIOR DE ESPAÑA, están especializadas, y han servido toda su vida al comercio internacional.



BANCO EXTERIOR DE ESPAÑA

CARRERA DE SAN JERONIMO, 36
MADRID-14

Extensa

13 CORTACESPEDES SEGUROS

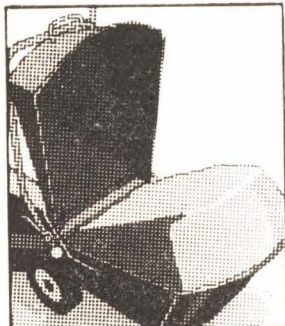

13 posibilidades de disfrutar plenamente con un cortacésped adaptado a su césped.

Un cortacésped que corta y recoge completamente la hierba cortada. Un cortacésped que realiza su trabajo sin crearle dificultades.

El cortacésped sin problema. **Outils WOLF:**
13 modelos de cortacéspedes seguros.

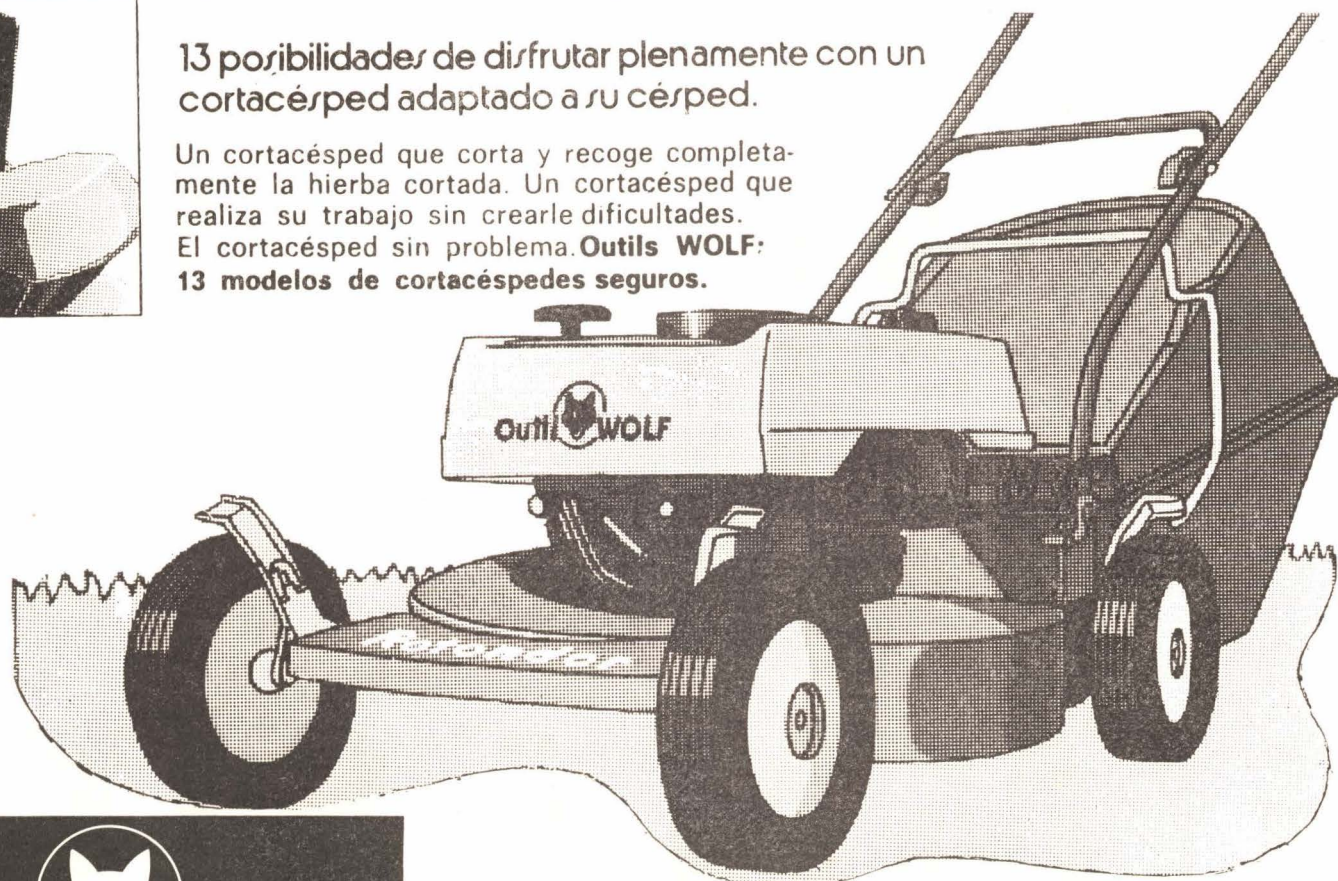

Outils WOLF

Documentación y demostración sin compromiso

BRILUC JARDIN MAQUINARIA Y MOTOS

Avda. José Antonio, 1 - Frente Iglesia Sta. Magdalena - Tel. 45 06 02

VINAROZ

Nostra fira es marinera

Vinaròs, ciutat de mar;
tots tenim de mariners;
les festes començaran
i vostés les juzgaran,
«salades» hauran de ser.

Ens diuen llangostineros.
Fins en volien alçar
un monument de solera.
Tiren la «única pedra»
i allí se va quedar colgà,
si no ha sigut arrastrada
pels cops que van per allí
que, en hivern, es posa sèrio,
puix ens estroçarà'l «paseo»
i, a voltes, ens fa patir.

Però al començar l'estiu
i's retira Primavera,
nostra Fira mos sonriu,
s'inaugura prop del riu,
platia de grava en arena;
o sigue, dalt del Passeig
Marítim, per aclarar,
allí estan les atraccions,
«les casilles» dels turrans
quasi que toquen la mar.

L'exposició maquinària
també té brisa marina;
el grupo escolar al mitj,
però se va tot seguit,
aixís la fira està unida.

Joguets per a la canalla,
ulleres, bolssos pa'ls grans,
tòmbols «seca botxaques»...
Per a refrescar les panxes
tens «kioscos» cada pam.

I bars per a omplir la panxa,
sigue de caldo o minjar;
xurreries per allí,
així que no't cal patir
si portes prou per pagar.

I nostra plaça de bous
està tant voreta mar
que, estant mirant la «corrida»
des de que surt la «cuadrilla»,
dels «tendidos», pots peixcar.

Els deportes quasi tots nàutics;
el que no ho és, has de mirar
que, al lloc que ell s'organitza,

sense portar gens de pressa,
a dos passes, pots nadar.

El minjar entra, a les festes,
tindràs marisc a triar:
«zarzuela», arròs a banda,
«enteritas», graellada,
molt de peix fresc i de mar.

En el moll, barcos i barques,
«snips», «yates» i botets,
ba'andros, motor i vela,
quasi és visita obligada,
a ningú pena eixe passeig.

Per al foraster és bonic
vore la venta del peix,
tan fresquet i en quantitat
que, al vore la qualitat,
la boca se't torna greix.

Nostres pintoresques p'atjes,
de fama en el Mestrat,
les veus p'enes de sirenes,
esteses per les arenes,
tot al sol «menos el cap».

I si mires allà dins,
al vore tanta blavor,
et quedes meravellat
i't fa molt bona impresió.

A este temps voràs bonança,
no's forma cap temporal,
que's reserva pa l'hivern,
puix quan menos l'esperem,
es presenta i ens fa mal.

Al fort del sol, en voràs,
per més que pareixque estrany,
no funciona l'atracció,
i allavors és la ocasió
d'anar-ten a pendre'l bany.

Eixa Fira Sant Joan,
de tan vella tradició,
la patroneija Sant Pere,
que mirant molts anys arrere
també era peixcador.

I aquells focs fina's, acuàtics,
acabaran de jutjar
que són festes marines
molt «ressalades» i fines;
Fira de Mar. Mar i mar.

VENANCI AYZA
Fira 1976

Obdulio Balanzá Fábregas

AGENTE DE LA PROPIEDAD INMOBILIARIA
COMPRAVENTA DE TODA CLASE DE FINCAS

PRESTAMOS

Costa y Borrás, 17, 5.º-B Tels. 45 08 15 y 45 01 02
VINARÓZ

Taller de reparación

Agustín Forner

(GALLO)

Gilera - Vespino - Torrot - Gimson y Puch

San Sebastián, 8

Teléfono 45 16 28

A LA TERRETA

Jo sento el meu poble
cruixint dins el cos.
No hi ha res més noble
que el meu Vinaròs.

Enyoro el meu barri,
recordo els amics,
també la ignocència
quan érem petits.

Enyoro l'Escola
on vaig estudiar,
la que va servir
per homes formar.

Enyoro les platjes
de les Llevateres,
buscant les «panxetes»
i també «donzelles».

Enyoro Aiguaoliva
i també el Puntal.
Pa nosaltres, era
del món el final.

Enyoro els partits
que, al Fortí, jugàvem.
Un vol d'oronetes,
agrupats, semblàvem.

Enyoro «piu i pala»,
també «toc i pam».
Formigues semblàvem
sempre caminant.

Enyoro batalles
de l'«herca» guerrera,
a «fora muralla»
o al camí de l'era.

Enyoro aquells carros,
de verema, plens,
que tots assaltàvem
fent-mos els valents.

Enyoro quan, joves,
anàvem tibats,
cercant les fadrines
com desesperats.

Enyoro «tertulies»
en cafés, sentats,
resolent problemes
tots descabellats.

Enyoro les festes
i, també, l'ambient
de traca, alegria,
i cormulls de gent.

Jo sento el meu poble
cruixint dins el cos.
No hi ha res més noble
que'l meu Vinaròs.

VICENT DE CONILL

JOSE TORRES SUARA (SIDEKO)

Almacén de Hierros

VIGAS
CHAPAS ACEROS
TUBERIA
ACCESORIOS

JACENAS Y VARILLAS
PARA LA CONSTRUCCION

C. Puente, 87 - Tel. 45 02 44
VINARÓZ

FENT VOLAR LA FANTASIA

Les festes ja venen,
ja ha passat un any;
jo no puc faltar-hi,
¿com ho faré enguany?...

Caminant, pensava
vindre a Vinaròs;
però sóc tant vell
que no aguanta el cos.

El tren ja m'agrada,
però corre tant
que no't dones compte
i et porta a Alacant.

El auto m'asusta
per lo perillós;
no diguem la moto
si't seguix un gos.

Així, que jo penso
si fer-ho volant,
però si s'aspalla...
¡Adéu, Sant Joan!

El barco m'agrada,
quin dubte que hi ha;
però si'm mareijo,
¿quí me'l curarà?

Nadant..., ja no hi penso,
puig cau massa avall,
i, pels anys que tinc,
no'm sento asparrall.

Anar-hi a cavall
no dec ni intentar,
faltant la costum
em puc bé escaldar.

Potser em decidixque
per un gran coet;
n'és molt més segur
i sempre cau dret.

Que, de cap manera,
pot sé americà;
honrem a la Pàtria,
¡serà valencià!

A LES FESTES

Em sento molt optimiste
i'm sento content
quan som damunt festes
i veig vindre a la gent.

La il·lusió i l'esperança
són fonts de fonda alegria
i'm sostenen tot l'any
esperant aquest dia.

Si Vinaròs té defectes,
i d'això no hi cap dubte,
un d'ells és el de festero
pel que l'hem de perdonar.

Les festes no són els actes
que més o menos brillants
han programat dies antes
l'Alcalde i'ls Conceijals.

De Sant Joan a Sant Pere,
el poble tot agrupat,
ix al carrer, eixos dies,
podríem dir-ne allocat.

Tots gasten el que no tenen;
potser sí, el què tindran.
«Que me quiten lo bailado»,
segur que us contestaran.

No volem que quede res
que no sigue disfrutat.
Anem-hi a les atraccions
que la traca ja ha petat.

Els cafés sempre tots plens,
també'ls bous, la xarlotada...
I, quan tot ja s'ha acabat,
ballem fins la matinada.

El poble de Vinaròs,
i no ho fa dir la passió,
no'n n'hi ha cap de més festero
al comfí de la Nació.

VICENT DE CONILL

Banco Español de Crédito

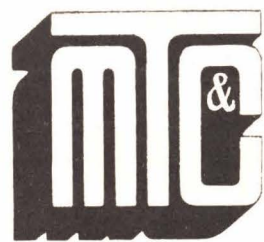

TAPICERIAS
MARTINEZ
& COMES, S.L.

VINAROS

Entrevista con el Empresario de la Plaza de Toros

La Plaza de Toros de Vinaroz, año tras año, envejecía, daba lástima y era una espina que teníamos los vinarocenses interiormente clavada. Bien es cierto que se ofrecían en ella grandes carteles que nos hacían olvidar un tanto el lamentable estado del recinto. Era un secreto a voces las dificultades que se tenían, a principios de temporada, para obtener el oportuno permiso para celebrar festejos. Y todo debido a que desde hace muchos años los empresarios sólo se preocupaban de celebrar corridas. Ya hemos reconocido que con carteles extraordinarios. El desenlace se presumía dantesco. Yo, por lo menos, estaba convencido, en primer lugar, a que se denegarían los permisos y, en segundo lugar, a que la Plaza, una vez declarada en ruinas, se vendería para solares.

Tras un pleito que ganó la dueña de la Plaza, Sra. Vda. Juanola, se abría una incógnita. ¿Se mantendría la línea de calidad en la confección de los carteles? Y lo más importante: ¿Cuál sería el destino de la Plaza?

El año pasado ya se observaron unos retoques importantes, que devolvieron la esperanza a los que como yo eran pesimistas. Tuve enorme interés en dialogar con el gerente de la Empresa, don José Salvador Morte. Conocerle y formarme una idea concreta sobre el porvenir de nuestra querida Plaza. El año pasado, verbalmente, me dijo que su propósito era el de remozarla en diversas fases. Hace unos pocos días, al dar a conocer los carteles para esta temporada a autoridades y Prensa, insistí sobre el tema, y la respuesta puede considerarse como un compromiso casi oficial.

Para que nuestros lectores y aficionados conozcan las opiniones de don José Salvador, solicitamos una entrevista, que resultó un tanto improvisada, ya que, debido a sus muchas ocupaciones y continuos viajes, es difícil mantener una conversación larga y preparada.

—¿Conocía nuestra Plaza y su ambiente?

—Conocía la Plaza, pero el ambiente de la afición, con franqueza le diré que no.

—¿Cuáles son sus antecedentes taurinos?

—Bueno, no tengo ningún reparo en decirle que fui vendedor de helados y demás cosas en las plazas de toros de Barcelona. Don Pedro Balañá sintió simpatía hacia mí y le llevaba asuntos de publicidad, iniciándome más tarde en los asuntos taurinos. He sido empresario de diversas plazas, entre ellas las de Gerona y Ciudadela.

—¿Y luego Vinaroz...?

—Pues sí. Al hacerse cargo doña Marta, que me conoce bien, depositó en mí su confianza.

—Hemos hablado de la afición vinarocense. En este corto espacio de tiempo de contacto con ella. ¿Qué opinión le merece?

—El primer año no la conocía. Los carteles fueron confeccionados de prisa y corriendo por motivos bien conocidos, y creo que algunos de ellos no tuvieron, lógicamente, el beneplácito de la afición. El año pasado, ya más compenetrado con ella, creo que se programó una temporada que, en muchas plazas de primera, quisieran los aficionados ver los carteles que en Vinaroz se ofrecen. Para este año creo que los carteles van a gustar y en ello hemos puesto nuestra ilusión y empeño. Mire, amigo Puchol, yo tengo un carácter muy abierto y me gusta hablar con los aficionados. Les pregunto. Los escucho. Anoto sus variadas opiniones... Si tal torero ha cortado tantas orejas, si Fulano este año está pegando fuerte..., etc. Tomo nota en mi cabeza y luego lo discuto con mi hermano, procurando confeccionar los carteles para que sean del mayor agrado de la afición de Vinaroz, a la que considero inteligente, entendida y, por lo tanto, exigente.

—¿Esto de tener en cuenta la opinión del aficionado vinarocense, lo dice de verdad?

—Repito mi contestación anterior. No es coba. Además, Ud. sabe, porque me lo insinuó el año pasado, el caso concreto de Rafael de Paula. Al principio

le digo que me lo tomé un poco en broma. Pero luego, con toda la polémica que armó y arma este extraordinario torero, he considerado el asunto y este año lo tendremos en nuestra plaza. Su opinión, aumentada con la de otros aficionados, la he tenido en cuenta. Y así con otros toreros.

—Señor Salvador me carga Ud. con responsabilidad sobre la actuación de Paula. Es un diestro muy alunado. Esperemos que tenga el día bueno, ya que su arte es incomparable y se eleva a las más altas cimas cuando se confía con un toro. En caso contrario... En todo caso, este es el aliciente que siempre ha existido en los «faraones gitanos del toreo».

—Desde luego es un genio del arte de torear con una clase excepcional. Siguiendo el camino trazado a lo largo del historial de la Plaza, con las mejores figuras actuando en ellas, he querido que Rafael de Paula pisara nuestro ruedo. Aparte de él, vendrán "El Viti", Paco Camino, Antonio José Galán, José Mari Manzanares, Paco Alcalde, Ruiz Miguel, Dámaso González,

ven ni en Madrid, ni en Sevilla, ni en ningún lugar. Es cierto que los toreros, al abrirse el portón para iniciar el paseíllo, parece sorprenderse con el recibimiento casi insólito de nuestra afición, y a partir de entonces se sienten dispuestos a corresponder con lo mejor que llevan dentro.

—Tema polémico y que a Ud. le puede afectar. Se tacha a la Presidencia de muy dura en conceder trofeos...

—Bueno, esto es misión del Presidente. El público tiene cada uno su opinión al valorar la actuación de los toreros, enemigo al que se ha enfrentado, etc. No soy partidario de la concesión benévola de trofeos porque entonces los toreros declinan en labores fáciles y adornadas, sabiendo de antemano que tienen los trofeos ganados. Tampoco me gusta que, si hay unanimidad en la petición y el torero ha hecho una buena labor, se le regateen trofeos ganados a pulso. Por otra parte la opinión del público ha de ser tenida en cuenta y respetada. Yo creo que todo tiene su punto medio... (levanta un poco la voz y dice): Ni mucho ni

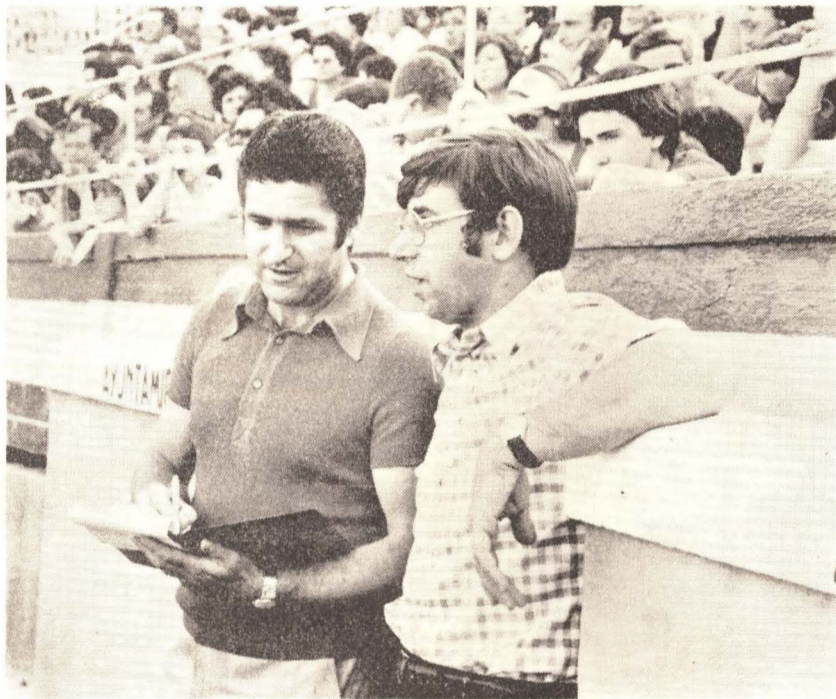

etcétera, etc. Procuero no repetir en demasía los carteles. Por ejemplo, este año hay varias novedades muy interesantes que espero sean valoradas por la afición: Roberto Domínguez, que cuentan y no acaban de su exquisito arte; Paquito Esplá, con su toreo espectacular y su fama de excelente banderillero; Raúl Aranda, que tuvo un feliz final de temporada y lucha por situarse en lugar privilegiado; la clase de Curro Vázquez, etc. Los deseos, repito, han sido de complacer al público, contando con el esfuerzo que supone la limitación de aforo de la Plaza.

—¿Ganaderías...?

—Habrán podido observar que vienen encierros de prestigiosas ganaderías. Esto es como un melón antes de abrirlo. Saben todos el problema de los toros. En Madrid, Sevilla, Valencia... los toros se caen. En las principales ferias. Yo procuro, y así lo pido, traer toros que sean del agrado del público. Además, soy muy optimista. Antes comentábamos con Ud. y otros señores medio en broma medio en serio que hay algo raro y especial en nuestra Plaza. Hace unas fechas me presentaron en la Monumental de Barcelona a un empresario que me dijo: "Oye, ¿cómo es que en tu Plaza has lidiado por dos veces reses de tal ganadería y no se cayeron, cuando en la mía fueron un puro desastre?..." Yo le contesté que los toros, al llegar a Vinaroz, se sienten a gusto, y dicen: "¡Ojo, que aquí no hay que caerse!" No sé..., posiblemente es Pascual, el encargado, que tiene unos polvos secretos... (el empresario se ríe abiertamente, hablando de este tema con su habitual gracejo). También es muy importante la evidencia del sentirse a gusto los toreros en nuestro ruedo. Aquí se han hecho faenas que no las

vamente, en el futuro, volveré a traer toros-toros. En cuanto a los gritos, es lógico que algunos espectadores se sientan defraudados al no poder contemplar las faenas largas y de belleza plástica. Estos toros, Ud. sabe bien que no se las dejan dar. Hay que lidiarlos y apreciar esta labor. En cuanto a lo que dijeron que querían figuras para aquellos toros, es evidente que ni aquí ni en la primera Plaza del mundo, las figuras arriesgan con toros-toros. Lo bueno del caso es que, como empresarios, nos conviene más estas reses grandes y poderosas, porque nos resultan más baratas. Salvo excepciones de aficionados que gustan de la lidia, de celebrar muchas corridas como aquella, la asistencia en las plazas sería mínima. Es una pena porque el encierro que mandó Alicia Pérez Tabernero fue precioso, con poder y todo lo que hay que tener. Este año me ha sido imposible contratarle una corrida.

—Señor Salvador Morte, el motivo principal de esta entrevista, y por esto lo he dejado para su parte final, atañe al estado de la Plaza. ¿Proyectos?

—Desde que me hice cargo de la Empresa, ya dije que aquello no podía ser y que había que arreglarla. Ud. y mucha gente de Vinaroz los veo preocupados por ello y tenían motivos más que justificados para estarlo. Veo, señor Puchol, que siempre que puede insiste para que me comprometa en público. Para que sean realidades mis palabras. Pues bien, amigo, yo tomé las riendas de la Plaza de Gerona en similares circunstancias que la de Vinaroz... y la dejé en perfectas condiciones. Y aquí haré lo mismo. El otro día, hablando con mi hermano, con el que sabe comparto las decisiones, llegamos a la conclusión que en el plazo de dos a tres años la Plaza de Toros de Vinaroz estará en perfectas condiciones. Hasta ahora hemos hecho bastante. A la vista está. Pero todavía queda bastante por hacer. Me gusta hacer buenos carteles y, naturalmente, obtener un justo beneficio. Pero créase que esto último no lo es todo. Si la Plaza no está en condiciones y no está atractiva, el espectador no está a gusto. Y no olvide lo que he repetido muchas veces: Mi principal objetivo es que el público esté a gusto y contento con nuestra gestión. Es entonces cuando acudiré a los espectáculos y podré costear las obras que, como todo el mundo sabe, hoy en día valen una fortuna.

—oOo—

Estas han sido las respuestas de un joven empresario, independiente pero bien relacionado con los grandes, honrado y con grandes ilusiones de hacer las cosas bien. De momento, sólo nos cabe, como aficionados y vinarocenses, agradecerles sus intenciones de no dejar abandonada a nuestra querida Plaza «La Marinera», que se moría poco a poco, hasta que algún día sólo hubiera quedado en un montón de ruinas. Gracias, Sr. Salvador Morte, por la gentileza con nuestro Semanario y que sus promesas se conviertan en realidad.

JOSE LUIS PUCHOL QUIXAL

Transportes FERRER

Central:

Pujadas, 124 y Badajoz, 78-80
Teléfono 309 96 50 - BARCELONA

SERVICIO RAPIDO DE TRANSPORTE EN CAMION

Vinaroz: ELADIO DELGADO

Pl. Tres Reyes

Teléfono 45 01 48

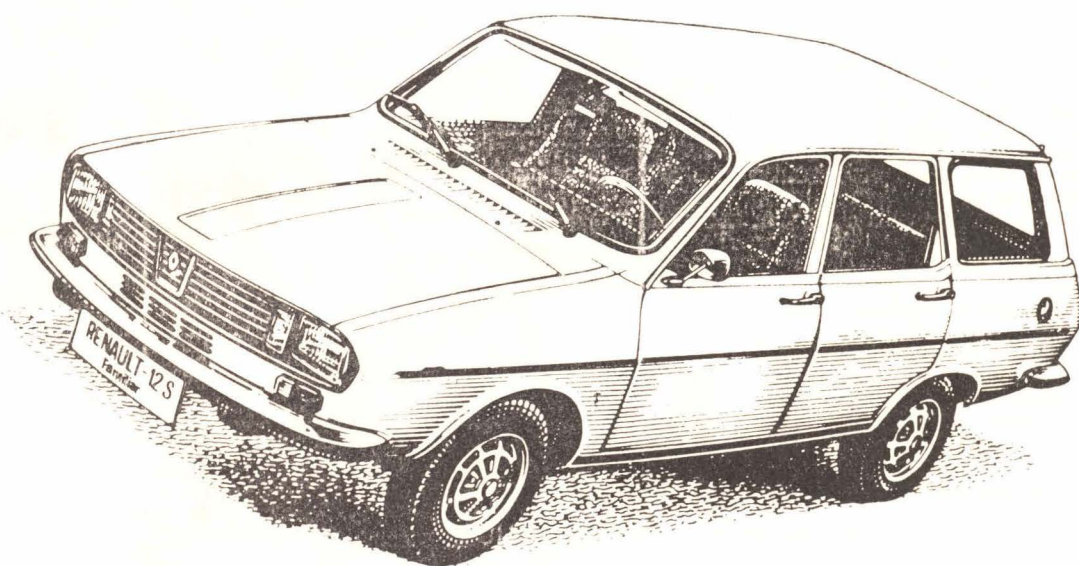
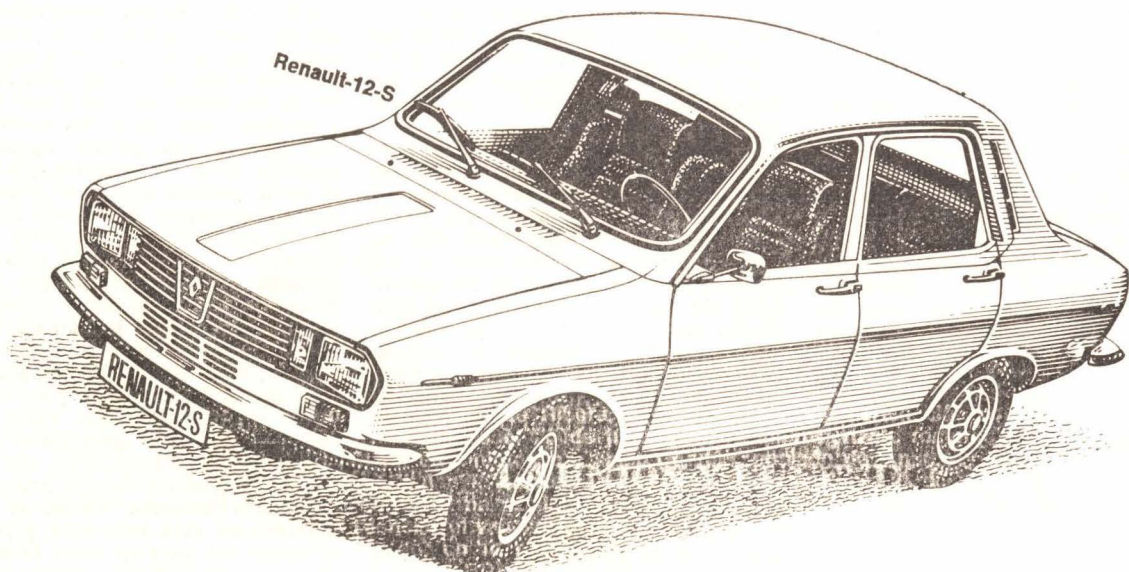

Acierte plenamente en su elección

Los Renault 12: alto nivel de acabado, confort y satisfacción día tras día.

Los Renault 12 constituyen una gama de coches, entre los que Ud. encontrará aquel destinado a brindarle satisfacciones, día tras día: por la potencia de su motor, la solidez de su mecánica, su confort y su alto nivel de acabado. Además, de su tradicional bajo consumo.

La gama Renault 12 consta de seis modelos: tres «berlinas» (Renault 12, Renault 12 TL y Renault 12 S) y tres «familiares» (Renault 12 Familiar, Renault 12 TL Familiar y Renault 12 S Familiar). Son coches de concepción aerodinámica, cuya línea ha sido diseñada para el futuro, de modo que conservará su vigencia, incluso cuando otros

modelos actuales resulten menos modernos.

Quien tiene un Renault 12 es alguien satisfecho de su elección entre otras cosas, por el comportamiento en carretera del coche y por el confort que le proporcionan sus asientos bien guarnecidos, rodeando la espalda, reclinables hasta la posición horizontal y realizando con su suspensión de ruedas independientes una amortiguación perfecta de los balanceos y vibraciones, especialmente notable en malas carreteras.

El Renault 12 S, destaca aún más las cualidades básicas de la Gama:

Asientos con reposacabezas incorporado en los delanteros. Moqueta, de alta calidad y gran espesor, que cubre todo

el piso, así como la totalidad del maletero y la rueda de repuesto. «Warning» (luces intermitentes de funcionamiento simultáneo para señalar paradas de emergencia), etc.

La versión Renault 12 S Familiar aporta, además, el espacio necesario para responder a las necesidades de transportar confortablemente mayor número de personas, o un importante volumen de equipaje, ya que el asiento trasero abatido crea un espacio útil de 1.650 dm³.

**Los Renault 12,
un acierto pleno.**

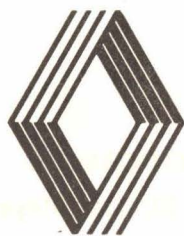

Sebastián Torres Suara

Carretera Valencia-Barcelona, s/n - Tel. 45 04 99

VINAROZ

María Dolores Beltrán

Vinaroz se acicala con mimo, pues va a ser marco relevante de un acontecimiento de postín. El alma de la ciudad, ya de por sí alegre y bulliciosa, se agita y regodea para dar paso a unas vivencias de indeleble recuerdo.

Vinaroz, en el cenit de su luminosidad y con ese singular «aquel» de sus gentes, polarizará por unos días una muy generalizada atención. La fiesta grande, la más postinera y entrañable, llegó ya. En escena, lindas muchachas. Capullos en flor del perfumado vergel vinarocense. En el subyugante ramillete, una joya que brilla con luz propia. Llor a nuestra gentil Majestad.

María Dolores Beltrán Gombau, 17 años. Pelo castaño y ojos verde mar. De elegante porte, serena belleza e innata sencillez. Futura alumna de C. O. U.

Acepta el diálogo con amable sonrisa.
María Dolores en el pedestal.

—¿Qué significa para ti ser Reina de las fiestas?

—Una enorme ilusión. Representar a la mujer de mi pueblo, es el mayor honor. Es como un sueño, como un cuento de hadas, pues se hace real. De verdad que me ha sorprendido tal distinción y la agradezco en su justo valor. De mis compañeras tengo el mejor concepto, y a buen seguro se granjearon la simpatía general.

—El Programa de fiestas a punto de desgranarse. ¿Te satisface?

—Estimo que es variado y atractivo. Importa, sobre todo, la participación popular. La proclamación y la ofrenda a la Virgen son los actos que espero con mejor ánimo. Pienso pasarlo bien, pues así procede.

—A nivel de intimidad, ¿cómo te defines?

—No sé qué decirte. Creo que corresponde a los demás, hablar de mis defectos o virtudes. Eso de la autodefinición, no es fácil...

—¿Eres una chica moderna?

—Pues sí, pero sin caer en extremismos, siempre fuera de tono.

—¿Decidida?

—Según para qué. A veces me gana la timidez, titubeo...

—¿Romántica?

—Sin exagerar la nota. A esa edad un poca rosa, encaja bien.

—Otra faceta de la personalidad de María Dolores. ¿Aficiones?

—Me gusta el deporte en general. Con preferencia, el baloncesto, balonmano, tenis, natación y fútbol. Estoy contenta por la continuidad del Vinaroz en Tercera. Mis jugadores predilectos son Tarrazona y Javier. El cine me agrada. «Tiburón», la mejor película de un tiempo a esta parte. Como autor teatral,

Gala. Me gustó mucho «Anillo para una dama». Me impresionó la novela de Andree Mourois, «Climas». De TV., «Directísimo». Un torero, «Paquirri». Música, la melódica. Cantantes, Neil Diamond y Lluís Llach.

—Vinaroz y sus gentes. ¿Qué opinas?

—Nuestro «terruño» es un trocito de cielo. Vinaroz es una ciudad en permanente afán de superación, un pueblo atrayente a más no poder. El «boom» turístico no cesa, y a pesar de ser una ciudad cosmopolita, conserva el tipismo de sus calles estrechas con hornacinas que le dan una peculiaridad especial.

—La juventud, hoy. ¿Punto de vista?

—Creo que le corresponde una hermosa y esperanzadora tarea. Debe barrer todo lo que entorpezca la convivencia, que genera odio y discordia. La concepción consciente, incesiva, respetuosa y responsablemente rebelde en el justo sentido de la palabra. Ni mejor, ni peor, que la de ayer, simplemente distinta.

—María Dolores, estudiante de Bachillerato. ¿Eres aplicada?

—A medias. La asignatura que más me va, el Arte. El ambiente del Instituto, fenómeno. Las fiestas de Santo Tomás, un éxito total. Tal vez haga Profesorado de E. G. B.

—Acabo ya. Por favor, tu mensaje. ¿Vale?

—Claro que sí. «Amor, paz, comprensión, alegría y optimismo para todas las gentes de este bendito pueblo, en estas fechas y para siempre. A todos cuantos vengan a disfrutar de nuestra fiesta mayor, cordial bienvenida.»

—Feliz reinado, María Dolores.

—Gracias.





M.ª Dolores Beltrán Gombau
REINA DE LAS FIESTAS



Srta. MARIA MERCEDES RABASA ESTELLER
Dama Mayor de la Colonia de Vinaroz
en Barcelona



Srta. MARISA ADELL BELDA



Srta. CARY ALBIOL PUCHAL



Srta. MARI-CARMEN MANCISIDOR BARRENA



Srta. ROSMARY ARNAU ESPERT



Srta. MANOLITA MUNDO ARAGO



Srta. MARIA ISABEL GIMENO CODORNIU



Srta. MARIA ISABEL SEBASTIA FLORES

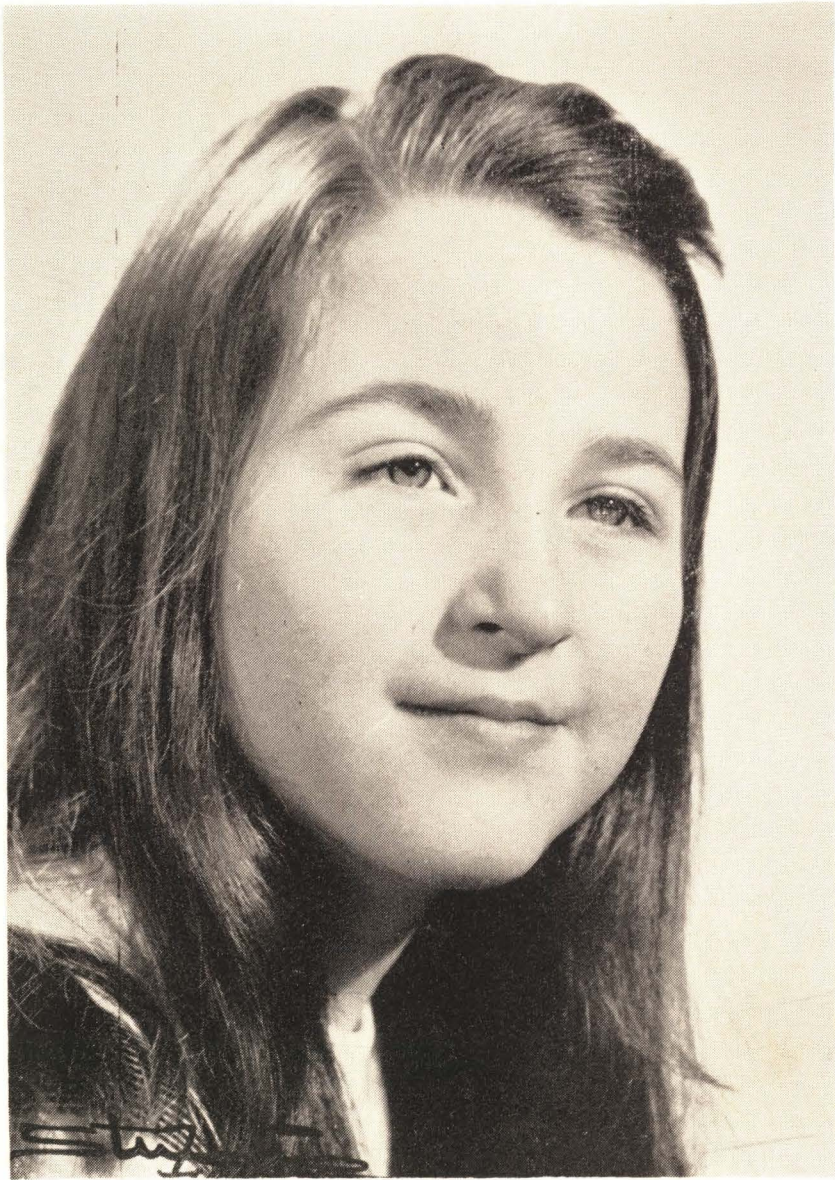

LAURA FRANCO CIURANA
REINA INFANTIL



MARIA DOLORES
ESTELLER DOMENECH

Dama Infantil de la Colonia
de Vinaroz en Barcelona



MARIA
DOMINGUEZ QUERALTO

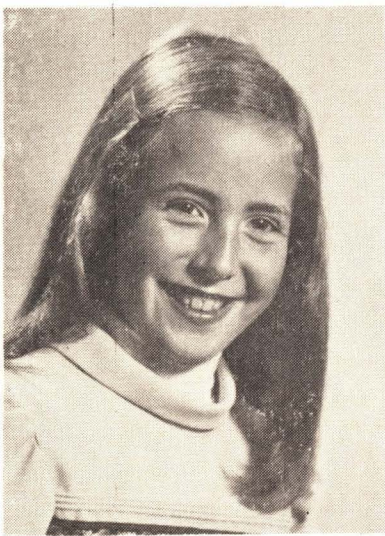

SALOME
ESTELLER CASANOVA



MARIA BEGOÑA
FELIP BENGOCHEA



MARIA ASUNCION
FOLCH DOMENECH



ANABEL
FORNER RUIZ

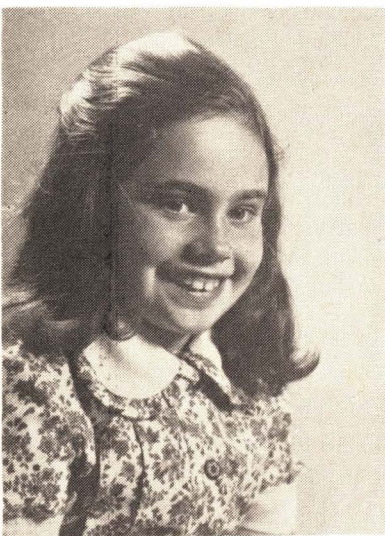

MARI-CARMEN
GARCIA PROVINCIALE



MARIA JOSE
SERRET SANCHO

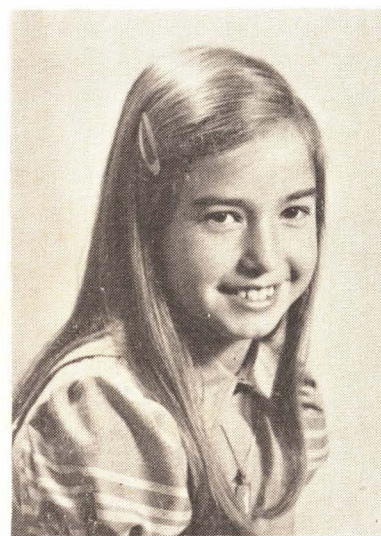

MARIA PILAR
VIDAL FORNER



PILI
YEVES SABATER

Desaparición de alhajas de la Arciprestal en la Guerra de la Independencia

Borrás Jarque, en su tomo II de la "Historia de Vinaròs", nos describe detenidamente las vicisitudes que tuvo que pasar Vinaroz en la Guerra de la Independencia. Dejando aparte lo que tuvieron que pasar los vinarocenses con la invasión de los ejércitos galos y lo que éstos se llevaron de la Arciprestal, vamos a centrar nuestra atención en las alhajas que no se llevaron, pero que desaparecieron como consecuencia de la guerra.

Ante el miedo de que las alhajas de la Arciprestal cayeran en manos de los franceses, algunas de ellas fueron escondidas y tapiadas en una habitación de la casa del boticario D. Miguel Vallés. Pero el día 30 de marzo de 1811 se presentó en Vinaroz D. Benito Bocanegra, Mayor de órdenes del General Mariscal de Campo de la primera División de las tropas nacionales, Conde de Romré, que estaba entonces en Benicarló. Bocanegra, juntamente con su ayudante D. Francisco Picpreras, manifestó que traía una orden del general de llevarse dichas alhajas. Alguien había denunciado el escondite al general. Se fue a casa del boticario y derribóse el tabique que ocultaba las alhajas, que consistían principalmente en plata labrada y que estaban colocadas en unos cajones, "caxas en que se conduce el azúcar de América". Se envolvieron con unas cintas de hila-dillo y lacradas con el sello de la Parroquia. Listos los nueve cajones, fueron llevados a Benicarló y de allí a Valencia por D. Florencio del Corral, oficial de dicha División. En Valencia fueron depositados en la Casa Fábrica de Moneda.

Al cabo de unos días, en abril del mismo año, fue comisionado por el Ayuntamiento y Clero el Rvdo. Dr. Agustín Esteller, Síndico del Clero, para rescatar en Valencia aquellas piezas necesarias e imprescindibles para el culto. El Dr. Esteller se presentó ante el Capitán General D. Luis Alejandro de Bastecourt y después de informarle de su misión se le entregó una "esquela" para que pudiera retirar las piezas que solicitaba. Después de algunas dificultades, al fin le entregaron tres de los nueve cajones.

Lo que se trajo el Dr. Esteller de Valencia fue: dos cruces de procesión grandes, un viril, una custodia, cálices, varios relicarios de Lignum Crucis, y otros, un incensario, platillo, vianajeras y seis candelabros; todo de plata.

Pasados nueve años, 30 de mayo de 1820, publicóse en el diario de "Valencia" un aviso o edicto dando a conocer

que en Intendencia habían unas alhajas procedentes de Vinaroz y se daba un plazo de 15 días para poderlas reclamar por sus legítimos dueños. Enteradas las autoridades vinarocenses del edicto el día 11 del mes siguiente y ante la premura de tiempo, solicitaron una prórroga de 15 días más para poder presentar un informe completo de las alhajas que debían contener las seis cajas que quedaron en Valencia. La prórroga fue concedida.

Cinco fueron en total las personas que prestaron declaración: El Dr. don Agustín Esteller, Pbro.; D. Antonio Pujalt, Pbro.; Antonio Piñol, Maestro Platero; D. Rafael Piñol, escribano y José Cavaller, sacristán de la Parroquia. Los cinco tuvieron que testificar sobre tres puntos: Ser verdad que Bocanegra se llevó nueve cajones conteniendo alhajas de la parroquia, que el Dr. Esteller se trajo tres de Valencia y sobre lo que debían contener las otras seis restantes.

Todos, menos Antonio Piñol, presenciaron el embalaje de las alhajas para ser trasladadas a Valencia. Vamos a detenernos en el testimonio del Maestro Platero, Antonio Piñol, ya que nos aporta detalles interesantes sobre las alhajas, que por desgracia ya no se recuperaron.

"A la tercera (pregunta) dixo: Que ha visto muchísimas veces colgadas en los altares de la Parroquial Iglesia de esta villa antes de la invasión de los franceses las catorce lamparas que se refiere la pregunta como también tres en el Hermitorio de Ntra. Sra. de Misericordia, cuyas diez y siete lamparas fueron quitadas de sus altares para evitar fuesen hurtadas por los franceses, como en efecto lo hubieren sido en el día del saqueo de diez de julio de mil ochocientos diez en que hurtaron todo lo que encontraron precioso en la Iglesia, y hace formal acuerdo como á Maestro Platero que es, que dichas lamparas dos pertenecientes al altar maior son de tamaño bastante grande sincladas, y obra antigua, otra del altar del Socorro es mediana obra tambien antigua sinclada otros dos del altar del Rosario son un poco mas grandes sincladas obra antigua, con cadenas en el lamparín como las tres antecedentes; otra del altar de Sn. José es obra moderna, pequeña con tres cartelas que sostiene el lamparil, las dos del altar de la Transfiguración del Señor, son obra antigua sinclada, y llanas con cadenas al lamparil, y de hechura mediana, otra del altar de la Purísima es obra del día acopada de mediano buque, con tres turchones con las armas de la casa de Febrer de esta

villa, las dos pertenecientes al altar de S. Telmo del Gremio de Marineros bastante grandes, y modernas son lisas, con sobrepuestos dorados, y á los turchones atributos de marina, y que a una le falta el ruedo donde se pone el vidrio del lamparil, que se quedó aquí, en poder de Dn. Antonio Puchalt, Pbro., las cadenas forman ramo como un galon, son las lamparas acopadas y trabajadas al uso del día, y en el remate de arriba y de abaxo tienen sobrepuestos de plata dorado, y haverlas el testigo ayudado á trabajar con su padre Antonio Piñol sobe que el peso de cada una son de trescientas quareinta onzas arriba sino les falta ningun sobrepuesto; otra lampara del altar de Sn. Pasqual es mediana, y trabajada con sincl de poco gusto sin adornos; otra lampara del altar de Santa Ana es acopada, y al gusto moderno trabajada por el Maestro José Piñol; y la que pertenece a la Capilla de Comunión es sinclada de relieve fabricada por Carlos Piñol Platero que fue de esta villa de unas sesenta onzas poco mas, o, menos; que las tres que pertenecen a la hermita de la Misericordia son sincladas todas, dos antiguas y la otra maior y muy moderna, fabricada por Carlos Piñol. Que es quanto sabe, y puede decir y la verdad só cargo del juram(en)to prestado es de edad cinquenta años poco mas, o, menos y lo firma."

Interesantes son también las declaraciones que hace Rafael Piñol por ser el escribano numerario de Vinaroz en 1811 e hijo del platero Carlos Piñol.

Terminadas las declaraciones y juntamente con la solicitud, fue remitido a Valencia. Allí fue pasado al Tesorero principal de rentas, el cual testificó lo que sigue:

"Segun las deposiciones de los testigos de esta Sumaria, en el año 1811 trageron a esta Ciudad nueve caxones con varias alajas de plata pertenecientes a la Parroquia y hermitas de Vinaroz, resulta que habiendo benido com(isiona)do por el Ayuntamiento de dicha Villa Dn. Francisco Esteller recivio en esta Ciudad por disposicion del Exmo. Sor. Capital General tres caxones de los nueve que existian: No es verosimil que dichos seis caxones restantes se abriere alguno para introducir papeles en lugar de la plata. En los que se condugeron desde Vinaroz á esta en el año 1813. solo contenían papeles, y una corta porcion de alajas de plata que una han recogido por disposicion de la Intendencia los Dueños respectivos, y otras menudas y de poco peso existen entre las cuales la maior es una lampara de mucho menos peso que las que reclama el Ayuntamiento Constitucional de dicha villa, por lo que entiendo no ser de su pertenencia. Valencia 28 de Junio de 1820. Firmado: Gomez."

Todo el papeleo volvió a Vinaroz, pero no las alhajas. Lo que no quitaron los franceses lo fue por los otros. A cada cual lo suyo.

JUAN BOVER PUIG

FUENTE: Archivo Municipal de Vinaroz. Legajo 20-20.

Floristería Mari-Tere

Puente, 12

VINARÓZ



TALLERES
PLANCHISTA
Y PINTURA

VINARÓZ
CON SECADO A HORNO

45 AÑOS AL SERVICIO DEL AUTOMOVIL

Compraventa de automóviles nuevos y usados de todas las MARCAS. Entrega inmediata

FACILIDADES DE PAGO

25 Años de Paz, 33 - María Auxiliadora, 2

Teléfono 45 07 19 - Apartado 141 - VINARÓZ

Les desea a todos sus clientes y amigos, felices Fiestas de San Juan y San Pedro.

En la lucha comercial, una batalla,
e incluso la guerra, puede ganarse
o perderse, debido a la mejor o peor
puesta a punto de un arma decisiva:



SERVICIO



El espíritu de servicio,
que siempre ha sido la piedra angular de:

VULCANIZADOS SERRET

(Desde 1933)

Neumáticos:

GENERAL - MICHELIN - FIRESTONE - PIRELLI - DUNLOP

Montaje mecanizado - Equilibrado
electrónico en ruedas de turismo

Carretera Valencia-Barcelona, Km. 143,900 - Tel. 45 05 96

V I N A R O Z

Desaparecen las fábricas de alcohol vínico

El campo y la mar han sido siempre los dos brazos de la columna vertebral local. De ellos salió nuestro trabajo y nuestra riqueza.

Vinaroz, hasta después de los años 20, aún tenía varias fábricas de alcohol vínico, las que se habían asentado, en el centro geográfico de la extensa comarca vinarocense, en donde, como capitalidad del Distrito, existía el enorme tráfico, que producía el enclave o entronque de Barcelona-Valencia, con la llegada de Aragón a nuestras playas, y la potente producción del vino y sus derivados.

Su cultivo, recolección, prensado, manipulación y utilización de los subproductos, producía un trajinar constante y un río de dinero. Al soñar de esta riqueza nació y se engrandeció el gremio de toneleros, para el envasado del vino, del que ya hablamos extensamente en otra ocasión, desde estas amables columnas.

En los veranos, época de la recolección, se esparcían por nuestros campos las cuadrillas de hombres y mujeres para cortar la uva, que era transportada a los lagares, con carros tirados por caballerías. Toda la población quedaba impregnada de un fuerte olor a mosto, de aquellos ásperos vinos de «DIRECTE», «RAQUENO», «PAMPA-REDONA» y «ASCAÑABELLA», que a pesar de su escasa calidad y graduación eran tintos muy apreciados y buscados en la industria del vino para colorear, además, los claretos de poco «cuerpo» y paladar, a fin de darles un gusto más amable.

La chiquillería se montaba por detrás de los carros, para coger algún racimo, antes de su arribada a los «cups» o prensas, en donde eran exprimidos («trapitjats»).

Estos caldos, en sus cuidados y «trasvase» de los lagares a los toneles y grandes tinajas, eran adobados con unas tiras a modo de cintas, de un azufre muy amarillento que, al quemarlo dentro de los envases, desprendía un olor acre y fuerte, con intenso humo.

Había propietarios, en la localidad, que tenían alguna viña de mejor calidad y más cuidada, y ésta ya no vendía la uva a la «comisión», sino que la elaboraba por su cuenta en casa y después ponía el «ram» para su venta directa, del productor al consumidor.

Aclararemos a este respecto, para mejor ilustración del lector, los conceptos de «COMISION» y «RAM».

La «comisión» eran los intermediarios que compraban la uva, o sea

corredores, y «ram» era el modo de anunciar la venta del vino, que consistía en poner colgado del balcón un manojo de hierbas o romero atado, lo que indicaba que el dueño ya había «pinchado la bota».

Además de este anuncio, se hacía otro por el pregonero público: Con trompeta en ristre, el tío «Fedriquet», «Sixto» o «Picaña» se quitaba la gorra de plato, galoneada y en cualquier esquina, con su cantarina voz, decía: «Al carré del Poll, número, a tres perretes cuartillo, vi de "Batistest lo Rabel".»

Con los productos espirituosos llegaron también las fábricas de alcohol, de las que si subimos a lo alto de la torre-campanario, o nos trasladamos, en un día claro, hasta la ermita del Puig, veremos, como muertas vigias, una serie de altas y esbeltas chimeneas de ladrillo visto, que en su mayor parte eran de las referidas fábricas; algunas de cuyas chimeneas aún se utilizan y destinan a otros fines, y las demás, fueron demolidas, o bien cayeron por su abandono y desuso. De todas formas aún quedan otras, como mudo testimonio de nuestro pasado esplendor industrial, sin que vomiten los arabescos de su pardo humo.

Un producto que se utilizaba para la fabricación del alcohol, además del vino, era el prensado de higos secos, que tenía para ello grandes riquezas y propiedades. De ahí la enorme cantidad de higueras que aún existen en la comarca.

Terminó la «gran guerra», que había sido el mejor mercado extranjero, con las compras de los beligerantes; llegó el trauma para la comarca, con la filoxera, y Vinaroz dio un bajón comercial y económico.

Había desaparecido aquel «eldorado» y las gentes se apretaban el cinturón, empezando a emigrar, los hombres, a las grandes urbes, como Barcelona y Valencia, en busca de trabajo y bienestar. Una vez conseguido, se llevaban a sus familiares —mujeres e hijos—, produciéndose un gran colapso en la densidad del censo local; naciendo con la desbandada, esos grupos de vinarocenses, que fueron los que crearon y formaron, sobre todo, la Colonia de Barcelona. En definitiva, este fue el principal motivo del predominio que tuvo Barcelona para las gentes de Vinaroz, ya que el que no tenía un pariente allí, tenía un amigo al que se podía acudir, en ayuda, cuando se trasladaba a la Ciudad Condal.

AGUSTIN CERVERA
FONELLOS

HORARIO DE TRENES

A PARTIR DEL 30 DE MAYO DE 1976

DIRECCION VALENCIA

	Salida Barcelona	Salida Vinaroz	Llegada Castellón	Llegada Valencia
EXPRESO	23'50	3'53	5'33	7'28
TRANVIA	—	6'59	8'31	9'55
ELECTROTREN	9'15	12'06	13'02	14'00
TER MARE NOSTRUM ...	12'06	14'50	15'47	16'52
TRANVIA	—	15'43	17'05	18'25
EXPRESO	12'48	16'57	18'17	19'30
ELECTROTREN	15'30	18'26	19'18	20'16
EXPRESO	18'35	22'17	23'26	0'39

DIRECCION BARCELONA

	Salida Valencia	Salida Vinaroz	Llegada Tarragona	Llegada Barcelona
EXPRESO	23'15	2'51	5'12	7'00
EXPRESO	5'05	7'31	9'30	11'10
ELECTROTREN	9'20	11'09	12'37	14'00
TRANVIA	8'50	11'27	14'12	16'00
EXPRESO	9'45	12'20	14'42	16'40
TER MARE NOSTRUM ...	11'40	13'33	15'14	16'38
ELECTROTREN	16'50	18'48	20'14	21'35
TRANVIA	18'39	21'10	Ll. Tortosa 21'52	

— A PARTIR DE ESTA FECHA NO CIRCULARA EL TREN TALGO CON DESTINO Y PROCEDENTE DE MADRID.

— NO EFECTUARA PARADA EN VINAROS EL EXPRESO CON DESTINO Y PROCEDENTE DE SEVILLA.

NOTA: En la Estación de Renfe, en Vinaroz, se expenden billetes para el Electrotrén de las 12 con destino a Madrid, enlazando en Valencia con el tren Talgo.

TRANSPORTES ROCA, S. L.

SERVICIO DIARIO ENTRE VINAROS, TORTOSA,
CASTELLON, VALENCIA Y VICEVERSA

CASA CENTRAL VINAROS:

25 Años de Paz, 19 - Teléfono 45 10 96

SE NECESITA

OFICIAL U OFICIALA PARA PELUQUERIA DE SEÑORAS.
Interesados dirigirse a PELUQUERIA R. BELIA. Calle San Francisco, 51. Teléfono 45 18 61.

OFICINA DE COLOCACION OFERTA CS/12/559.

ELECTRODOMESTICOS CASA AYZA

JUAN RABASA FORNER

Socorro, 53 Teléfono 45 12 97 VINAROS

LE OFRECE LA OPORTUNIDAD DE VER

TV. COLOR

¡Sólo por 3.000 ptas. al MES!

TV. PHILIPS

ABONAMOS SU VIEJO TELEVISOR

Muebles ZAPATA

EXPOSICION Y VENTA

Avda. José Antonio, 10 ★ VINAROS

Propague y suscríbese a VINAROS

FERNANDO FALOMIR PITARCH
Subdirector de Castellón de la Plana
Arquitecto Traver, 2, entslo. - Tel. 21 48 22
Dirección Telegráfica: UNIONFENIX
Dirección Postal: APARTADO 124



LA UNION Y EL FENIX ESPAÑOL

COMPAÑIA DE
SEGUROS REUNIDOS, S. A.
(MEDALLA DE ORO
AL MERITO EN EL SEGURO)

INCENDIOS
VIDA
AUTOMOVILES
ACCIDENTES INDIVIDUALES
RESPONSABILIDAD CIVIL GENERAL
TRANSPORTES
ROBO
CINEMATOGRAFIA
ROTURAS
PEDRISCO
INGENIERIA
AVERIAS EN MAQUINARIA
PRIVACION PERMISO CONDUCIR

Agente: SANTIAGO FALCO

Angel, 6 - Apartado 103 - Tel. 45 01 83

VINAROZ

Seguro Integral - Familia Hogar

Un Seguro Integral cubre los riesgos personales de toda la familia durante las 24 horas del día, dentro o fuera de casa. Incluso cuando el accidente se produzca en viaje o haciendo deporte.

También asegura el mobiliario y todos los bienes que posea el asegurado en su vivienda, contra los riesgos de incendio, explosión, caída del rayo, robo, inundación, rotura de cristales, además de los equipajes facturados en viaje.

Y por fin el Seguro Integral «Familia y Hogar» garantiza el pago de indemnizaciones, fianza y defensa jurídica en caso de daños a terceros.

LA UNION Y EL FENIX ESPAÑOL,
su Compañía de Seguros de toda la vida

BALONMANO

EL GOLES VINARÓZ, Campeón Provincial de Copa

Tal como dijimos la semana pasada, los del Goles-Vinaroz, que si querían, podrían, y como quisieron, pues eso, pudieron.

A las 11'30 se comenzó el encuentro entre C. B. Onda (Campeón Grupo Sur) y el Goles-Vinaroz (Campeón Grupo Norte); el primer gol fue logrado por los de Onda, pero los nuestros, apoyados por sus incondicionales seguidores, que se desplazaron expresamente para ver este encuentro, y que dirigidos por don Agustín Ribera («Trompa») no cesaron de animar al equipo ni un momento, en seguida tomaron el mando en el marcador, y al acabar la primera parte, éste ya les era favorable por el tanteo de 8-6.

La segunda parte fue jugada a mayor ritmo, y las jugadas eran más peligrosas, pero ambas defensas se mostraban bastante seguras y los porteros lo paraban casi todo.

Los nuestros llegaron a tener una ventaja de cuatro goles, pero al final dos penaltys hicieron aproximarse a los del Onda.

Del Goles habría que destacar a todos, sin excepción, desde el meta Borrás, que empezó algo inseguro, para ir afianzándose y demostrar que hoy por hoy es de lo mejor de la Provincia; pasando por la defensa, que jugando al 6-0 estuvo extraordinaria, aunque en el ataque se fallase algunos goles cantados.

Al final, y entre los aplausos del público, el Presidente de la Federación, Sr. Blasco, hizo entrega al capitán del Goles-Vinaroz, M. Ibáñez, la magnífica copa, que les acredita como Campeones Provinciales de Copa.

Sólo nos queda resaltar la magnífica deportividad de ambos equipos y la buena actuación de los colegiados Sres. Carda y Eltrán.

A sus órdenes el equipo del Goles formó así: Borrás, Verge, Ricardo, Reyes, M. Ibáñez, Roso, J. J. Ayza, Jordi, Peral, Sanz Ortiz, Sanz Guillem y Serrano.

M. R. D.

PEUGEOT

Siempre tiene ventaja

Potente, seguro, confortable, económico, alegre

6 MODELOS EN CICLOMOTORES
BICICLETAS PEUGEOT, plegable y fija
CICLOMOTOR DUCATI, MODELO SENDA
MAQUINAS ESCRIBIR HISPANO OLIVETTI
ARTICULOS DE PLAYA

MIGUEL TENA

Remedio, 8

Teléfono 45 04 69

VINARÓZ

Se dan clases a alumnos de E. G. B., de 4 a 6 de la tarde. A partir del 16 de los corrientes, julio y agosto.

Llamar al 45 00 92 o al 45 05 11.

Talleres ARNAU

(FRANCISCO ARNAU EIXARCH)

Construcción de carpintería metálica - hierro
aluminio - hierro galvanizado - viviendas
locales comerciales y decoración - trabajos
en general con toda clase de materiales

Carreró, 41

Tel. automático: 45 06 57

VINARÓZ

EDICTOS

Don EMILIANO GASCO IBAÑEZ, actuando en nombre propio, ha solicitado de esta Alcaldía licencia para apertura de taller de reparación de automóviles, a emplazar en la calle Pintor Puig Roda, 15.

En cumplimiento del artículo 30, núm. 2, apartado a) del Reglamento de Actividades Molestas, Insalubres, Nocivas y Peligrosas, de 30 de noviembre de 1961, se abre Información Pública, por término de diez días, para que quienes se consideren afectados de algún modo por la actividad que se pretende establecer, pueda hacer las observaciones pertinentes.

El expediente se halla de manifiesto y puede consultarse durante las horas de oficina en la Secretaría de este Ayuntamiento.

En Vinaroz, a 11 de junio de 1976.

El Alcalde,
Fdo.: LUIS FRANCO JUAN

oOo
DON RAMON VILAR BADIA, Juez Comarcal y Presidente de la Junta Municipal del Censo Electoral de Vinaroz

HACE SABER: Que durante los días 16 al 22 del mes en curso se hallarán expuestas al público, en los locales del Ayuntamiento de esta población, las listas provisionales del Censo Electoral de residentes mayores de edad, vecinos cabezas de familia, mujeres casadas y residentes de 18, 19 y 20 años de edad, con referencia al 31 de diciembre de 1975.

Lo que se pone en conocimiento del público en general, a fin de que durante los días indicados puedan formularse las reclamaciones pertinentes, en escrito dirigido a la Junta Municipal del Censo Electoral, acompañado de los documentos justificativos de las omisiones o errores que se adviertan.

Dado en Vinaroz, a 14 de junio de 1976.

El Presidente de la Junta
Municipal del Censo Electoral,
Fdo.: RAMON VILAR BADIA

muebles de cocina por elementos

anvy

José Nos

PATROCINA

UN VIAJE DE UNA SEMANA A PALMA DE MALLORCA PARA DOS PERSONAS, Y UN TROFEO AL MAXIMO GOLEADOR DEL VINARÓZ C. DE F., Y UN MAGNIFICO TROFEO AL MAXIMO GOLEADOR DEL EQUIPO JUVENIL

VINARÓZ C. F.			VINARÓZ JUVENIL		
Jugador	—	Goles	Jugador	—	Goles
ISACH	...	9	MARTORELL	...	25
FERRANDO	...	7	RIBERA	...	12
BOYERO	...	7	AGUDO	...	11
TARRAZONA	...	6	CHALER	...	4
COLL	...	5	MARTIN	...	2
DIAZ	...	4	CARRASCO	...	2
BORJA	...	3	ROMERO	...	2
MILLAN	...	1	GOMEZ	...	2
			GABALDA	...	1
			BARTOLO	...	1
			SOSPEDRA	...	1

Punto Blasco

MAYOR, 28

Confecciones

Géneros de punto

Fantasia selecta

Enorme surtido en bañadores



Roca



Climatización

Aire acondicionado

Refrigeración

Calefacción

Ventilación

Industrial

Locales Comerciales

Usos domésticos

Cocinas, bares

Granjas

Acondicionadores de ventana

Acondicionadores tipo consola

Acondicionadores autónomos

Aparatos refrigerados por agua o aire

Torres de recuperación

Evaporadores

Humidificadores

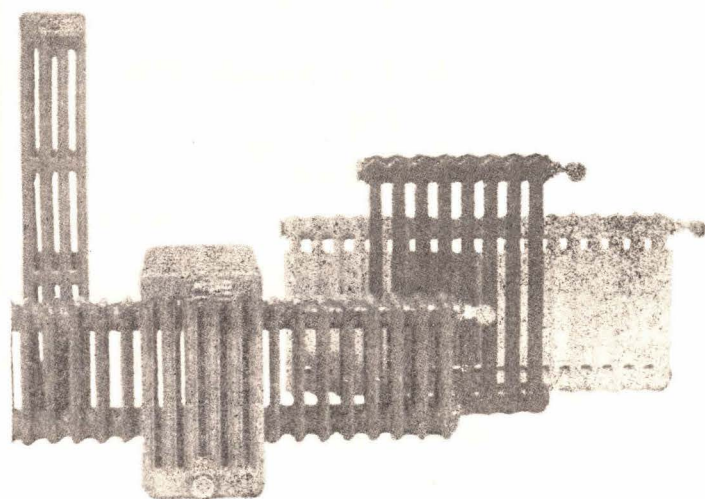

Proyectos y presupuestos sin compromiso

ALVARO ALBALAT

Arcipreste Bono, 15 - Teléfono 45 04 97

VINAROZ

Noticias varias

LA FIESTA DEL CORPUS

Con la solemnidad acostumbrada se celebró en nuestra ciudad, el jueves pasado, la festividad del Corpus Christi.

Por la mañana, en la Arciprestal, cuyo altar mayor lucía espléndido ornato floral, el M. Iltre. Sr. D. Javier Redó, Pbro., presidió la concelebración de la Eucaristía, y pronunció, tras la lectura del Evangelio, una elocuente homilía glosando el amor de Cristo en la Eucaristía. La Arciprestal se llenó de fieles y asistieron los señores Mayorales del Santísimo, con sus distinguidas esposas que lucían la clásica mantilla española.

Por la tarde, a las 7 y media, y después de la santa Misa, celebrada por el Rvdo. D. Angel Vallés, y a la que asistió la Corporación Municipal, Autoridades y el Consejo Local, se celebró, por el itinerario acostumbrado, en el que se habían levantado distintos altares, la Procesión Solemne del Santísimo bajo palio, tras el que iba el Clero Arciprestal, señores Mayorales y Mayorales del año próximo, Corporación Municipal, Autoridades y Consejo Local, cerrando el religioso cortejo la Banda de Música «La Alianza», bajo la batuta de D. Tomás Mancisidor. Interminable hilera de niños y niñas de Primera Comunión acompañaron a Jesús Sacramentado.

Para el año próximo fueron nombrados Mayorales del Santísimo: Don Agustín Ribera Caballer, D. Juan Pla Salazar, D. José Verdura Miralles y D. Vicente Doménech Tosca, a quienes felicitamos, así como a los salientes por el éxito de los actos celebrados en honor del Santísimo.

BODA

En el altar mayor de la Arciprestal de Moncófar se casó, el pasado lunes, el máximo artillero del Vinaroz C. de F., José Luis Isach. La novia, María Dolores Alós, lucía en la ceremonia un elegante atuendo, que realizaba su natural belleza.

Cerca de cuatrocientas personas fueron invitadas por José Luis y María Dolores, y se sirvió espléndido «lunch» en la terraza Alos. De Tarrasa y Vinaroz hubo nutrida representación. El nuevo matrimonio, en viaje de luna de miel, recorrerá diversas provincias de España. Cordial enhorabuena y felicidad.

OPOSICIONES

En las oposiciones finalizadas la presente semana, en el Tribunal Supremo Escuela Judicial, de Madrid, para Jueces de 1.ª instancia e instrucción (Carrera Judicial), Carrera Fiscal, ha obtenido plaza el vinarocense D. José Francisco Valls Gombau.

A su preparador, el también vinarocense Ilmo. Sr. D. Angel Querol Giner, a sus familiares y a él especialmente, nuestra más cordial enhorabuena, con el deseo de toda clase de éxitos profesionales en la Rama Judicial o Fiscal en la que quede incluido.

CULB DE TENIS VINARÓZ

Como información a todos los Socios Fundadores de este Club, transcribimos los puntos más principales acordados en la Junta General extraordinaria, celebrada el pasado día 15 de los corrientes:

1. Después de leer y aprobar el Acta anterior, fueron requeridos a todos los Socios que no hubiesen entregado todavía las dos fotografías de rigor, condición indispensable para la entrega del correspondiente Carnet de Socio.
2. Por decisión unánime se tomó el acuerdo de invitar a todos los señores Socios Fundadores y familia a los actos de inauguración del Club, que se celebrarán en la Partida de La Closa, el próximo viernes, día 25, a las 17 horas.
3. Se pasó un estado detallado de cuentas, en los que se pudo comprobar que económicamente se iban cubriendo todas las

fases previstas para el completo desarrollo de nuestro Club.

Esperando contar con la estimada presencia de todos los Socios a los actos programados para el citado día 25, se levantó la Sesión.

NECROLOGICA

— El pasado día 16, a los 63 años, falleció en nuestra ciudad D. Julio Fernandez Pérez, cuyo entierro y funerales, celebrados en la Iglesia Parroquial de Santa Magdalena, vieron asistidos por los incontables amigos que, en vida, supo granjearse el fallecido.

Al cejar constancia de la triste noticia, desde estas columnas enviamos la expresión del más sincero pésame a su esposa, D.ª Pepita Sorolla; hijos, Julio José y Elvira Pura, y demas familiares, al tiempo que elevamos nuestras preces por el descanso eterno del alma del finado.

LA FIESTA DE SAN ANTONIO DE PADUA

Por iniciativa de las mayorales de este año, doña Julia Ramia, de Valls; doña Puri Puchal, de Prades; doña Rosa Fiola, de Ribera; doña Paquita Llorach, de Ribera; doña Trinidad Forner, de Diego, y señorita Teresa Ramos, y en colaboración de todos los vecinos de la plaza de San Antonio, se ha colocado, en el mismo lugar que ocupaba la antigua capilla, una nueva imagen de San Antonio, realizada en azulejos por el artesano de Onda don Salvador Vives; trabajo que merece toda clase de elogios y que patentiza las relevantes dotes de su arte. Completa la decoración dos artísticos faroles para la iluminación del Santo.

El pasado domingo, día 13, festividad de San Antonio, se celebró, a las 12 del día, una Misa en la Iglesia Arciprestal, a cuya salida se efectuó, por el Cura Arcipreste reverendo don Enrique Porcar, la bendición de la nueva capilla. Las mayorales agradecen, desde estas columnas, la colaboración de todos los vecinos, ya que, gracias a ellos, ha sido posible la realización de la obra que, ahora, está a tono con la categoría de la plaza.

Para el año próximo fueron nombrados mayorales: Doña Concha, de Cap; doña Pilar Esparducer, de Sesé; doña Conchita Obiol, de Palmaña; doña María Esteller, de Forner; doña

Rosa Zaragoza, de Puchal, y doña Rosa Silvestre, de Gonel. A todas ellas, así como a las salientes por el éxito de los actos celebrados en honor del Santo de Padua, nuestra cordial enhorabuena.

FESTIVAL DE BANDAS DE MUSICA

El jueves próximo, día 24, festividad de San Juan, se celebrará el anunciado Festival de Bandas de Música, en el que tomarán parte las siguientes, relacionadas por orden alfabético: «ARTISTICA NULENSE», de Nules; «CENTRO INSTRUCTIVO DE ARTE Y CULTURA», de Vall de Uxó; «LA FILARMONICA», de Amposta; «LA LIRA AMPOSTINA», de Amposta; «SANTA CECILIA», de Benicarló, y «LA ALIANZA», de Vinaroz.

Antes del concierto, que se celebrará en la Plaza de Toros y cuya entrada será totalmente libre, las Bandas asistentes desfilarán desde distintos puntos de la ciudad hasta reunirse en la plaza del Ayuntamiento. Una vez celebrado el sorteo del orden de actuación, emprenderán el desfile hacia la Plaza de Toros. Según nuestras noticias, las obras a interpretar son las siguientes: La «ARTISTICA NULENSE» interpretará el pasodoble «Gloria al trabajo», de P. Artola, y «France», obertura de V. Buot.

El «CENTRO INSTRUCTIVO DE ARTE Y CULTURA», de Vall de Uxó, el pasodoble «Lo cant del valencià», de Sousa, y «Los Preludios», poema sinfónico de Franz Liszt.

«LA FILARMONICA», de Amposta, el pasodoble «Ernesto Pérez», de E. Martí, y «Tancredo», obertura de G. A. Rossini.

«LA LIRA AMPOSTINA», de Amposta, el pasodoble «Brisas otoñales», de M. Gimeno, y «Clotilde de Nevers», obertura, de Matra.

«SANTA CECILIA», de Benicarló, el pasodoble «Puenteáreas», de R. Soutullo, y «Gran Marcha de Tannhauser», de Wagner.

«LA ALIANZA», de Vinaroz, el pasodoble «Sebastián Torres», de T. Mancisidor, y el «Intermedio de Rosamunda», de Schubert.

HALLAZGO

A quien acredite ser su dueño, se entregará un monedero con un reloj y cierta cantidad de dinero, encontrado en una cabina telefónica, y que se guarda en el Retén Municipal.

FARMACIAS DE GUARDIA

DIA 20 JUNIO

RATTO

Plaza San Antonio

Servicio permanente

D. JULIAN SANZ

Calle Puente

CUPON PRO-CIEGOS

Números premiados

Viernes, 11	226
Sábado, 12	138
Lunes, 14	916
Martes, 15	886
Miércoles, 16	469

CINE COLISEUM

Sábado y domingo, tarde y noche, «PUPA CHARLIE Y SU GORILA».

De miércoles a domingo, tarde y noche, «LAS ADOLESCENTES».

Del 28 al 30, tarde y noche, «EVA, ¿QUE HACE ESE HOMBRE EN TU CAMA?»

CINE ATENEO

Sábado y domingo, tarde y noche, «OSCAR».

De miércoles a sábado, tarde y noche, «HEIDI EN LA MONTAÑA».

Del 27 al 29, tarde y noche, «LAS LOCAS AVENTURAS DE RABBI JACOB».

**UN AUTENTICO SERVICIO
CRECE AL RITMO DE LOS TIEMPOS.**

**RECASA es ahora más
grande, para atenderle mucho
mejor.**

RECASA San Francisco, 84
VINARÓZ

CONCESIONARIO DE  **CHRYSLER
ESPAÑA**





AGDOJAVI

S. L.

Mudanzas de Muebles a toda España

Paseo 15 de Abril, s/n.
Teléfono 45 11 98

VINAROZ

Boutique

MARYLLATSER



Calle Nueva, 7

Teléfono 21 08 34

VINAROZ

PLAZA DE TOROS DE VINAROZ

Empresa: J. SALVADOR

FIESTAS Y FERIA DE SAN JUAN Y SAN PEDRO 1976

DOMINGO, DIA 20. — A las 6'30 de la tarde, DESENCAJONAMIENTO de los toros que se lidiarán en la corrida del día 27.

MIERCOLES, DIA 23. — A las 11'30 de la noche, un toro con «ANTORCHAS DE FUEGO» y exhibición de ganado vacuno de la ganadería de José Fumadó «EL CHARNEGO».

DOMINGO, DIA 27. — A las 6'30 de la tarde, MONUMENTAL CORRIDA DE TOROS. Seis toros de la afamada ganadería de «SEPULVEDA», de D. Antonio Sánchez, para los tres grandes matadores:

Francisco Ruiz Miguel,
Roberto Domínguez

Y

Francisco Núñez "CURRILLO"

(triunfador de la pasada FERIA)

LUNES, DIA 28. — A las 11 de la noche, presentación del magnífico espectáculo «ESPAÑA Y MEJICO CANTAN», con la actuación del famoso cantante mejicano MIGUEL ACEBES MEJIAS y todo su espectáculo.

MARTES, DIA 29. — A las 6'30 de la tarde, extraordinaria actuación de la Banda Cómico-Taurina:

LOS BOHEMIOS

Noticias varias



SANTORAL

Sábado, 19: San Romualdo.
Domingo, 20: Santa Florentina.
Lunes, 21: San Luis Gonzaga.
Martes, 22: San Paulino de Nola.
Miércoles, 23: San Zenón.
Jueves, 24: Natividad San Juan Bautista.
Viernes, 25: San Guillermo.
Sábado, 26: San Pelayo.

PARROQUIA DE SANTA MARIA MAGDALENA

Semana del 20 al 27 de junio

CULTOS

DOMINGO, 20. — 8'30, Misa en sufragio de Soledad Fons. 11'30, Misa «Pro pópulo». 12'30, Misa (libre). 19'30, Misa en sufragio de Rafael Server. 20'30, Misa en sufragio de los difuntos de la familia Carpe. 10'30, Misa en la Capilla Virgen del Carmen, al Corazón de Jesús, por C. Esteller E.

LUNES, 21. — 8'30, Misa en sufragio de Emilia Vives Lluch. 19'30, Misa en sufragio de Julián Sanjuán.

MARTES, 22. — 8'30, Misa en sufragio de la familia Prats-Fora. 19'30, Misa en sufragio de Antonio Betés.

MIÉRCOLES, 23. — 8'30, Misa en sufragio de Dolores Fons. 19'30, Misa en sufragio de Gabriel Ferrer.

JUEVES, 24. — 8'30, Misa en sufragio de Bautista García. 12'30, Misa en sufragio de Juan Bautista Llátser. 19'30, Misa en sufragio de Enrique Estévez de la H.

VIERNES, 25. — 8'30, Misa en sufragio de Víctor Orihuela. 19'30, Misa en sufragio de Amparo Zúñiga.

SABADO, 26. — 8'30, Misa (libre). 19'30, Misa en sufragio de Sebastián Vidal. 20'30, Misa en la Capilla Virgen del Carmen.

AVISOS

La Misa vespertina de los domingos será, por todo el verano, a las 19'30, y la segunda, a las 20'30 horas. Las vísperas de fiesta, en la Capilla del Carmen, Misa vespertina a las 20'30 horas.

PARROQUIA SAN AGUSTIN CULTOS DE LA SEMANA

DOMINGO, 20. — Misa, 9'30. Intención: Pueblo de Dios. Misa, 13.

Intención: Luisa Arnau. Misa, 19. Intención: Luis Boix. Misa, 20'30. Intención libre.

LUNES, 21. — Misa, 8'30 tarde. Intención: Luisa Guimerá.

MARTES, 22. — Misa, 8'30 tarde. Intención: Consuelo Costa.

MIÉRCOLES, 23. — Misa, 8'30 tarde. Intención: Bautista Cervera Mariano.

JUEVES, 24. — NATIVIDAD DE SAN JUAN BAPTISTA. Misa, 10. Intención: Juan Aragó Borrás. Misa, 8'30 tarde. Intención: Rosa Arseguet.

VIERNES, 25. — Misa, 8'30 tarde. Intención: Juan Ripoll.

SABADO, 26. — Misa, 8'30 tarde. Intención: Sebastián Vidal.

PARROQUIA ARCIPRESTAL

INTENCIONES DE LAS MISAS DE LA SEMANA

DOMINGO, día 20. — Arciprestal: 8 h., Familia Giner Ribera. 9 h., F. Sebastiana Serret Miralles. 11 h., Mariana Ramies Bayarri. 12 h., Sebastiana Suara Caballer. 19 h., Soledad Fons Costa. 20 h., Rosario Selma. Hospital: 8'45 h., F. Barceló Ayora. Clínica: 9'30 h., Libre.

LUNES, día 21. — Arciprestal: 9 horas, Luis Vives. 12 h., Familia Selma Alonso. 20 h., F. Luisa Jiménez Serra. Colegio: 8 h., F. Juan Vellilla - Rosa Marzá. Hospital: 8 h., Familia Ayza Ferrer.

MARTES, día 22. — Arciprestal: 9 h., Luisa Aragonés. 12 h., Modesto García. 20 h., F. Diarte - Pla. Colegio: 8 h., Santiago Sáinz de Aja. Hospital: 8 h., F. Consuelo Piñana.

MIÉRCOLES, día 23. — Arciprestal: 9 h., Juan Bautista Aragonés. 12 h., F. Amalia Meseguer. 20 h., F. Consuelo Piñana. Colegio: 8 h., Familia Ibáñez. Hospital: 8 h., F. Amalia Meseguer.

JUEVES, día 24. — Arciprestal: 9 horas, Juan Costas. 12 h., F. Sáinz Artola. 20 h., María Adell. Colegio: 8 h., Juan Bautista Guimerá. Hospital: 8 h., F. Angeles Reverter.

VIERNES, día 25. — Arciprestal: 9 h., Mariana Alfonso. 12 h., Luis Redó Guillem. 20 h., F. Consuelo Piñana. Colegio: 8 h., F. Emilia Santapau. Hospital: 8 h., F. Vicente Jovaní Mas.

SABADO, día 26. — Arciprestal: 9 horas, Sebastián Vidal. 12 h., Juan Catalá Vidal. 20 h., Bautista Miralles Sabaté - Bautista Nento. Colegio: 8 h., María. Hospital: 8 h., F. Amalia Meseguer.

CRUZ ROJA

La Junta de la Cruz Roja Local agradece públicamente la asistencia y la colaboración recibida para la celebración de la cena benéfica que tuvo lugar el pasado día 12, y de la que, en el próximo número, dará amplios detalles

ACTIVIDAD MUNICIPAL

EXTRACTO DE LA SESION CELEBRADA POR EL PLENO DE ESTE AYUNTAMIENTO EL DIA 31 DE MAYO DE 1976

En la Sesión celebrada por el Pleno de este Ayuntamiento, el día 31 de mayo de 1976, se adoptaron los siguientes acuerdos:

Proponer al Ministerio de Educación y Ciencia el nombre de NUESTRA SEÑORA DE LA ASUNCION para el nuevo Centro Escolar construido en Vinaroz.

Aprobar inicialmente y exponer al público, durante el plazo de un mes, las Normas y Ordenanzas Urbanísticas para las Zonas del Casco Antiguo y Ensanche.

Aprobar los actos programados para celebrar la Feria de San Juan y San Pedro, durante los días 23 al 29 de junio.

Exponer ante R. E. N. F. E. la protesta de este Ayuntamiento por la supresión del Tren «Talgo», dando traslado del acuerdo al Excmo. Sr. Gobernador Civil de la Provincia y Procuradores en Cortes de esta Provincia. Vinaroz, a 15 de junio de 1976.

—oOo—

EXTRACTO DE LA SESION CELEBRADA POR LA COMISION PERMANENTE EL DIA 8 DE JUNIO DE 1976

Aprobar el Acta de la Sesión anterior.

Contratar personal para el servicio de Policía Municipal durante la presente temporada veraniega.

Aprobar y abonar varios gastos.

Aprobar las retribuciones que ha de percibir a partir de 1.º de abril de 1976 el personal laboral de la Brigada Municipal.

Elevar desde 1.º de junio del presente año la retribución mensual que se abona a D. Antonio Figueredo Orts por los servicios de vigilancia y atención del Pabellón Polideportivo.

Devolver a D. Tomás Alonso Martínez las cantidades indebidamente abonadas, en concepto de Impuesto de Circulación.

Autorizar a Autos Mediterráneo, S. A., para que traslade cuatro metros en dirección hacia el centro de Vinaroz la señal de prohibido aparcar, existente en el núm. 56 de la calle San Francisco.

Autorizar a D.ª Isabel Rodríguez para colocar un puesto de helados en el andén central del Paseo Colón, sujetándose a varias condiciones.

Conceder permiso en precario a la Compañía Telefónica Nacional de España para trasladar a la plaza de los Tres Reyes la cabina telefónica existente en la calle San Cristóbal y para conectar a la red de alumbrado público la conexión de energía eléctrica de dicha cabina.

Comunicar a D. Francisco Vaquer Torres que no puede autorizársele la instalación de vallas en los lugares que solicita, pudiendo proponer otros emplazamientos.

Informar favorablemente los siguientes expedientes de actividades molestas:

a) A D. Andrés Subirats, para instalar una granja avícola en Partida Planes.

b) A D. Emeterio Esteller Esteller, para instalar una granja porcina en Partida Planas.

c) A D. Eduardo Pla Serret, para instalar un Depósito de G. L. P. (Propano) en la Partida Murteres.

d) A D. Gonzalo Rodríguez Salvat, para ampliar una granja avícola en Partida Boverals.

Conceder las siguientes licencias de obras:

a) A D. Vicente Vidal Lluesma, en representación de la empresa agropecuaria MERCAFRET, S. L., para construir un aljibe, una caseta para un transformador y la vivienda para conserje.

b) A D. Jacinto Santapau Miguel, para conectar al alcantarillado público el saneamiento del edificio sito en Extramuros San Blas, 45, sujetándose a varias condiciones.

c) A D. Antonio Monferrer Bellés, para construir un almacén y una vivienda en la calle San Gregorio, 40.

Vinaroz, a 15 de junio de 1976.



PRIMER ANIVERSARIO DE

Sebastiana Suara Caballer

(Vda. de S. Torres Marmaña)

Falleció el día 20 de junio de 1975, a los 84 años de edad
Habiendo recibido los Santos Sacramentos y la B. A. de S. S.

(D. E. P.)

Sus afligidos: hijos, Concepción, Sebastián, Teresa, José y Soledad; hijos políticos, Paquita Calduch, José Anglés, Pepita Comes y Juan Mulet; nietos, biznietos y demás familia, al participar tan dolorosa pérdida, suplican una oración por su alma.

Vinaroz, junio 1976

gesteval

FONDO DE INVERSION MOBILIARIA
DEPOSITARIO: BANCO ATLANTICO

fonduni3n

FONDO DE INVERSION MOBILIARIA
DEPOSITARIO: BANKUNION

AVDA. GENERALISIMO, 61 - MADRID-16

Les desean a todos sus part3cipes y amigos,
unas felices fiestas de San Juan y San Pedro

REPRESENTANTES:

JOAQUIN BOIX DOMENECH

Santa Magdalena, 108 - Tel3fono 45 11 67

GINES DOMENECH BATALLA

Plaza San Antonio, 7, 1.º - Tel3fono 45 02 77

VINAR0Z

Visite, vea y compruebe



los m3s selectos
muebles, para su

hogar o apartamento, en

Muebles TORRE-2

EL MAS IMPORTANTE CENTRO DEL MUEBLE
ENTRE VALENCIA Y BARCELONA

Muebles TORRE-2

EN TORREBLANCA (CASTELLON)
EN LA MISMA CARRETERA NACIONAL,
PUNTO KILOMETRICO 102, HECTOMETRO 4

—★—

Regalamos muebles y cheques
NUEVO SISTEMA DE VENTAS - PRECIOS MAS
ECONOMICOS - OFERTAS - SERVICIO RAPIDO

—★—

3.000 M² DE EXPOSICION Y VENTA,
DONDE LE SERA FACIL ELEGIR LOS MAS SELECTOS
MODELOS EN LINEA CLASICA Y MODERNA
TELEFONO 42 02 81

ISMAEL ALONSO

Joyer3a

Art3culos regalo

Parroquial, 6 - Tel3fono 45 03 80 - VINAR0Z

Hablamos con el Presidente del Club, Dr. D. José María Losa Morancho

El próximo día 25 de este mes tendrá lugar la inauguración oficial del Club de Tenis Vinaroz, y como estamos seguros de que constituirá un gran acontecimiento, hemos creído conveniente, para ser intérpretes de la actualidad más palpitante, traer a estas páginas al hombre que ha encabezado e impulsado esta idea en beneficio únicamente de Vinaroz, para que nos explique, a grandes rasgos, los principios fundamentales en los que se va a basar la citada Entidad.

Doctor cirujano y traumatólogo, alterna su trabajo profesional con la práctica activa del deporte. Hombre de mentalidad joven y con indudable empuje y eficacia para llevarlas a la práctica, está a punto de ver cristalizado un proyecto en el que ha vertido muchas horas y muchas preocupaciones.

—Doctor Losa, ¿cómo nació la idea de formar un Club de Tenis en Vinaroz?

—A partir de un grupo de amigos a los que nos entusiasma la práctica del tenis y con la idea de poderlo practicar conjuntamente.

—¿Qué dificultades tuvieron que salvar para poner en marcha el Club de Tenis?

—Indudablemente, las dificultades con las que hemos tropezado han sido innumerables dada la envergadura del proyecto, pero la más significativa posiblemente haya sido la económica, si bien he de decirte que la vamos solucionando adecuadamente y desde luego ni ha sido ni será un freno a nuestras aspiraciones.

—Cambiamos de tercio. Hemos oído hablar de «Socios fundadores», ¿qué significado tiene este título?

—Cuando nació la idea de formar un Club de Tenis, hubo una serie de señores que expusieron su dinero para que este proyecto se llevara a cabo. Este mérito indudable que tie-

nen estos señores al haber depositado su confianza y su dinero, sin tener a la vista ninguna realidad, en esta Junta Directiva, son los que constituirán el grupo de «Socios fundadores» con las ventajas a que ellos mismos se han hecho acreedores.

—¿Qué previsiones se tienen hechas para el día de la inauguración del Club?

—La realidad actual es la de cinco pistas olímpicas completas de Tenis, cinco, más unos vestuarios de señoras y de caballeros, completamente dotados de los servicios fundamentales, más los servicios de agua y de luz. Por otra parte, estará terminado para el día de la inauguración un edificio que servirá de almacén y será el lugar donde estará ubicado el portero que se encargará de las instalaciones.

—Dentro del terreno puramente deportivo, ¿se tiene previsto algún torneo de exhibición?

—Tenemos la casi completa seguridad de que primeras figuras nacionales, primeras series del tenis ven-

drán a inaugurar estas pistas como jugadores, lo cual colmaría nuestras aspiraciones y las de toda la afición tenística de la comarca que representa Vinaroz.

»Posteriormente, y a partir de ese día, se inaugurará un Torneo que durará hasta agosto y que será de tipo social y posiblemente de tipo comarcal. De todo esto se dará oportuna cuenta en las informaciones que iremos ofreciendo en el Semanario VINARÓZ.

—Cuando esté totalmente realizado el proyecto, ¿con qué tipo de instalaciones contará el Club de Tenis?

—Los proyectos que esta Junta Directiva tiene son tan ambiciosos que creemos que podrán parangonarse con lo mejor que haya en toda la Provincia, pero pretendemos ir paso por paso, sin prisa pero sin pausa, con seguridad. Lo que sí puedo garantizarte en este momento es que para fiestas de agosto, si no hay ningún contratiempo que lo impida, pensamos inaugurar una piscina de 25 metros de larga por 12 de ancha, con trampolín y perfectamente dotada de los más modernos elementos sanitarios y técnicos.

»También podemos adelantar que estará casi terminado un pequeño campo de fútbol y un Parque Infantil, porque es una aspiración nuestra que en el Club de Tenis se esté verdaderamente a gusto, que todos estemos a gusto.

—En todo Club de Tenis suele existir la figura de un profesor de tenis para poner en marcha a los chicos que empiezan. ¿En el de Vinaroz sucederá lo mismo?

—Efectivamente, tendremos un profesor de tenis.

—¿Qué puede decirnos con respecto a la promoción del tenis en los chicos de los Colegios y del Instituto?

—Este constituye uno de nuestros principios básicos. Puedo decirte que cuento con el apoyo y con el cariño de los directores y de los profesores de los Centros de enseñanza de Vinaroz. Yo quiero reunirme con ellos para hablarles de este tema que nos ilusiona enormemente porque pretendemos fomentar el deporte en la niñez, porque quién sabe si algún día Vinaroz puede llegar a contar con una figura tenística a nivel nacional.

»Queremos ayudar de corazón, sinceramente, como una obligación social, por nuestra parte ineludible, a aquellos chicos que demuestren un mínimo de condiciones tenísticas y que su situación económica no les permita promocionarse en este deporte.

—Socialmente, ¿qué trascendencia tendrá el Club de Tenis para Vinaroz?



—Ante todo, va a ser un lugar de reunión de familias, no de individuos. Por eso nos esforzamos en que el atractivo del Club se vierta en diferentes campos con objeto de que una familia entera pueda estar disfrutando de las instalaciones, además de la práctica fundamental del tenis. En ese sentido confío en que lograremos una auténtica unidad y amistad entre familias. Fomentaremos el deporte entre los niños, por aquello de «mens sana in corpore sano».

»Cuando tengamos que realizar alguna fiesta social, dispondremos, de momento, hasta que construyamos el Local Social, de las instalaciones del Círculo Mercantil y Cultural, gentilmente cedidas por su Presidente y buen amigo mío, don Antonio Giner, al cual se lo agradezco desde aquí.

—¿Tiene algo más que añadir?

—Aún estamos empezando. El horizonte está muy lejano, pero contamos con las realidades ya expuestas. Pero no puedo terminar sin agradecer extraordinariamente a aquellos Centros que se han ofrecido a colaborar, desinteresadamente, con nosotros, en especial al Club Náutico, al que profeso un cariño enorme. La gran colaboración del señor Foguet y la Casa de la Cultura donde hemos llevado a cabo las reuniones. No puedo tampoco olvidar al Ilmo. Sr. Alcalde de la ciudad, don Luis Franco, por el continuo apoyo que nos ha prestado en todo momento y a tantas y tantas personas que sería muy largo enumerar. A todos muchas gracias y a su disposición para lo que necesiten.

—Pues muchas gracias, Dr. Losa, por estas palabras y con el deseo de que todas esas nobles ambiciones sean una realidad tangible para bien de Vinaroz y de su comarca, que, en definitiva, serán en beneficio de todos.

*Náutica
Vinaroz*



**Todo tipo de embarcaciones
Motores fuera-borda
Accesorios para el deporte náutico
Motores marinos para la industria de la pesca, VOLVO PENTA**

**Avda. Generalísimo, 8 Tel. 451690
VINARÓZ**

Lanas FIGOLS

GRAN SURTIDO EN LANAS DE TODAS CLASES Y CONFECCIONES PARA NIÑOS

Santo Tomás, 31

VINARÓZ

POTENS

Reloj suizo de máxima garantía



EL MEJOR SURTIDO EN

JOYERIA
LOPEZ

Mayor, 10 - Teléfono 45 03 07

VINAROZ

ACABO LA TEMPORADA

Y acabó bien, afortunadamente. Ello aconteció, tras unos meses, los casi todos de la segunda vuelta, en los que el aficionado sufrió mucho; tanto que, a última hora, ya casi no podía aguantarlo porque peligraba el corazón. Porque el sufrimiento duró lo que todo el partido jugado con el Onteniente, en el Cervol y en la última jornada del Campeonato de Liga. Empatados en puntuación, ambos equipos, y estando implicado el Villarreal con lo que pudiera ocurrir en el Cervol, la angustia no acabó para el aficionado hasta que sonó el último silbido del pito arbitral. Empate a cero y salvado el inminente peligro de la promoción. Acabó, pues, el sufrimiento y a respirar tranquilos, sabiendo que nuestro Vinaroz C. de F., un año más, militará en categoría nacional, a la que ya nos hemos acostumbrado.

No nos parecía año de sufrimiento cuando comenzó la temporada que ahora acabó. Hubimos, eso sí, de lamentar el fatal desenlace del buen amigo Sebastián Vidal, recién incorporado a la Presidencia del Club, sumiéndonos en el desconsuelo, sincera y unánimemente, sentido por todos los aficionados y socios de nuestro Vinaroz C. de F. La gestión ilusionada de Sebastián Vidal había dejado hilvanada la plantilla de jugadores que, luego, se completó. Dio comienzo la Liga y los resultados fueron sucediéndose satisfactoriamente y tuvimos varias jornadas en las que el Vinaroz era el equipo menos goleado del grupo. Se alcanzó, incluso, el liderato. Todo parecía sonreírnos, cara a un final de Liga libre de complicaciones y ajeno al sufrimiento. Y se llegó a la última jornada de la primera vuelta con positivos, como

para pensar así. Pero, luego, ocurrió lo que no llegamos a comprender. Se fueron sucediendo los partidos en que el gol no llegaba. Parecía como si lo tuviéramos prohibido. Y un partido sí y otro también, en los desplazamientos, iba repitiéndose el cero desconsolador en el haber vinarocense por esos campos de nuestro Grupo. Como si la fatalidad se empeñara en contrariarnos la carencia de goles jugando fuera, apareció también jugando en casa. Y ya se sabe, cuando no hay goles, pocas victorias hay; y, no habiéndolas, tampoco pueden aguantarse los positivos alcanzados. Así, poquito a poco, el sustancioso bagaje fue desapareciendo hasta abocarnos al signo menos, sumamente peligroso, sobre todo si aparece en la segunda vuelta del campeonato. Y vino... lo único que podía venirnos en estas circunstancias: el su-

frimiento en cada encuentro jugado en casa, acostumbrados ya a regresar de vacío en los desplazamientos. Hubo de ser en Gandía, en el penúltimo partido, cuando se rehizo la cuenta negativa, pasando al más uno que abría la última esperanza. Dichosamente se consiguió, y a otra cosa.

No sabríamos atinar en lo ocurrido. Para unos, la plantilla quedaba corta numéricamente. Para otros, el preparador no acertó en la unificación compacta, hermanada, de los hombres que la formaban. Para aquéllos, el golpe decisivo había sido la ausencia de Flores que marchó al servicio militar, y luego Díaz, en pleno campeonato. Para éstos, el escaso planteamiento táctico desarrollado, teniendo en cuenta los parcos efectivos de que se disponía. Para todos, la nula efectividad goleadora, plenamente demostrada, mal que nos pese decirlo. Las consecuencias, lo dicho en principio: el sufrimiento que, todos, hemos padecido hasta el mismísimo último minuto de la competición.

Ahora pasó todo ya. Si bien, al recordarlo, lo hacemos para alertar a quienes compete, a fin de que se intente, desde ahora, arbitrar lo necesario y conveniente para no caer en repetidos hechos como los padecidos. Que sea, lo de esta temporada, buena experiencia salvadora. Conviene a todos, cara el futuro.

El Vinaroz C. de F., nuestro Vinaroz, permanece, por un año más, en Tercera División. Esa categoría nacional que, si viste deportivamente, resulta gravosa económicamente considerada. El aficionado ha de meditar, también, sobre ello. Si queremos fútbol de categoría superior a la regional, hemos de sostenerlo nosotros mismos; no van a procurárnoslo los demás. Y hemos de ser conscientes de ello y aceptar de buen grado la carga alícuota que nos corresponda como socios del Club al que queremos. Haciéndolo así, podremos exigir, como podemos hacerlo, a los jugadores que integren la plantilla, el cumplimiento estricto de su profesionalidad, en compensación al esfuerzo realizado para que los compromisos adquiridos sean, como hasta ahora, cabal y puntualmente satisfechos, lo que honra a nuestro Vinaroz entre tantos clubs españoles.

Acabó la temporada. Se abre, ahora, el período de fichajes para el que hemos de conceder amplio margen de confianza en los directivos, reconociendo su afán, que no es otro que el de todos y cada uno de los socios y aficionados: procurar lo mejor para nuestro Vinaroz C. de F.

GOL-KIK



Vinaroz C. de F. Temporada 1975-76. De izquierda a derecha: Bravo, Millán, Sos, Suso, Coll y Borja. En cuclillas: Boyero, Flores, Isach, Ferrando y Tarrazona.



autonet

LAVADO AUTOMÁTICO DE COCHES Y ENGRASE

XXV Años de Paz, 17 - Tel. 45 16 47

VINAROS

Lavará su **COCHE** dejándolo **LIMPIO**, brillante y seco, en pocos minutos

TUNEL DE LAVADO

Hay Bancos que no paran...

Aprobado por el Banco de España con el n.º 10.077



1857 Inicio del privilegio del Banco de Bilbao de emisión propia de billetes

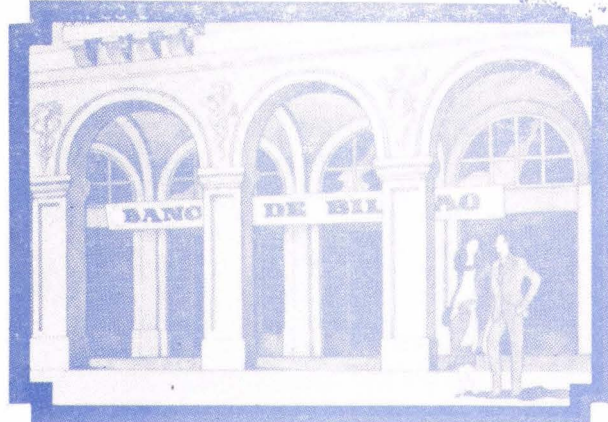

1924 Se inaugura la Agencia Urbana de Plaza Palacio, en Barcelona, la primera Agencia Urbana del Banco de Bilbao y la más antigua de la banca privada española.



1861 Se aprueba la primera Caja de Ahorros de un Banco, por Real Orden de Isabel II.



1936 Concesión de los insólitos «Creditos faciales» para ayudar a afrontar las dificultades económicas de la guerra.



1902 Inauguración en París de una Oficina del Banco de Bilbao, la decana de la banca española en la capital francesa.



1969 El Banco de la Mujer del Banco de Bilbao inicia un nuevo concepto de servicio dedicado a la mujer española.

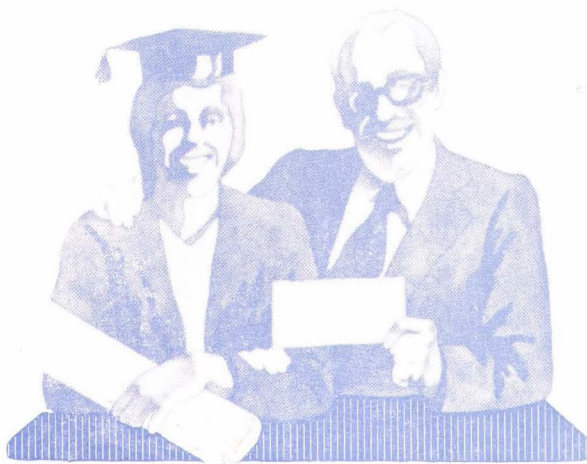

1970 Los Cheques Regalo del Banco de Bilbao ofrecen la solución al problema de hacer el regalo adecuado en cada ocasión.



1970 Lanzamiento de los Fondos de Inversión combinados con Seguros de Vida: Planiver.



1971 Presentación en España de las Tarjetas de Crédito, válidas para comprar sin dinero en todo el mundo.



1973 Pioneros del nuevo sistema de Crédito Instantáneo, que se concede en menos de tres días, sin avales ni garantías.

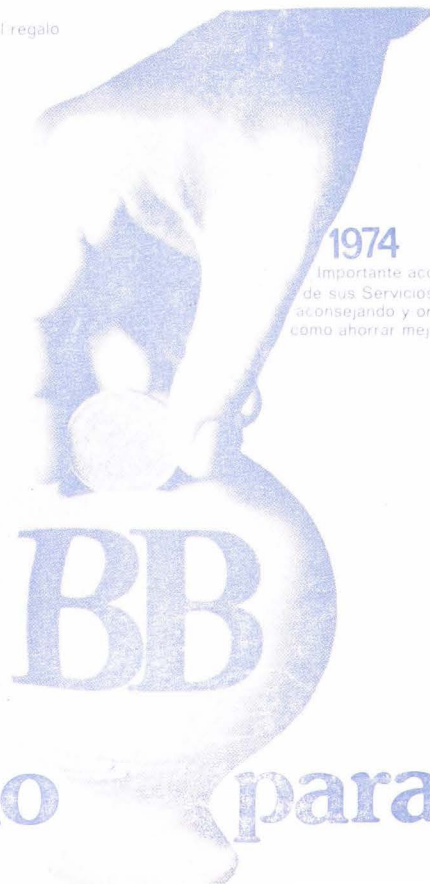

1974 Importante acción divulgadora de sus Servicios de Ahorro, aconsejando y orientando sobre como ahorrar mejor.

...y es porque sus clientes no paran.