

Sobre la identificació d'un tipus arcaic d'urna d'orelletes a Catalunya

Samuel Sardà Seuma*
Raimon Graells i Fabregat**

Resum

En el present article ens fem ressò de l'existència de dos vasos de tancament hermètic documentats al recinte de culte del Turó del Calvari (Vilalba dels Arcs, Terra Alta) i a la necròpolis de La Pedrera (Vallfogona de Balaguer, La Noguera). Dos urnes amb trets arcaics que per les seves característiques morfològiques i pel context en que apareixen, permeten constatar la presència a Catalunya d'un tipus d'urna d'orelletes que cal ubicar a la primera meitat del segle VI aC. Ambdós recipients presenten dues orelletes enfrontades a dues nanses geminades d'implantació vertical, un tipus que morfològicament ens remet als models més antics que es fabriquen al poblat de Penya Negra (Crevillent). En aquest sentit, en el nostre discurs posem especial èmfasi en l'important paper que pogué jugar la regió del Sud-est peninsular, com a focus catalitzador d'alguns dels canvis més importants que experimenta el repertori ceràmic del Nord-est peninsular durant la primera meitat del segle VI aC, un horitzó de transició vers la tradició vascular estandaritzada d'època ibèrica.

Riassunto

Nella seguente vengono presentati due vasi a chiusura ermetica di tipo arcaico che sono stati ritrovati al recinto di culto del Turó del Calvari (Vilalba dels Arcs, Terra Alta) e a la necropoli di La Pedrera (Vallfogona de Balaguer, La Noguera). Queste urne chiamate "de orelletes" furono utilizzati dalla prima metà del VI secolo aC.

INTRODUCCIÓ

En el present article ens ocupem d'una sèrie de vasos de tancament hermètic, uns, fets a torn, i uns altres fets a mà, tots ells documentats en contextos de primera meitat del segle VI aC en diferents contextos de Catalunya.

Respecte als exemplars a torn, es tracta d'urnes procedents de dos jaciments de la Catalunya interior, d'una banda un vas recuperat a l'habitació 2 del recinte de culte del Turó del Calvari (Turó del Calvari, Vilalba dels Arcs) i de l'altra, un vas procedent de la "tomba fenícia" de la necròpolis de La Pedrera (Vallfogona de Balaguer, La Noguera). Dos recipients que tant pel context on es docu-

menten, com pels seus trets morfològics, il·lustren l'aparició en territori català d'un recipient ceràmic de nova concepció que esdevé el precedent de la forma que acabarà convertint-se en el tipus ibèric de producció estandaritzada més característic: l'urna d'orelletes. En ambdós casos es tracta d'urnes que combinen un parell d'orelletes perforades enfrontades a dues nanses geminades d'implantació vertical, una forma que es pot rastrejar a través dels exemplars documentats al poblat de Penya Negra (Crevillent) (González, 1982) i també en algunes necròpolis de l'alt Guadalquivir: La Toya, Castellones de Ceal i Úbeda la Vieja (Pereira, Rodero, 1983). Així, tal i com pretenem explicar en el present article, tot sembla indicar-nos que,

* Investigador Associat a l'Àrea d'Història Antiga de la Universitat Rovira i Virgili (URV, Tarragona). <samuel.sarda@hotmail.com>

** Becari FI, Departament d'Arqueologia, Prehistòria i Història Antiga de la Universitat de Lleida (UdL). Amb el suport del Fons Social Europeu i del Departament d'Universitats, Recerca i Societat de la Informació de la Generalitat de Catalunya. <raimongf@historia.udl.es>

els dos vasos que aquí tractem, responen a la recepció d'uns recipients que, malgrat pertànyer a una nova tradició vascular d'arrel indígena, s'han d'entendre encara com a importacions que arriben al Nord-est peninsular procedents d'altres àmbits de la península ibèrica. En aquest sentit, pensem que els recipients fabricats pels terrissaires d'una comunitat mixta com Penya Negra (González, 1982), semblen indicar-nos que és al Sud-est peninsular, on ara per ara podem identificar el focus d'origen dels exemplars més antics de vasos de tancament hermètic que precediren l'aparició de l'urna d'orelletes d'època ibèrica (López-Bravo, 2002, 99).

Pel que respecta als vasos a mà, les urnes d'orelletes fabricades a mà com les documentades a les necròpolis de Milmanda (Vimbodí), Coll del Moro (Gandesa), Mianes (Santa Bàrbara), l'Oriola (Amposta), Mas de Mussols (l'Aldea) o muralla NE d'Empúries, ens ubiquen encara en un moment en què s'ha de recórrer a la imitació no tornejada i per tant suggereixen també l'arribada de prototipus d'importació en un moment del segle VI aC immediatament anterior a l'esclat de la cultura ibèrica.

Les urnes d'orelletes constitueixen una de les formes tipològiques més característiques del conjunt de les ceràmiques ibèriques a torn, amb una amplíssima bibliografia -vegeu López Bravo, on consta un ampli recull de la bibliografia precedent- (López-Bravo, 2002).

L'origen de la idea del tancament hermètic per a les urnes i vasos cal cercar-lo en els prototipus apareguts a la Mediterrània oriental (Jully, Nordstrom, 1966), arribant a la península Ibèrica durant l'impacte orientalizant (Pereira, Roderó, 1983). Jully i Nordstrom afirmen que de la Mediterrània oriental la idea passaria al món cartaginès del nord d'Àfrica, on apareixen prototipus al santuari de Salambó de Cartago, a Tunísia (Cintas, 1950), i d'allà arribarien a la península Ibèrica amb tota seguretat relacionades amb el comerç semita del "Cercle de l'Estret" i de l'illa d'Eivissa. De totes maneres cal assenyalar, com ha fet D. Bea (1996), que aquests prototipus no són tipus clàssics dins del món púnic, doncs són molt poc coneguts al nord d'Àfrica (a excepció de casos com el de Salambó), a Sicília i a Sardenya. La difusió d'aquests o de les idees sobre les urnes de tancament hermètic des de la Mediterrània oriental fins a la península Ibèrica podria passar per mans semites, fenícies o cartagineses. Cal assenyalar que a la contra, alguns investigadors com Oliver consideren que els prototipus o idees a partir de les quals es creen les urnes emprades com a dipòsit cinerari en les necròpolis del nord del País Valencià arriben mitjançant l'irrupció del

comerç grec (Oliver, 1981), tot i que al sud d'Itàlia les urnes ja són presents en jaciments emblemàtics com la necròpolis de Torre Galli, abans de la presència grega (Pacciarelli, 2001).

El tancament hermètic mitjançant orelletes probablement s'aplicà anteriorment a vasos més petits, en els quals servirien de nanses de subjecció. Més tard s'usaria en vasos amb aplics molt sortints i no situades a la vora, sinó en el coll. Finalment la nansa i l'orelleta s'unifiquen en una sola peça. El perfecte ajustament de les urnes s'aconsegueix mitjançant una vora interna bisellada tant en l'urna com en la tapadora. Aquestes peces, que no existeixen estrictament com a tals en els contextos colonials de segles VIII-VII aC, es comencen a documentar en àmbits indígenes de segle VI aC, ja sigui en procés de síntesi o bé com a ceràmica plenament ibèrica. Aquest procés pot haver-se focalitzat en determinades àrees i aparegut en d'altres a causa de la progressiva interconnexió existent entre les diverses zones geogràfiques durant l'aparició de l'ibèric antic (Pereira, Roderó, 1983, 52).

L'URNA DEL TURÓ DEL CALVARI (VILALBA DELS ARCS, TERRA ALTA) I EL SEU CONTEXT

Els treballs que s'han efectuat al jaciment del Turó del Calvari, realitzats entre 1999 i 2004 en el marc del projecte d'investigació que duu a terme l'Àrea d'Història Antiga de la Universitat Rovira i Virgili, han permès documentar l'existència singular d'un edifici turriforme de planta rectangular amb els seus extrems absidals que presenta un espai intern dividit en dues estances. A la llum del caràcter particular de molts dels materials mobles recuperats, cal interpretar l'edifici com un recinte de culte relacionat amb la pràctica d'activitats litúrgiques i de representació simbòlica, vinculades molt probablement a les ofrenes de cereals i al consum ritualitzat del vi (Bea, Diloli, 2005). Es tracta d'un edifici isolat i arquitectònicament ostentós, l'existència del qual pensem que podria estar relacionada amb la gènesi d'una nova classe o "elit". Així doncs, l'ocupació d'aquest recinte sembla il·lustrar-nos el moment d'emergència d'un grup social diferenciat que hauria vist augmentada la seva capacitat de control, en capitalitzar els ítems materials i ideològics que comportà el contacte amb el comerç fenici. En funció dels materials ceràmics que aparegueren associats a aquestes estructures es va poder determinar ràpidament que l'ocupació del recinte s'ha d'ubicar cronològicament dins de la primera edat del ferro i més en concret, en una fase avançada d'aquesta compre-



Figura 1. Mapa de distribució de les urnes d'orelletes arcaïques a Catalunya. 1. Turó del Calvari (Vilalba dels Arcs); 2. La Pedrera (Vallfogona de Balaguer); 3. Milmanda (Vimbodí); 4. Coll del Moro (Gandesa); 5. Mas de Mussols (La Palma); 6. Mianes (Ampostà); 7. La Oriola (Ampostà); 8. Empúries (l'Escalà).

sa entre el 600-560 aC aproximadament. El repertori ceràmic recuperat integra recipients indígenes fabricats a mà i produccions a torn de tipus fenici. Pel que fa a la ceràmica a mà, destaquen formes habituals a la regió des del final de l'edat del bronze (gerres bitroncocòniques i de perfil en "S"), tanmateix, al marge d'aquestes formes tradicionals d'ascendència indígena, apareixen d'altres peces que evidencien un clar procés d'imitació i reinter-

pretació dels models tipològics exògens que ens ubica clarament en un horitzó d'influències fenícies del Sud peninsular. Dins d'aquest repertori destaca de forma rellevant la troballa d'una sèrie de peces híbrides elaborades a mà que combinen solucions de la tradició indígena amb elements exògens tant a nivell formal com decoratiu, entre elles cal destacar cinc *oinochoai* i una vintena de plats de perfil exvasat brunyits, a imitació dels prototipus fenicis

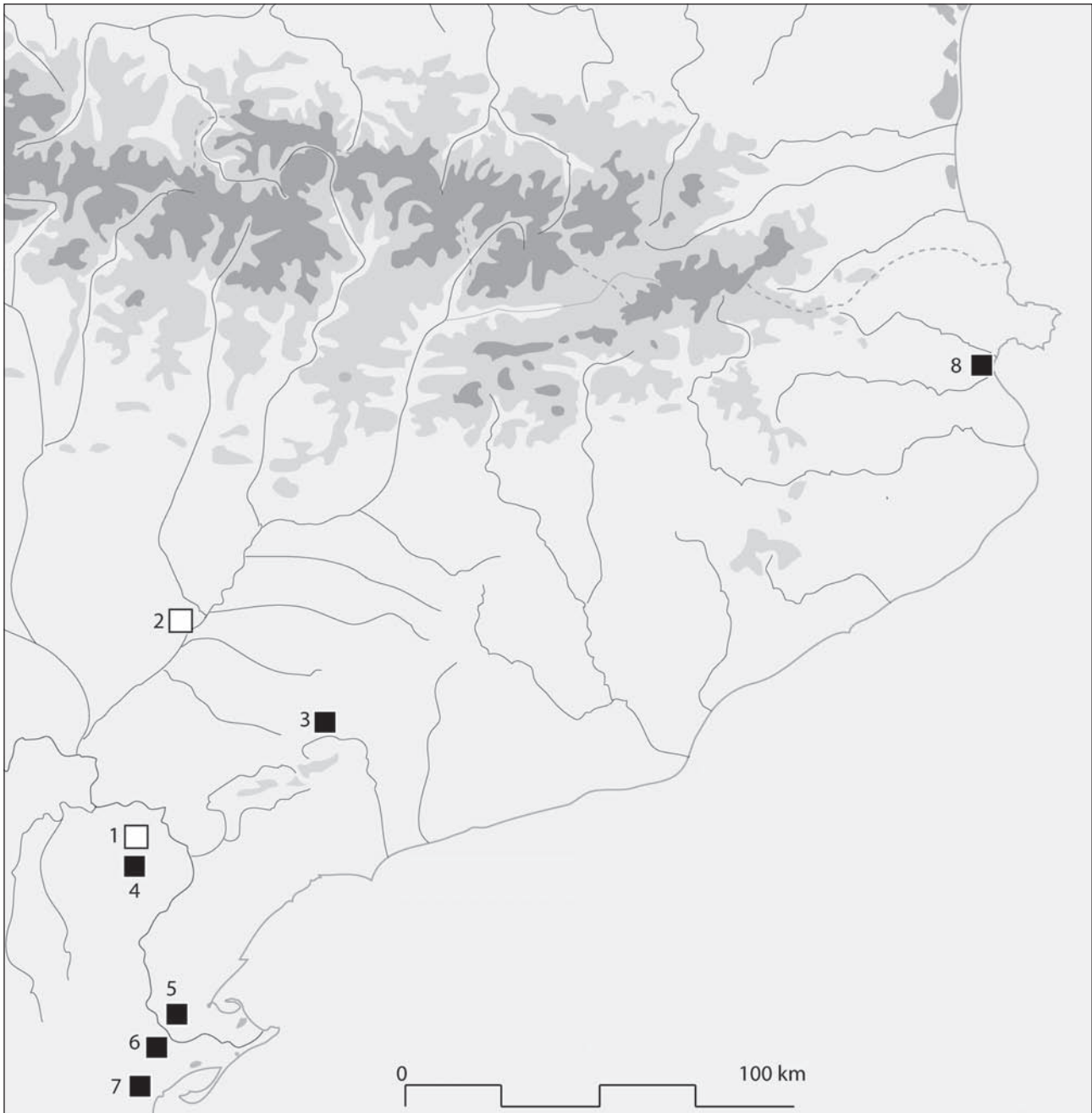

Figura 2. El Turó del Calvari (Vilaba dels Arcs): dispersió d'alguns dels objectes més significatius.

d'engalba roja, que conformen un destacat *set* de vaixel·la. Pel que fa a la ceràmica a torn, l'estudi d'aquests materials (Sardà, 2004) va permetre documentar la presència de tres tipus característics de la tradició vascular fenícia-occidental: tres àmfores del tipus T-10.1.2.1 (Ramon, 1995), un *pithos* binansat del tipus E13 (González, 1986) i dos plats del tipus I.1.A.1 (Belén, Pereira, 1985, 341, fig. 1.2), y també al tipus A1a (Córdoba, Ruiz, 2005, 1279, fig. 4.1). En concret els plats recuperats al Turó del Calvari presenten un perfil i unes dimensions similars als plats de vora estreta de la sepultura 9 de la necròpolis de La Joya (Huelva), la qual es data a la primera meitat del segle VI aC per la presència d'un escarabeu de Psamètic II (Gamer-Wallert, 1973; Schubart, 2002-2003, 54, fig. 13.A.2).

Però també es va poder identificar la presència d'un recipient que presenta unes característiques formals molt particulars i que ja no forma part del repertori formal de la tradició vascular fenícia. Ens referim a un vas en forma d'urna de tancament hermètic de 364 mil·límetres d'alçada,

i 305 mil·límetres de diàmetre màxim, el perfil del qual ha pogut ser reconstruït íntegrament per mitjà de la restauració de la peça. Es tracta d'un recipient que combina dues orelletes perforades enfrontades a dues nanses geminades d'implantació vertical i que presenta una decoració monocroma a base de franges concèntriques de color roig combinades amb uns regalims verticals també de color roig que es disposen a la part superior del vas. A nivell tipològic, es tracta d'una forma que s'assimila a un tipus que es pot rastrejar en la fase final del període orientalitzant del jaciment de Peña Negra (Crevillent) durant un espectre cronològic comprès entre el 600-550 aC que concorda perfectament amb la fase de funcionament del Turó del Calvari. En aquest sentit, pensem que ens trobaríem davant d'un tipus ceràmic que ens marca una datació *ante quem* pel nostre jaciment, és a dir que entorn el 570/50 aC hem de situar el final del funcionament del recinte de culte del Turó del Calvari.

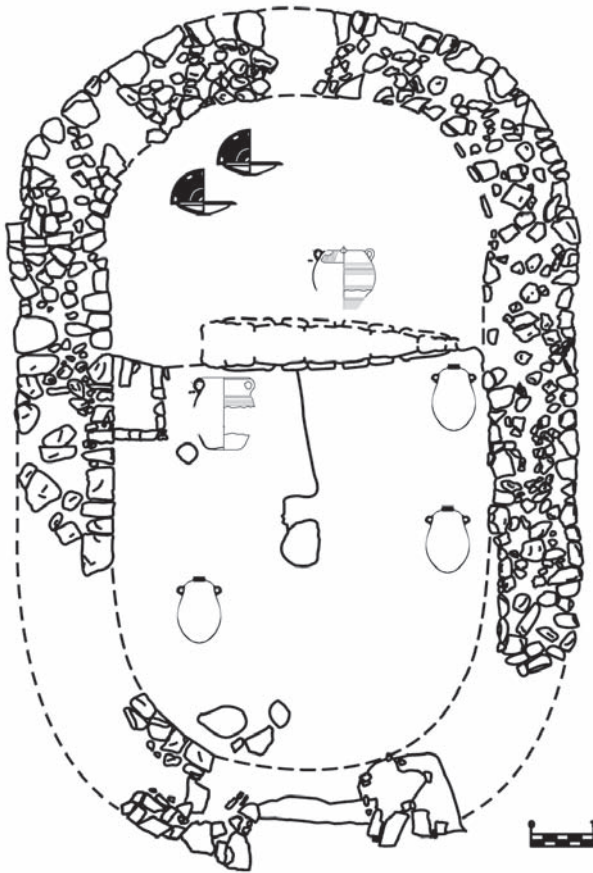
En quan a producció, el recipient pertany al Grup C1, conjunt en el qual hem inclòs aquells recipients que presenten una pasta de textura més sabonosa i de cocció oxidant. La seva pasta presenta una coloració beige-marró clar per la cara externa amb un desgredant molt fi que pràcticament no és visible a nivell macrovisual. Presenten una cara interna de color més ataronjat que s'exfolia molt fàcilment i les fractures són més irregulars. Es tracta probablement d'una producció que evidencia una cocció deficient, doncs hem observat que la cara interna dels fragments no està ben cuita. No ens és possible suggerir per aquest grup cap provenença geogràfica concreta, no obstant sembla que es tracta d'una producció que insinua els caràcters propis de la ceràmica ibèrica més antiga i per tant ens sembla lògic formular com a hipòtesi que pugui tractar-se d'una producció protoibèrica, però no d'origen local sinó importada des d'alguna altra regió de la Península, i que s'hauria distribuït en paral·lel a la resta del lot de materials fenicis a torn documentats al jaciment. L'estudi de la ceràmica a torn del Turó del Calvari (Sardà, 2004; Sardà, e.p.) també ha permès distingir l'existència de tres classes de pastes que hem definit com a tres grups o produccions diferents (A, B i C). Aquesta tasca de caracterització de pastes s'ha efectuat a partir de l'observació macrovisual i de l'anàlisi de 10 mostres amb un microscopi electrònic de rastreig (SEM) que ens han permès obtenir una sèrie d'informacions de cada producció en relació a la textura de la matriu, al tamany dels desgredants i a la freqüència d'aquestes inclusions. Un fet curiós ha estat que, malgrat que en



Figura 3. Tomba de la necròpolis de la Pedrera (Vallfogona de Balaguer) amb la identificació de dos dels recipients de l'aixovar (Foto. Servei d'Audiovisuals de l'IEI).

el cas del grup B sembla que ens trobem davant d'una producció fabricada al sud peninsular, en realitat cap de les tres produccions documentades respon plenament als caràcters habituals de les conegudes pastes del grup "Màlaga", un fet insòlit en els jaciments del Nord-est peninsular.

De fet, el tipus present al Turó del Calvari no s'assimila a la forma concreta de cap dels recipients a torn de tancament hermètic característics de la necròpolis del Coll del Moro (Gandesa) ni de les necròpolis del Baix Ebre-Montsià, tal i com en un principi es podria pensar. Així, pel que fa a les urnes a torn que documentem a la necròpolis del Coll del Moro (Gandesa) destaquen per una banda, les urnes fenícies tipus "Cruz del Negro"

(tombes M9 i M4) o imitació d'aquestes (tomba M23), mentre que per l'altra, ja pels vols de mitjan segle VI aC, destaca la presència de les urnes de tancament hermètic amb dues orelletes perforades (tombes M10 i M13) (Rafel, 1991, 116-118). Pel que fa als recipients de la necròpolis de Mas de Mussols (l'Aldea), datada per J. Maluquer (1984) entre el 580-530 aC, per G. Munilla (1991) entre el 575-475 aC. i per F. Mayoral (1992) entre el 600-530 aC, cal destacar la presència de diversos tipus, tant pel que fa a les urnes a torn com a les realitzades a mà. L'estudi de les urnes funeràries de Mas de Mussols fou realitzat d'una forma específica per F. Mayoral (1992) determinant que estadísticament l'urna tipus és l'urna d'orelletes, mal-

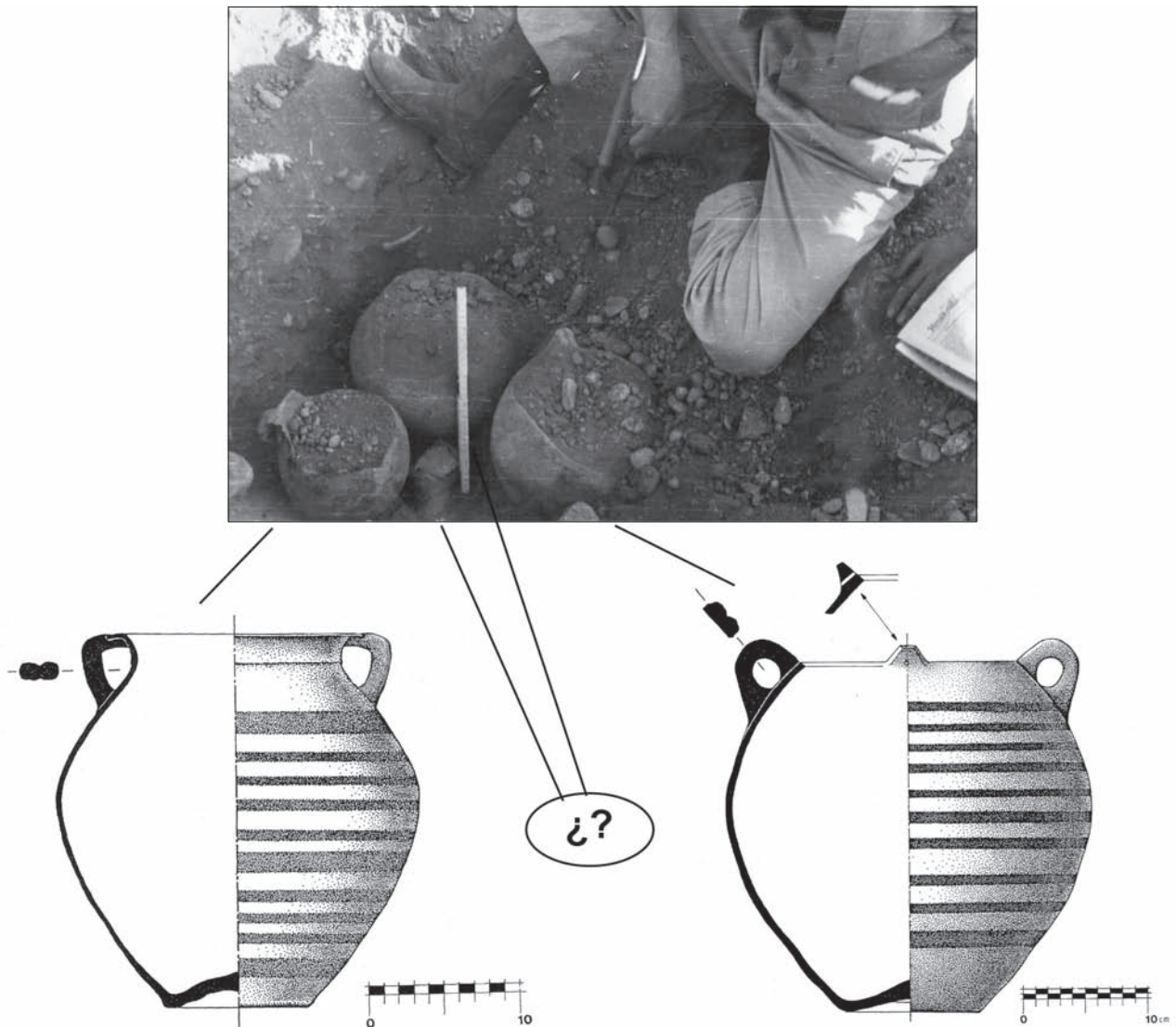

Figura 4. Urnes d'orelletes enfrontades a les nanses. En la part superior l'exemplar de Vilalba dels Arcs i en l'inferior el de la Pedrera.

grat distingir una gran diversitat de recipients tant a mà (tres formes) com a torn (set formes). Entre les formes a torn destaca la presència de recipients que imiten les urnes tipus "Cruz del Negro" (a les tombes T.29 i T.34), però des de mitjans del segle VI aC es generalitza l'ús de les urnes de tancament hermètic, que poden presentar simplement dues orelletes, dues orelletes a sobre de dues

nanses o bé dues nanses d'implantació horitzontal (essent present aquest darrera forma en les tombes T.18, T.22 i T.30) (Maluquer, 1984).

En quan a la necròpolis de Mianes (Santa Bàrbara), datada per G. Munilla (1991) entre el 525-400 aC i per F. Mayoral (1992) entre el 550-500 aC, destaca tal i com exposa F. Mayoral (1992), la presència de dos tipus de contenidors a mà: els de la forma *Ma* que participen d'una tradició tardana del bronze final de la zona catalanoaragonesa de l'Ebre i els de la forma *Mb* basada en la imitació del model a torn de l'urna d'orelletes. Mentre que per les urnes a torn s'imposa un model característic a més de l'urna d'orelletes, l'urna de forma bicònica. De fet, s'assisteix ja a Mianes a la fixació d'uns models locals que es presentaran encara més clarament imposats a la necròpolis de l'Oriola (Amposta), datada per G. Munilla (1991) entre el 550-400 aC i per F. Mayoral (1992) entre el 525-475 aC. Així, la necròpolis de l'Oriola presenta unes urnes fetes a torn amb uns tipus ja imposats com són: l'urna d'orelletes i l'urna bicònica. Les seves decoracions presenten també una clara estandarització que ens indica ja una rígida fixació del ritual funerari ibèric (Mayoral, 1992).

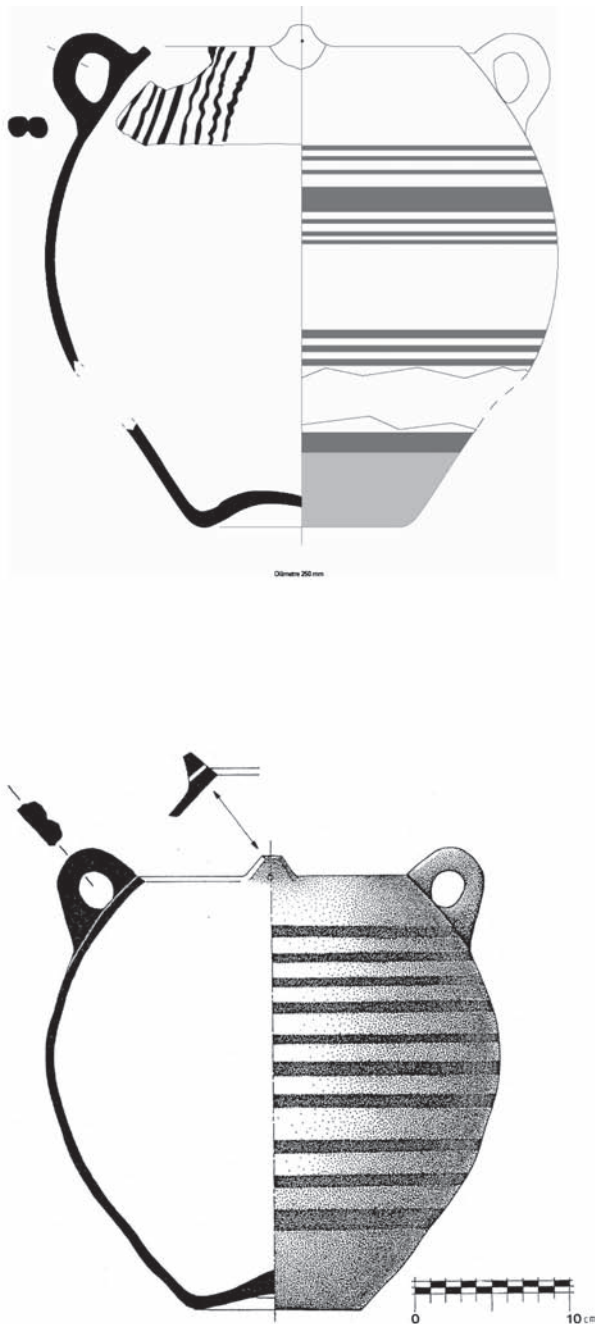
L'URNA DE LA NECRÒPOLIS DE LA PEDRERA (VALLFOGONA DE BALAGUER, LA NOGUERA) I EL SEU CONTEXT

El vas de tancament hermètic al qual fem referència, correspon també a una urna que combina dues orelletes perforades enfrontades a dues nanses geminades d'implantació vertical. Presenta el fons umbilicat i una decoració pintada amb bandes horitzontals de diferents gruixos que es distribueix en tres grups. La peça correspon al número d'inventari de l'IEI L-2375. Les dimensions de l'urna són 168 mil·límetres de diàmetre a la vora, 290 mil·límetres de diàmetre màxim al mig del cos i 286 mil·límetres d'alçada.

La peça fou datada a la segona meitat del segle VI aC, però una revisió de la cronologia és imprescindible a partir dels paral·lels de Penya Negra (tipus E15) i de la seva segura associació amb un *pithos*. L'exemplar de La Pedrera es caracteritza per presentar un cos globular i un coll curt, separats mitjançant un lleuger nervi, igual com succeeix en les urnes del tipus "Cruz del Negro". De la vora arrenquen dues nanses geminades que es recolzen a l'arrencament de la panxa del vas. El cos apareix decorat per diverses línies i bandes horitzontals de color rogenc. Així, la cronologia que es proposa per a l'exemplar de La Pedrera es

situa en el primer quart del segle VI aC, a partir de l'associació amb un *pithos* que ofereix una cronologia seguint les indicacions apuntades per M. Belén i J. Pereira (1985, 324), atès que consideren com a exemplars arcaics aquells que presenten una motllura al coll, tot i que s'hauria d'afegir que possiblement es puguin observar diferències entre les produccions arcaiques i les evolucionades referents a la decoració, passant del bicromisme a la decoració monocroma, al mateix temps que els perfils passarien de globulars a lleugerament bicònics, disminuint l'alçada del coll, amb la qual cosa s'acabarà desembocant en l'aparició de les tenalles ibèriques amb vora de "coll de cigne" (Belén, Pereira, 1985, 324).

Pel que fa a la urna, ha estat considerada, com la majoria dels materials de la necròpolis de La Pedrera, com una peça sense context conegut. M. Plens publicà que "*va aparèixer fora de context*" (Plens, 2002, 306), però una revisió actual del fons fotogràfic de la necròpolis de La Pedrera dipositat al Institut d'Estudis Ilerdencs, ha permès identificar la tomba i part de l'aixovar (*in situ*) associat a l'urna en qüestió. Aquest aixovar l'integraven un *pithos* fenici, un vas a mà de grans dimensions i una petita tassa, desgraciadament no sabem si també hi aparegué aixovar metàl·lic.

La necròpolis de La Pedrera de Vallfogona de Balaguer, s'ubica pròxima al riu Segre i s'associa al poblat ibèric que duu el mateix nom (Maluquer, Muñoz, Blasco, 1958; Gallart, Junyent, 1979). Tradicionalment, la necròpolis ha estat identificada com una necròpolis de camps d'urnes (Plens, 1986; Rafel, Plens, 2002, 255), però la presència d'enterraments de cavalls, que implicarien fosses i la troballa d'almenys una tomba complexa com la que contenia l'urna d'orelletes, fa replantejar aquesta atribució. La necròpolis ocupa un llarg període de temps que ocupa des del segle XI fins al segle IV aC, tot i com han assenyalat N. Rafel i M. Plens (2002, 255) semblen no ser-hi presents les tombes dels segles VIII i VII, així com molt escassament les del segle IV aC. Aquesta necròpolis fou pràcticament destruïda l'any 1958 a causa d'uns treballs agrícoles, però es van poder recollir alguns materials i fotografiar algunes de les troballes efectuades durant el procés de destrucció. Posteriorment, J. L. Maya va dur a terme una excavació arqueològica en la mateixa necròpolis, que roman inèdita. La consulta, però, d'algunes de les fotografies del procés d'excavació donaven a conèixer algunes estructures funeràries integrades per acumulacions de pedres sobre el *loculus* on es dipositava sempre una única urna. La parcialitat del registre dificulta en gran mesura l'estudi d'aquesta



Figura 5. Urnes d'orelletes enfrontades a les nanses de la Peña Negra, segons González Prats 1982.

necròpolis, però M. Plens va poder recuperar un important nombre d'associacions. Ara, a partir d'algunes de les fotografies realitzades l'any 1958 pel senyor. L. Díez Coronel, s'han pogut realitzar algunes associacions més i per primer cop s'ha intentat relacionar de manera senzilla les estructures amb el seu respectiu aixovar.

La tomba on aparegué l'urna d'orelletes, reflecteix de manera marcada les diferències d'estatus (d'Agostino, Cataldi, 1988, 241; Graells, 2004, 62), i aquesta sepultura pren valor en comparació amb la resta de tombes conegudes de la mateixa necròpolis, les quals, com hem esmentat corresponen a senzills *loculi*, coberts per acumulacions de pedres o no. Aquestes particularitats que pensem que li confereixen una importància rellevant dins de la necròpolis, són tres: en primer lloc el tamany i forma de la tomba, cilíndrica i de majors dimensions que les de la resta de la necròpolis, en segon lloc el nombre d'objectes que integren l'aixovar, també més ric que la resta, i en tercer lloc, el tipus de materials, doncs es combinen aquestes peces importades a torn (*pithos* i urna) amb els vasos indígenes. Al marge, és clar, de les tombes que

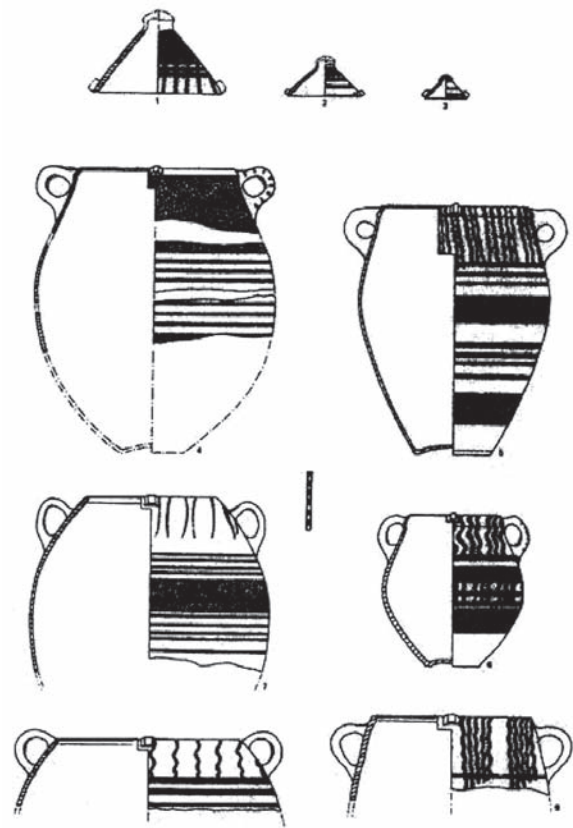

Figura 6. Urnes d'orelletes enfrontades a les nanses de diferents contextes de Jaén, segons Belén i Rodero 1983.

tenien associats els enterraments de cavalls, les quals haurien de situar-se en un esglaió d'estatus superior. Però com va assenyalar S. Tovoli, la presència del cavall en contextos funeraris, al marge d'indicar l'elevat estatus del posseïdor, encara no està ben entesa, i s'ha de continuar la recerca per esbrinar quin simbolisme reflecteix (Tovoli, 1989, 29).

La tomba amb cavall de la necròpolis de La Pedrera a Vallfogona de Balaguer es data entre finals de segle VII i inicis del VI aC (Junyent, 2003, 96), tot i que la datació ha estat posada en dubte, pel morrió de bronze amb el que es va trobar un dels cavalls, la tipologia del qual és posterior, amb paral·lels similars en la necròpolis de Villaricos. Aquest tipus de tombes amb cavalls es presenten com a fenòmens excepcionals, i troben pocs paral·lels a la Mediterrània com la t.68 de Grand Bassin I; T.II de l'Acciaierie di Terni; t.11 de Bologna Benacci-Caprara; t.7 de Bologna La Mercanzia; t.19 de Bologna Arnoaldi; EE109B de Veio Quattro Fontanili; altres exemples a la necròpoli de Bologna San Vitale, Bologna Benacci, Bologna Malvasia Tortorelli, Bologna Arsenale Militare, Ischia di Castro, Peruggia, Populonia; el nucli principal de sepeliments de cavalls, concentrat en la regió atestina, amb exemples en les necròpolis d'Este, Adria, Padova-Piovego o Oppeano, o la Regenta a Borriana.

GÈNESI D'UN NOU MODEL FORMAL: LES PRODUCCIONS DE PENYA NEGRA (CREVILLET)

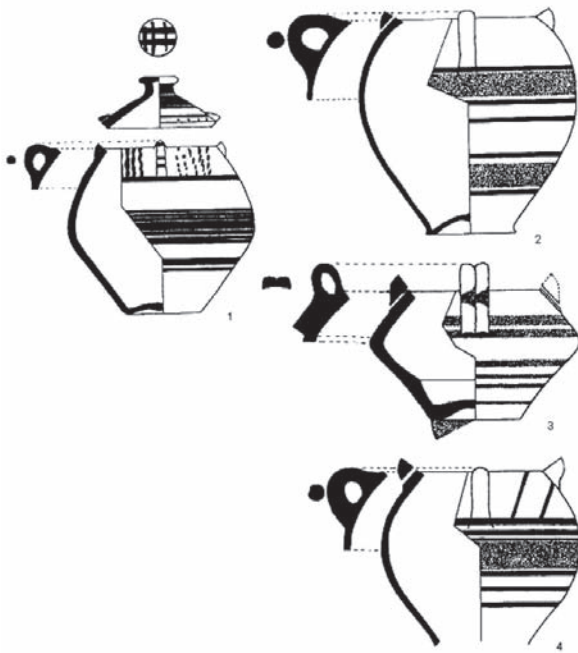
Per aproximar-nos al procés d'innovació que porta a l'aparició de tipus indígenes de nova concepció, resulten fonamentals les dades extretes en àrees com Andalusia, Eivissa i sobretot el Sud-est peninsular, doncs es tracta de contextos en que es documenta la presència d'artesans forans introduïts en comunitats indígenes. En aquest sentit, destaca l'aparició de vasos de tancament hermètic que semblen assentar els patrons morfològics de les urnes d'orelletes de posterior factura ibèrica, documentats per primera vegada entre les produccions fabricades pels terrissaires del poblat de Penya Negra (Crevillent) (González, 1982).

En el cas de Penya Negra, l'aparició d'aquesta forma que combina dues orelletes enfrontades a dues nanses geminades d'implantació vertical, correspon al tipus E15 (González, 1982, 100). La seva presència es documenta únicament en àrea d'hàbitat i es tracta d'un tipus que es defineix com a producció local, que pren com a model les *pyxides* gregues amb tancament hermètic, però amb aportacions morfològicament semites, com les nanses geminades o la costum de marcar la carena pròpia de les àmfores A1, que ens informen de l'aparició d'un producte híbrid que combina conceptes de diferents tradicions (González, 1982, 96-100; 2006, 183-192; Sardà, en premsa). Aquest fet es produeix al període Penya Negra II (600-550 aC), degut per tant a dos factors importants: l'arribada del nou component tipològic grec i al descens de la influència fenícia a la regió (López-Bravo, 2001, 99).

Però l'aparició d'aquesta forma (urna amb orelletes oposades a dues nanses d'implantació vertical) també es pot rastrejar partint d'un altre focus geogràfic, l'alt Guadalquivir, on aquesta forma es documenta a través de les urnes més antigues de les necròpolis de Toya (Pereira, Rodero, 1983, 53, figs. 2.1, 2.3, 2.5, lám 1.1-3), Castellones de Ceal (Pereira, Rodero, 1983, 53, lám. 1.5) i Úbeda la Vieja (Pereira, Rodero, 1983, 53, láms. 1.4, 1.6a, 1.6b). No obstant resulta difícil proposar una cronologia concreta per aquestes peces de l'alta Andalusia, doncs no provenen de contextos arqueològics ben definits i només es pot apuntar en un sentit ampli que són urnes que procedeixen d'un horitzó formatiu de segle VI aC.

En relació a les urnes d'orelletes característiques dels àmbits funeraris d'època ibèrica, cal destacar que l'estudi realitzat per D. Fletcher als anys 60 no contemplava el tipus que estem



Figura 7. Urnes d'orelletes a mà de la necròpolis de Milmanda.

tractant, doncs la seva tipologia inclou únicament: urnes d'orelletes sense nanses, urnes que presenten nanses verticals amb les orelletes al seu damunt i finalment les que enfronten orelletes amb nanses horitzontals o oblíques (Fletcher, 1964), però no es mencionen urnes que enfrontin orelletes amb nanses geminades d'implantació vertical

com la del Turó del Calvari. De fet, González Prats ja va definir el tipus E15 com un vas al marge de les urnes d'orelletes que apareixen en àrees funeràries ibèriques a partir de mitjans del segle VI aC, atès que es diferencia d'aquestes tant a nivell morfològic com de tamany (González, 1982, 100; López-Bravo, 2001).

En definitiva, sembla que ens trobem davant d'un tipus que es documenta tant en àmbit funerari com domèstic i que ens situa en un moment primerenc en la gènesi de formes ceràmiques a torn de tradició pròpia. Per tant, pensem que pren consistència la hipòtesi d'entendre aquestes urnes, com uns recipients ideats en ambients orientaltzants, com el d'una comunitat mixta, on pogué existir un taller de terrissaires amb l'experiència i els coneixements suficients per tal de crear un recipient a torn de nova concepció. Ara per ara, doncs, les evidències documentades a Penya Negra indiquen que és al Sud-est peninsular on versemblantment es situa el focus d'origen d'aquest nou model formal que acabarà desembocant en les urnes d'orelletes d'època ibèrica.

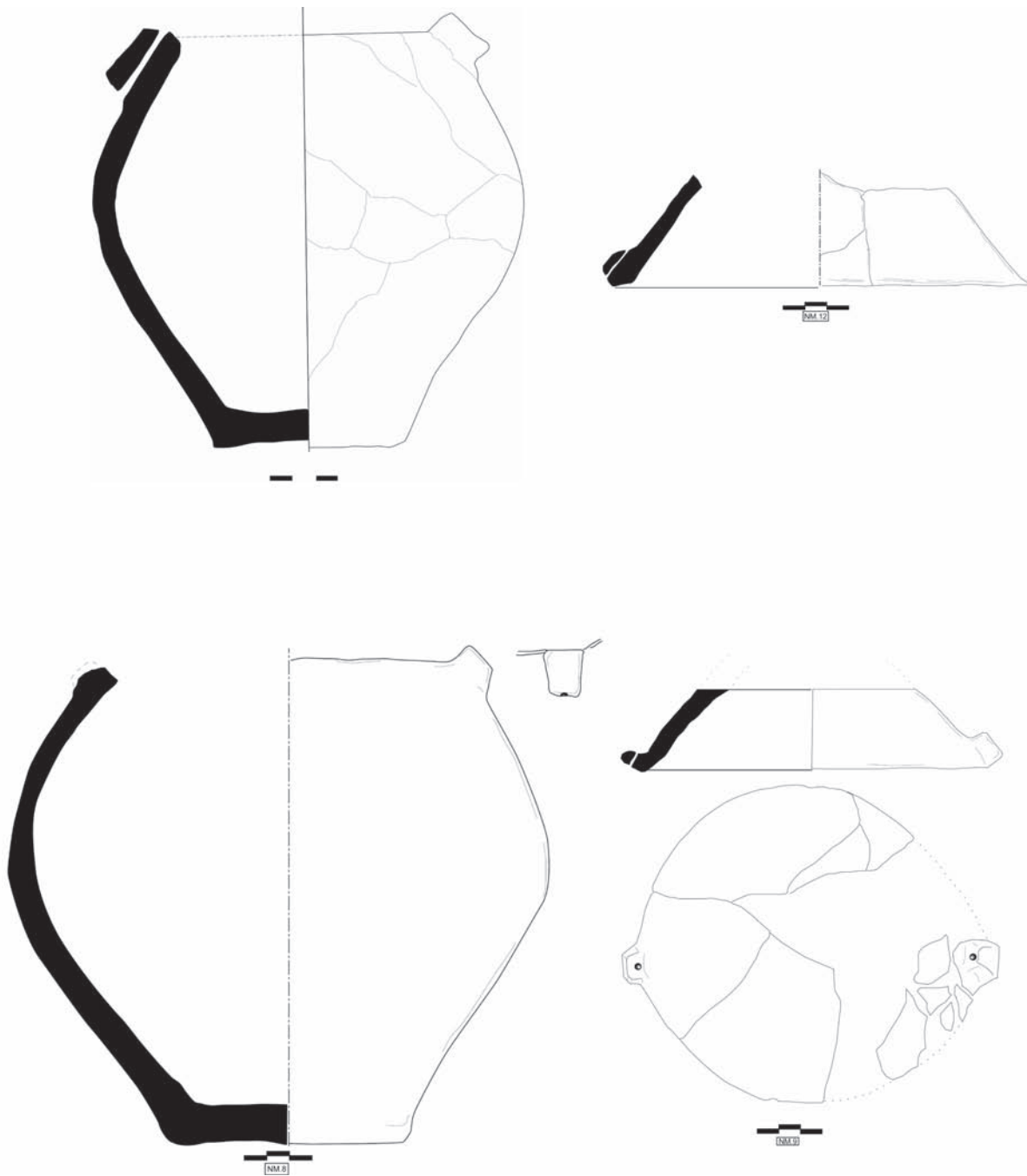
URNES D'ORELLETES A MÀ

Relacionades amb les urnes de tancament hermètic que estem tractant, s'han d'incloure altres vasos de procedència o de suposada procedència meridional, essencialment relacionats amb la zona de Crevillent. Així val la pena destacar, que en la tomba 9 del sector Maries de la necròpolis del Coll del Moro, es van documentar dos vasos amb espatlla carenada, relacionats segons A. González-Prats amb les citades produccions del tipus E15 (González, 2002, 351; Rafel, 1991, 103). Però també s'han d'afegir les cada cop més nombroses urnes d'orelletes fetes a mà. La seva dispersió es concentra sobretot a la Catalunya meridional, entre l'Ebre i la necròpolis de Milmanda, i en aquest cas els paral·lels també es troben principalment en la necròpolis de cremació de Les Moreres (Crevillent) (González, 2002). D'aquesta manera, i malgrat que pugui tractar-se encara d'una imatge falsejada degut a l'escassetat de dades, sembla que el nucli de Penya Negra va jugar un paper molt important com a catalitzador dels processos d'intercanvi entre el món fenici occidental i els materials d'importació que arriben al Nord-est peninsular.

La troballa en la necròpolis de Milmanda (Vimbodí, Conca de Barberà) de tres urnes d'orelletes a mà, posa de manifest el coneixement de la forma i la funció d'aquest vas ceràmic de tancament hermètic, però demostra també, la incapacitat de reproducció de la peça amb la tècnica original, atès que s'ha de procedir a la seva reproducció a mà, igual com succeeix al Tossal del Moro de Pinyeres (Batea), o en les necròpolis del Coll del Moro (Gandesa), Mianes (Santa Bàrbara) (T.18), la Oriola (Amposta) (S.24), Mas de Mussols (l'Aldea) (T.4) o muralla NE d'Empúries (T.3). D'altra banda resulta també curiós que les peces documentades

a Milmanda, trobin els paral·lels més exactes en el tipus 2 (González, 2002) de la necròpolis de Les Moreres (Crevillent).

Pel que fa a l'adscripció cronològica d'aquestes urnes a mà, els paral·lels exactes de Les Moreres, les situen a la primera meitat del segle VI aC. Per tant, en contraposició a les urnes a torn anteriorment exposades, el caràcter arcaic de les urnes a mà no respon als patrons morfològics, sinó a la seva tècnica de fabricació. Del que no hi ha dubte és que, la presència d'imitacions a mà, reforça també la idea que el concepte formal de l'urna d'orelletes es difon pel Nord-est peninsular a partir de l'arribada de prototipus importats.

CONCLUSIONS

La presència dels vasos de tancament hermètic documentats al Turó del Calvari i a la necròpolis de La Pedrera en contextos de primera meitat del segle VI aC, ens aporten noves dades sobre l'horitzó cultural que s'ha interpretat com la fase de transició prèvia a l'inici de la cultura ibèrica. Una etapa que a nivell de cultura material està caracteritzada per uns processos interns i externs que determinen un marcat caràcter orientaltzant i d'interacció mediterrània en les produccions ceràmiques del nord-est peninsular (Graells, Sardà, en premsa). Ens referim a un període que s'emmarca encara en l'últim moment de la primera edat del ferro, però que es caracteritza per l'aparició d'un repertori ceràmic nou i diferenciat, perquè ja no es correspon amb el repertori característic de les comunitats dels camps d'urnes del ferro (ceràmica indígena a mà acompanyada d'àmfora fenícia) ni tampoc amb el dels primers moments de l'iberització (ceràmica ibèrica antiga). És un moment en què al litoral català, es constaten una sèrie de canvis en quan a la recepció d'importacions que es deuen a la distribució de nous tipus i de noves produccions de provenença indeterminada (Asensio, Belarte, Sanmartí, *et alii*, 2000; Diloli, Bea, 2005; Graells, Sardà, en premsa). Entre els nous tipus documentats, ja s'havia apuntat la presència de vasos que no responien a imitacions de tipus fenicis, doncs a Barranc de Gàfols (Ginestar), al marge dels recipients que derivaven de prototipus fenicis (àmfors, *pithoi* i *oinochai*), n'aparegueren d'altres inspirats en models grecs (copes, tapadores i *lekánai*) (Asensio, Belarte, Sanmartí, *et alii*, 2000). Aquest fet ja era un indicador clar que es tractava de l'arribada de produccions fabricades en contextos indígenes en els quals interactuen diverses tradicions vasculares de procedència exògena. Però en els casos del Turó del Calvari i La Pedrera, la



Figura 8. *Pithoi* fenicis trobats al Nordest peninsular, segons Oliva, Riuró 1968; Gràcia, Garcia 1999; Marlasca *et alii* 2005; Plens 2002; Gusi, Oliver 1986.

presència de vasos que ja no responen als patrons morfològics dels tipus fenicis ni als de cap altra tradició vascular exògena, ens està indicant l'aparició d'un tipus indígena de nova concepció, doncs el perfil de la peça només conserva alguna pinzellada que ens pugui remetre a prototipus forans.

És per tant lògic pensar que la presència de peces d'aquest tipus a Catalunya correspongui encara a la distribució d'un tipus importat procedent d'àmbits de la Península, com Andalusia o el Sud-est, on es detecta durant la primera meitat del segle VI aC una etapa orientalitzant clarament caracteritzada pel mestissatge i la interacció cultural, tal i com han permès avaluar les produccions a torn fabricades en jaciments indígenes com l'Alt de Benimaquia (Dènia), Penya Negra (Crevillent) i Pinos Puente (Granada) que podrien haver pres el relleu del comerç fenici. Tanmateix tampoc podem descartar categòricament que es tracti de peces de fabricació local que poguessin correspondre a alguna de les primeres produccions a torn de la

regió catalana, tot i que aquesta possibilitat resulta més improbable, doncs cal tenir present que la resta de recipients a torn recuperats al jaciment del Turó del Calvari corresponen a tipus d'importació característics del repertori fenici (àmfores, *pithoi* i plats), doncs es tracta d'uns recipients de provenença indeterminada, clarament emmarcats en la primera meitat del se VI aC.

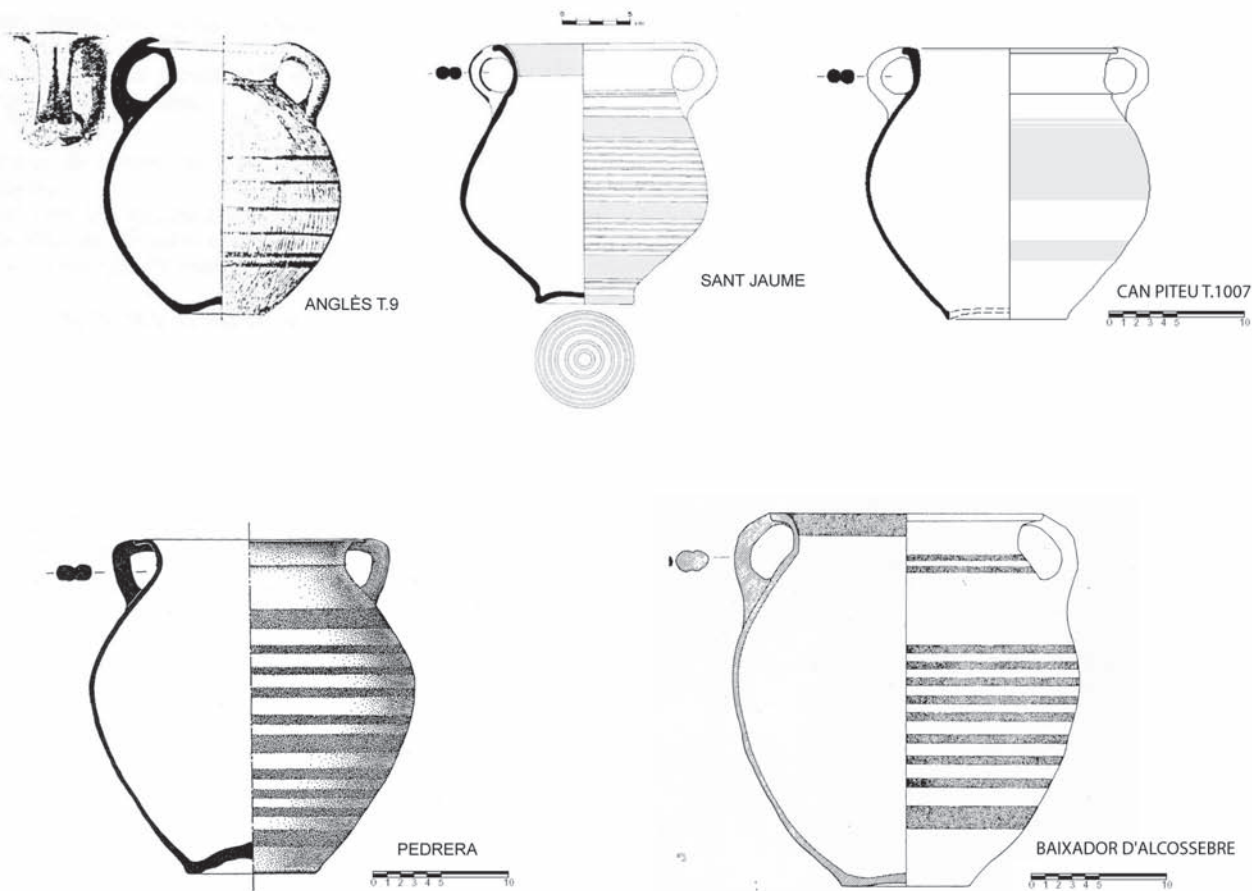
Pel que fa a la datació de la urna de la necròpolis de La Pedrera, és l'associació amb un *pithos* el que permet precisar la cronologia a la primera meitat del segle VI aC. De fet, l'associació amb un *pithos* és l'element contextual que tenen en comú tant la urna de La Pedrera com la del Turó del Calvari, per això val la pena apuntar una sèrie de precisions sobre l'evolució d'aquest tipus i el perquè de la seva adscripció cronològica. Els *pithoi* corresponen als tipus B.II.b.4 de Cintas (1950, 360 ss.); B-2 de la Sierra del Castellar (González, 1977); E-13 de Peña Negra (González, 1983); tipus II.2.B.b.2 de Belén i Pereira (1985, 323); forma 9 de Bisi (1970, 32, 35);

o Moreres 37 (González, 2002). El procés d'adopció d'aquesta forma, segueix el mateix esquema que la majoria de formes del repertori vascular fenici. El *pithos* troba uns prototipus en la primera edat del ferro fenicio-palestina i després passa a Xipre, des de on es distribueix cap a occident. Especialment a Carthago, Mozia, Rachgoun o Mogador (Belén, Pereira, 1985, 323). Aquesta forma es documenta en contextos fenicis peninsulars des del segle VIII aC, en el poblat de Las Chorerras i al l'horitzó I/II de Toscanos (Belén, Pereira, 1985, 323), però no serà fins al segle VII aC quan la forma prolifera i es documenta amb gran quantitat de jaciments meridionals i extremenys. A Catalunya, la seva cronologia sembla correspondre al trànsit entre els segles VII i VI aC. (López-Cachero, 2005, 394; Marlasca, Rovira, Carlús, *et alii*, 2005). Així, en contextos funeraris, els *pithoi* es documenten en tombes que presenten unes associacions materials que corroboren aquest marc cronològic. Comptem amb *pithoi* a la tomba 9 de la necròpolis d'Anglès, associat a una gran tenalla pithoïde, també fenícia, tres urnes a mà decorades amb diferents motius acanalats, un ganivet de ferro, una polsera de ferro i una anella de bronze (Pons, Pautreau, 1994), sobre aquesta peça, cal remarcar que M. Belén i J. Pereira la van considerar una imitació, igual que l'exemplar que es documentà al sud de França (1985, 324); en la tomba 1007 de la necròpolis de Can Piteu, que presenta una estructura de planta circular amb secció troncocònica i fons pla amb *loculus*. Segons López Cachero, podria haver tingut algun tipus de superestructura de senyalització o cobertura a partir de la gran quantitat de pedres que es documenten en l'interior de la tomba (López-Cachero, 2005, 393) i, s'associa a gran quantitat de vasos fragmentats, dels que és segur que s'associa a un vas cinerari a mà, un plat-tapadora, un vas d'ofrenes i dos ganivets de ferro; en una tomba de la necròpolis del Torrelló del Boverot, amb decoració bícroma (Clausell, 2002, 55; Vives, 2006, 213); en la tomba 2 de la necròpolis del Collado de la Cova del Cavall, amb decoració bícroma i associada a restes d'una possible fíbula (González, 2002, 338-339; Mata, 1978, 131; Vives, 2006, 213); en la tomba 1 de la necròpolis del Puntalet, sense aixovar associat (González, 2002, 338; Mata, 1978, 127); en la cremació 37 de la necròpolis de Les Moreres, amb decoració bícroma i sense aixovar associat (González, 2002, 98-99), en la cremació 38 de Les Moreres (González, 2002, 101-102) i en la tomba 67, també de la necròpolis de Les Moreres, associada a un anell de plata, un altre de bronze, una agulla de bronze, una polsera de bronze i un fragment de tija, també de bronze (González, 2002, 134-135). En l'àmbit domèstic, la

presència de *pithoi* es documenta àmpliament a la fase II de Barranc de Gàfols (Ginestar) (Sanmartí, Belarte, Santacana, *et alii*, 2000, 5.14, 7.11) i sembla que esdevé un recipient amb un protagonisme creixent durant la primera meitat del segle VI aC, com ho constata la seva ràpida adopció per part de la comunitat indígena i el paper important que tindran les tenalles en les produccions ceràmiques d'època ibèrica.

Tots aquests arguments ens indueixen a pensar que les urnes documentades al Turó del Calvari i a la necròpolis de La Pedrera, s'integren en un context que en sentit ampli es situa a la primera meitat del segle VI aC. Per tant, aquest dos vasos representen l'aparició d'un tipus de recipient a torn que ja no correspon als tipus formals del repertori fenici però que encara ens situa en un moment anterior a l'aparició de les urnes d'orelletes fabricades a mà com les documentades en necròpolis del sud de Catalunya, que cal ubicar en un moment avançat de la primera meitat del segle VI aC perquè imiten tipus de tancament hermètic més evolucionats.

En definitiva, amb l'arribada al Nord-est peninsular d'aquests vasos de tancament hermètic estem assistint a la difusió d'un model formal que s'estén pel Llevant peninsular coincidint amb el moment en què el món ibèric està a punt de despertar. Dit d'una altra manera, es tracta de dos recipients que apareixen en el moment inicial d'un procés que portarà a l'estandardització, més o menys rígida, d'un tipus que en poc temps s'acabarà imposant com a recipient característic del ritual funerari ibèric.

BIBLIOGRAFIA

- ARANEGUI, C. (1980): *Contribución al estudio de las Urnas de tipo Cruz del Negro*. Saguntum 15, pp. 99-118. Universitat. València.
- ARANEGUI, C., JODIN, A., LLOBREGAT, E., ROUILLARD, P., UROZ, J. (1993): *La nécropole ibérique de Cabezo Lucero (Guardamar del Segura, Alicante)*. Collection de la Casa de Velazquez, 41. Casa Velazquez-Diputación Provincial de Alicante, 341 pp. Madrid-Alicante.
- ARRIBAS, A., WILKINS, J. (1969): *La necrópolis fenicia del Cortijo de las Sombras (Frigiliana, Málaga)*. Pyrenae, 5, pp. 185-244. Universitat. Barcelona.
- ASENSIO, D., BELARTE, C., SANMARTÍ, J., SANTACANA, J. (2000): *Las cerámicas fenicias y de tipo fenicio del yacimiento del Barranc de Gàfols (Ginestar, Ribera d'Ebre,*

- Tarragona). Actas del IV Congreso de Estudios Fenicios y Púnicos (Cádiz, 1995), pp. 1733-1745. Universidad. Cádiz.
- ARTEAGA, O., PADRÓ, J., SANMARTÍ, E. (1978): *El factor fenici a les costes catalanes i del Golf de Lió*. Actes del 2ón Col·loqui Internacional d'Arqueologia de Puigcerdá. "Els pobles pre-romans del Pirineu" (Puigcerdá, 1976), pp. 129-135. Institut d'Estudis Ceretans. Puigcerdá.
- ARTEAGA, O., PADRÓ, J., SANMARTÍ, E. (1986): *La expansión fenicia por las costas de Cataluña y Languedoc*. A OLMOS, AUBET (eds.). "Los fenicios en la Península Ibérica", pp. 303-314. Sabadell.
- AUBET, M. E. (1976-1978): *La cerámica a torno de la Cruz del Negro (Carmona, Sevilla)*. Actes del Simposi Internacional. "Els orígens del món ibèric" (Barcelona-Ampurias, 1977), Ampurias, 38-40, pp. 267-287. Barcelona.
- BEA, D. (1996): *Can Canyís. Una necròpolis de la 1ª Edat del Ferro al Penedès*. (Tesis de Llicenciatura inèdita. Universitat de Barcelona).
- BEA, D., DILOLI, J. (2005): *Elements de representació durant la Primera Edat del Ferro al curs inferior de l'Ebre: el recinte del Turó del Calvari (Vilalba dels Arcs, Terra Alta)*. Revista Arqueològica de Ponent, 15. Universitat. Lleida.
- BELÉN, M. (1986): *Importaciones fenicias en Andalucía Occidental*. Aula Orientalis, 4, pp. 263-275. Barcelona.
- BELÉN, M., PEREIRA, J. (1985): *Cerámicas a torno con decoración pintada en Andalucía*. Huelva Arqueológica, VII, pp. 307-360. Diputación. Huelva.
- BISI, A.M. (1970): *La cerámica púnica. Aspetti e problemi*. Napoli.
- BLÁZQUEZ, J., VALIENTE, J. (1982): *Asimilación de estímulos coloniales en las cerámicas del poblado de la Muela de Cástulo*. Actas de las Primeras Jornadas Arqueológicas sobre Colonizaciones Orientales (Huelva, 1980). Huelva Arqueológica, VI, pp.185-191. Diputación. Huelva.
- CINTAS, P. (1950): *La céramique punique*. Paris.
- CLAUSELL, G. (2002-2003): *Un escarabeo etrusco en la necrópolis del Torelló del Boverot (Almassora, Castelló)*. Quaderns de Prehistòria i Arqueologia de Castelló, 23, pp. 241-246. SIAP. Diputació. Castelló de la Plana.
- CÓRDOBA, I. i RUIZ MATA, D. (2005): *El asentamiento fenicio arcaico de la calle Cánovas del Castillo (Cádiz). Un análisis preliminar*. A CELESTINO, JIMÉNEZ (eds.). Actas del III Simposio Internacional de Arqueología de Mérida. Congreso de Protohistoria del Mediterráneo occidental. "El Periodo Orientalizante" (Mérida, 2003). Anejos del Archivo Español de Arqueología, 35, pp. 1269-1322. CSIC. Madrid.
- D'AGOSTINO, B., CATALDI, P. (1988): *Pontecagnano II.1. La necropoli del Piacento: le tombe della prime età del Ferro*. AION Archeologia StAnt Quaderni, 5. Napoli.
- DILOLI, J. i BEA, D. (2005): *Presencia de elementos de vajilla de tipo orientalizante en el sur de Catalunya durante la Primera Edad del Hierro*. A CELESTINO, JIMÉNEZ (eds.). Actas del III Simposio Internacional de Arqueología de Mérida. Congreso de Protohistoria del Mediterráneo occidental. "El Periodo Orientalizante" (Mérida, 2003). Anejos del Archivo Español de Arqueología, 35, pp 1386-1393. CSIC. Madrid.
- FLETCHER, D. (1964): *Las urnas de orejetas perforadas*. Actas del VIII Congreso Arqueológico Nacional (Sevilla-Málaga, 1963), pp. 305-317. Zaragoza.
- GAMER-WALLERT, I. (1973): *Der Skarabäus vom Cabezo de la Joya in Huelva*. Madrider Mitteilungen 14, 121-126. Heidelberg.
- GONZÁLEZ, A. (1977): *El fondo de cabaña del Corte 4 del sector I de la Sierra del Castellar (Crevillente) y su datación absoluta mediante el C14*. Revista del Instituto de Estudios Alicantinos, 22. Alicante.
- GONZÁLEZ, A. (1982): *El componente tipológico griego en el ambiente cerámico de Peña Negra II (675-650 A. C.)*. Lucentum, I, pp. 93-113. Universidad. Alicante.
- GONZÁLEZ, A. (1983): *Estudio arqueológico del poblamiento antiguo de la Sierra de Crevillente (Alicante)*. Anejo I de Lucentum. Universidad. Alicante.
- GONZÁLEZ, A. (1986): *Las importaciones y la presencia fenicias en la Sierra de Crevillente (Alicante)*. A OLMOS, AUBET (eds.). "Los fenicios en la Península Ibérica". Sabadell.
- GONZÁLEZ, A. (2002): *La necrópolis de cremación de Les Moreres (Crevillente, Alicante, España) (s.IX-VII AC)*. Edición aparte del III seminario Internacional sobre Temas Fenicios. Alicante.
- GRÀCIA, F., GARCIA, D. (1999): *La primera fase del poblamiento protohistórico en el área sur de la desembocadura del Ebro. El poblado fortificado de Sant Jaume Mas d'en Serra*

- (Alcanar), *campañas 1997-1998*. Revista Arqueològica de Ponent, 9, pp. 131-155. Universitat. Lleida.
- GRAELLS, R. (2004): *Indicis d'emergència aristocràtica al registre funerari del nord-est peninsular: La tomba Agullana 184*. Revista Arqueològica de Ponent, 14, pp. 61-83. Universitat. Lleida.
- GRAELLS, R., SARDÀ, S. (-): *Repertori ceràmic a Catalunya en el trànsit del segle VII al VI aC: influències i canvis de caràcter orientalitzant*, Revista Arqueològica de Ponent, 15, (en premsa). Lleida.
- GUSI, F., OLIVER, A. (1986): *Tres urnes de la necròpolis ibèrica de la via fèrria València-Tarragona, prop d'Alcossebre (Alcalà de Xivert, Castelló)*. Cuadernos de Prehistoria y Arqueología Castellonenses, 12, pp. 123-139. SIAP. Diputación. Castellón de la Plana.
- JULLY, J. J., NORDSTRÖM, S. (1966): *Les vases à oreillettes perforées en France et leur similaires en Méditerranée Occidentale*. Archivo de Prehistoria Levantina, XI, pp. 99-124. SIP. Diputación. Valencia.
- LÓPEZ-BRAVO, F. (2001): *Propuesta tipológica para urnas de cierre hermético con apéndices perforados del norte de Castellón y sur de Tarragona*. Saguntum 33, pp. 49-64. Universitat. València.
- LÓPEZ-CACHERO, J. (2005): *La necròpolis de Can Piteu-Can Roqueta (Sabadell) en el contexto del Bronce Final y la Primera edad del Hierro en el Vallés: estudio de los materiales cerámicos*. (Tesis Doctoral inédita. Universitat Autònoma de Barcelona).
- MALUQUER, J. (1969): *Los fenicios en Cataluña*. Actas del V Symposium de Prehistoria Peninsular, pp. 241-250. Barcelona.
- MALUQUER, J. (1984): *La necròpolis paleoibèrica de "Mas de Mussols", Tortosa (Tarragona)*, Programa de Investigaciones Protohistóricas, VIII. Universidad. Barcelona.
- MALUQUER, J. (1987): *La necròpolis paleoibèrica de Mianes en Santa Bàrbara (Tarragona)* Programa de Investigaciones Protohistóricas, IX. Universidad. Barcelona.
- MARLASCA, R., ROVIRA, M. C., CARLÚS, X., LARA, C., LÓPEZ-CACHERO, J., VILLENA, N. (2005): *Materiales de importación en la necròpolis de incineración de Can Piteu-Can Roqueta (Sabadell, Barcelona)*. A CELESTINO, JIMÉNEZ (eds.). Actas del III Simposio Internacional de Arqueología de Mérida. Congreso de Protohistoria del Mediterráneo occidental. "El Periodo Orientalizante" (Mérida, 2003), Anejos Archivo Español de Arqueología, 35, pp. 1039-1050. CSIC. Madrid.
- MAASS-LINDEMANN, G. (2002): *Los hallazgos fenicios del Cerro del Alarcón*. A SCHUBART, H. (ed.) "Toscanos y Alarcón. El asentamiento fenicio en la desembocadura del río Vélez. Excavaciones de 1967-1984". Cuadernos de Arqueología Mediterránea, 8. Barcelona.
- MATA, C. (1978): *La Cova del Cavall y unos enterramientos en urna, de Liria (Valencia)*. Archivo de Prehistoria Levantina, XV, pp. 113-135. SIP. Diputación. Valencia.
- MAYORAL, F. (1992): *Las necrópolis del Horizonte Ibérico Antiguo del Montsià-Bajo Maestrazgo*. Revista Arqueològica de Ponent, 2, pp. 97-110. Universitat. Lleida.
- MESADO, N., SARRIÓN, I. (2000): *Un enterramiento insólito: el caballo ibérico de la Regenta*. Conmemoración del XXX aniversario del Museu Arqueològic Comarcal de la Plana Baixa (1967-1997), pp. 89-101. Burriana.
- MUNILLA, G. (1991): *Elementos de influencia etrusca en los ajueres de las necrópolis ibérica*. A REMESAL, MUSSO (coord). "La presencia de material etrusco en la Península Ibérica", pp. 107-175. Universitat. Barcelona.
- OLIVA, M., RIURÓ, F. (1968): *Nuevos hallazgos en la necròpolis hallstättica de Anglés (Gerona)*. Pyrenae, 4, pp. 67-99. Universidad. Barcelona.
- OLIVER, A. (1991): *La presencia fenicia y púnica al sur de las bocas del Ebro*. Actas del II Congreso Internacional de Estudios Fenicios y Púnicos (Roma, 1987), pp. 1091-1101. Roma.
- PACCIARELLI, M. (2001): *Dal villaggio alla città. La svolta protourbana del 1000 a.C. nell'Italia tirrenica*. Grandi Contesti e Problemi della Protostoria Italiana, 4. Firenze.
- PLENS, M. (1986): *La necròpoli de La Pedrera (Vallfogona de Balaguer-Térmens)*, (Tesi de Llicenciatura inédita. Universitat de Lleida).
- PLENS, M. (2002): *164. Urna funerària*. Quaderns de la Sala d'Arqueologia, 2, pp. 306-307. Lleida.
- PLENS, M., RAFEL, N. (2002): *La necròpoli de La Pedrera (Vallfogona-Térmens)*. Quaderns de la Sala d'Arqueologia, 2, pp. 255-256. Lleida.
- PONS, E., PAUTREAU, J. P. (1994): *La nécropole d'Anglès, La Selva (Gérone, Espagne) et les relations Atlantique-Méditerranée à travers les Pyrénées au début de l'Age du Fer*. Aquitania XII, pp. 353-375. Talence.

- RAFEL, N. (1991): *La necròpolis del Coll del Moro de Gandesa. Els materials*, 207 pp. Publicacions de la Diputació. Tarragona.
- RAMON, J. (1995): *Las ánforas fenicio-púnicas del Mediterráneo central y occidental*. Col·lecció Instrumenta, 2. Publicacions de la Universitat. Barcelona.
- ROS, A. (2003): *El camp de sitges de Vinya d'en Pau (Vilafranca del Penedés), revalorització dels materials dipositats al Museu de Vilafranca*. Revista Arqueològica de Ponent, 13, pp.191-210. Universitat. Lleida.
- SANMARTÍ, J., BELARTE, M. C., SANTACANA, J., ASENSIO, D., NOGUERA, J. (2000): *L'assentament del bronze final i primera edat del ferro de Barranc de Gàfols (Ginestar, Ribera d'Ebre)*. Arqueomediterrània, 5. Universitat. Barcelona.
- SANTOS, M. (2003): *Fenicios y griegos en el extremo N.E. peninsular durante la época arcaica y los orígenes del enclave foceo de Emporion*. Actes de les XVII Jornadas d'Arqueologia Fenicio-Púnica d'Eivissa (Eivissa, 2002), pp. 87-132. Eivissa.
- SARDÀ, S. (2004): *Els materials ceràmics a torn del Turó del Calvari (Vilalba dels Arcs, Terra Alta). Contactes i relacions d'intercanvi a l'entorn del curs inferior de l'Ebre durant la Primera Edat del Ferro* (Treball DEA innèdit. Universitat Rovira i Virgili, Tarragona).
- SARDÀ, S. (-): *Estudi quantitatiu dels materials ceràmics a torn del jaciment protohistòric del Turó del Calvari (Vilalba dels Arcs, Terra Alta)*. Actes del Ier Congrés de Joves Investigadors en Arqueologia als Països Catalans. "La Protohistòria als Països Catalans", (en premsa). Vilanova del Camí.
- SCHUBART, H. (2002-2003): *Platos fenicios de occidente*. Lucentum XXI-XXII, pp. 45-61. Universitat. Alacant.
- TOVOLI, S. (1989): *Il sepolcreto villanoviano Benacci Caprara di Bologna*. Cataloghi delle Collezioni del Museo Civico Archeologico di Bologna. Bologna.
- VIVES, J. (2006): *Negociando encuentros. Situaciones coloniales e intercambios en la costa oriental de la Península Ibérica (ss. VIII-VI a.C.)*. Cuadernos de Arqueología Mediterránea, 12, 269 pp. Barcelona.

