

LAS CERAMICAS FENICIO-PUNICAS DE ORIGEN SUBMARINO DEL AREA DE LA CALETA (CADIZ)

ANGEL MUÑOZ VICENTE*

INTRODUCCION

La mayor concentración de yacimientos arqueológicos submarinos del litoral de Cádiz se encuentra, sin lugar a dudas, en los alrededores de la playa de La Caleta, ensenada situada al oeste de la ciudad entre el Castillo de San Sebastián y la Punta del Nao. De esta última zona, especialmente dificultosa para la navegación, propiciado numerosos materiales cerámicos, cuya variedad y significado han proporcionado distintas interpretaciones sobre el tipo de yacimiento del que proceden.

Estas características han hecho también que sea un lugar especialmente visitado por saqueadores, que han ocasionado y ocasionan irreparablemente la pérdida de numerosos datos del mayor interés, ya que este expolio sistemático altera de manera continuada su naturaleza primaria y dificulta, por tanto, la investigación científica del mismo.

Los materiales existentes en el Museo de Cádiz hallados en La Caleta proceden, tanto de hallazgos casuales, como de prospecciones arqueológicas realizadas en los últimos años.

Por lo que se refiere a los primeros, son materiales hallados de manera fortuita y sin contexto arqueológico conocido, ya que fueron donados al Museo o comprados por este organismo a submarinistas gaditanos a finales de la década de los sesenta. Entre estos materiales destacan el gran trípode o *thymiaterión* de barro, dos estatuillas oferentes de terracota, un disco decorado de la misma materia, un gran número de lamparillas o quemaperfumes de dos pisos y un conjunto de ánforas de diferentes tamaños. La mayoría de estos objetos proceden con toda seguridad de los alrededores de la Punta del Nao, bajo de unos 20 mts. de profundidad situado en el extremo occidental del arrecife ocupado por el Castillo de Santa Catalina.

* Unidad Técnica de Conservación y Restauración de Bienes Culturales. Delegación Provincial de la Consejería de Cultura y Medio Ambiente. Junta de Andalucía. Cádiz.

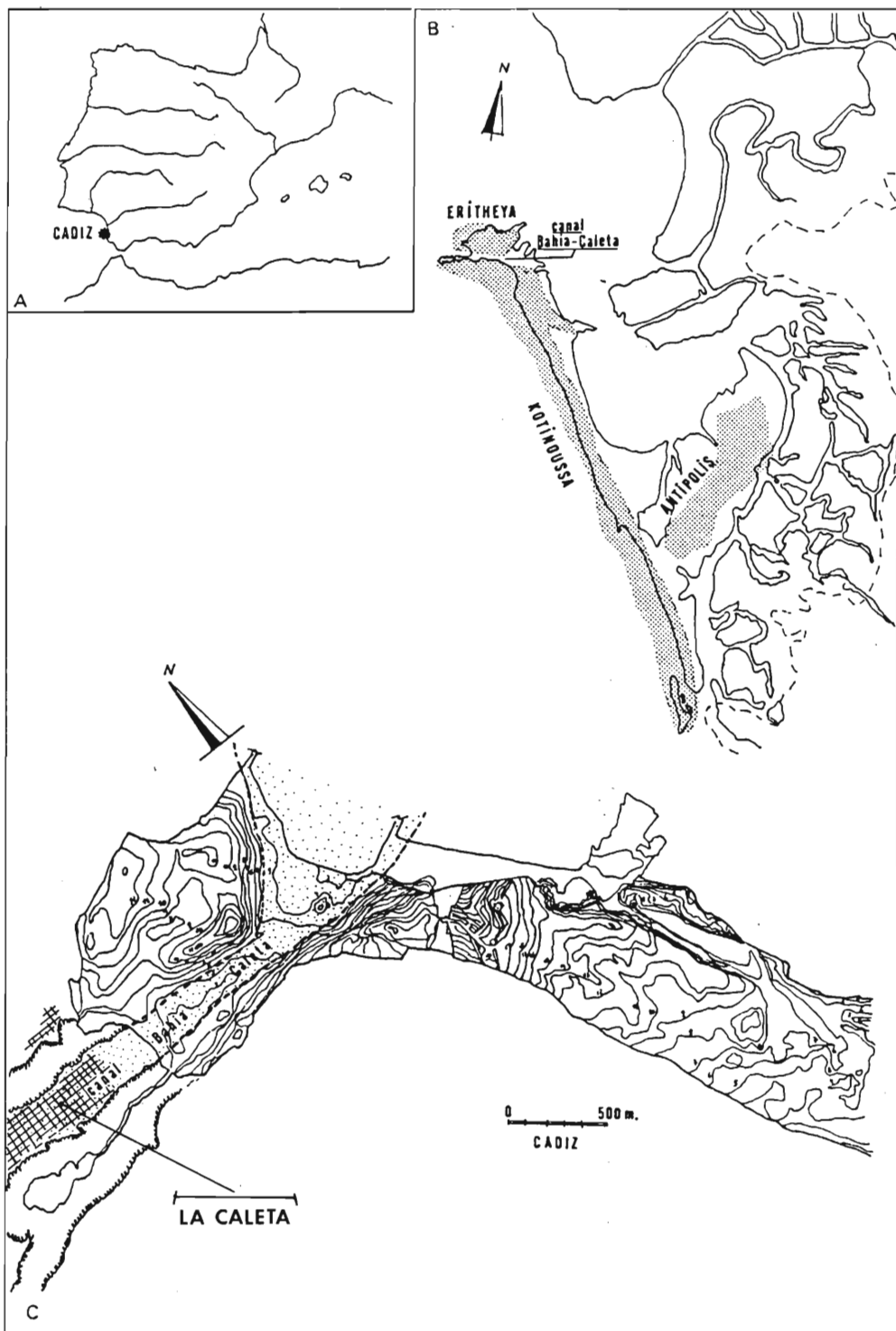

Fig. 1. A.- Mapa de la situación de Cádiz. B.- Mapa de la Bahía de Cádiz en la Antigüedad. C.- Plano topográfico de la ciudad de Cádiz con indicación del área de La Caleta.

Por lo que se refiere a las prospecciones oficiales, la primera la realizó Olga Vallespín en 1974, centrandó su intervención en tres zonas:

- Alrededores del Castillo de San Sebastián.
- Punta del Nao.
- Bajos de San Sebastián.

Los materiales localizados en estos trabajos fueron muy escasos y las noticias o referencias a formas de ánforas completas o fragmentarias proceden de los materiales que ya existían en el Museo de Cádiz o de colecciones privadas¹.

Las siguientes campañas de prospecciones las realizó J.R. Ramírez entre los años 1981 y 1984. En ellas se reconocieron en detalle los fondos existentes entre la Punta del Nao y el Bajo de Los Cochinos². En estas campañas se recuperaron, a parte del numeroso material ánforico³, dos piezas de excepcional interés. La primera de ellas consiste en un disco de terracota decorado en relieve similar al anteriormente mencionado; la otra es una espléndida cabeza masculina egipcizante, también en terracota, con paralelos en los prótomos de Utica⁴ y Monte Sirai⁵.

También en 1981 el Museo de Cádiz bajo la dirección de R. Corzo, realizó prospecciones arqueológicas en la Punta del Nao y sus alrededores, de donde se recogieron diversos materiales tales como fragmentos de ánforas, quemaperfumes y jarras de pequeño tamaño⁶.

LOS MATERIALES

En el presente artículo abordaremos el estudio de los materiales de este yacimiento depositados en el Museo de Cádiz, procedentes tanto de hallazgos casuales como de la prospección realizada por dicho Museo en 1981. Con ello pretendemos dar a conocer el resto de las cerámicas que aún permanecían inéditas⁷.

El conjunto que a continuación analizaremos está formado por 64 piezas de las cuales 50 son ánforas, 10 quemaperfumes y 4 jarras de pequeño tamaño.

1. O. VALLESPIN, *Carta Arqueológica de La Caleta*, en VI Congreso Internacional de Arqueología Submarina, págs. 59-74. Cartagena, 1982. Madrid, 1985.
2. J.R. RAMIREZ, V. MATEOS, *La Arqueología subacuática en la Bahía de Cádiz*, en VI Congreso Internacional de Arqueología Submarina. págs. 75-81. Cartagena, 1982. Madrid, 1985.
3. Este material nos fue ofrecido amablemente por el director de estas prospecciones para su estudio y publicación junto a D. Carlos Alonso y D.ª Concepción Florido. Ver al respecto C. ALONSO, C. FLORIDO, A. MUÑOZ, *Aproximación a la tipología anfórica de la Punta del Nao (Cádiz, España)* en *Atti del II Congreso Inter. Studi Fenici e Punici*. págs. 601-616. Roma, 1991.
4. P. CINTAS, *Manuel d'Archeologie Punique*. Vol II. pl. LXXXII, n.º 10. París, 1976.
5. M.H. FANTAR, *A Propos d'Ashart en le Méditerranée occidentale*, en *Rivista di Studi Fenici* I, 1. Lám. VI, 2. Roma, 1973.
6. Las noticias de estas prospecciones están mencionadas en M.ª D. LOPEZ, C. GARCIA *Anforas púnicas de La Caleta*, en VI Congreso Internacional de Arqueología Submarina. págs. 393-397. Cartagena, 1982. Madrid, 1985.

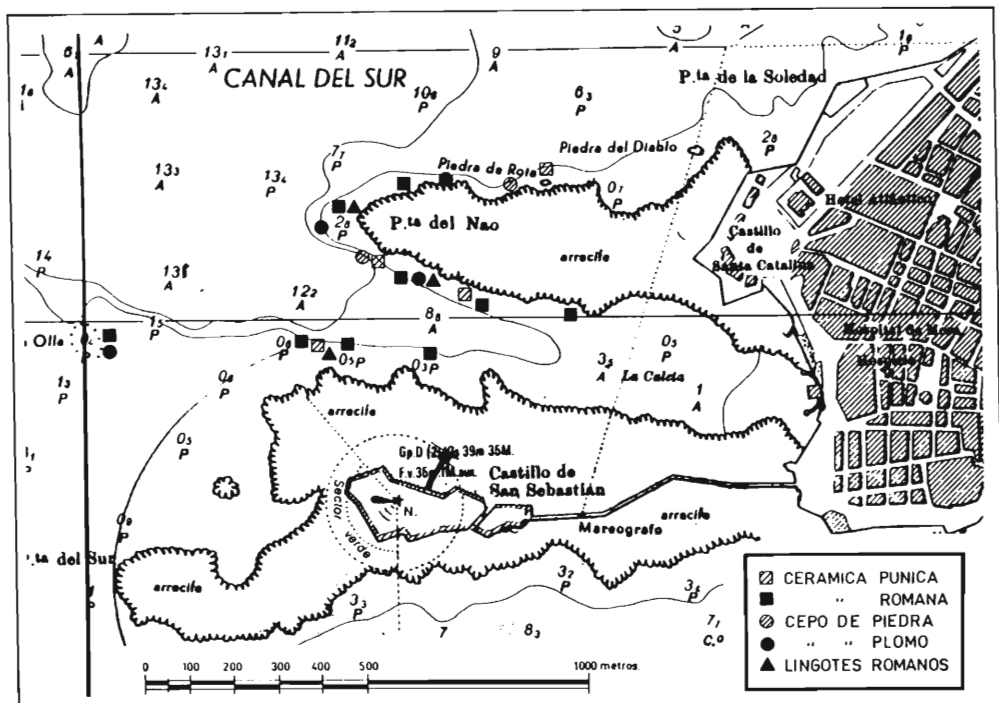

Fig. 2. Carta arqueológica de La Caleta según Juan Ramón Ramírez.

Anforas

El estudio del material anfórico, al igual que hicimos en el análisis de las procedentes de las prospecciones dirigidas por J.R. Ramírez, lo realizaremos estableciendo una diferenciación entre ánforas de dimensiones habituales destinadas al comercio y ánforas de pequeño tamaño, supuestamente con una funcionalidad ritual.

Para una mejor comprensión utilizaremos la tabla tipológica que establecimos en 1987 para las ánforas fenicio-púnicas de Cádiz en general⁸.

7. Sobre los materiales publicados pueden consultarse los siguientes artículos: respecto al *Thymiaterion* C. BLANCO MINGUEZ, *Nuevas piezas fenicias del Museo Arqueológico de Cádiz*, en *Archivo Español de Arqueología* 121-122. págs. 50 y ss. Madrid, 1970; J.M^o. BLAZQUEZ, *Tartessos y los orígenes de la colonización fenicia en Occidente*. págs. 95 y ss. Salamanca, 1975. Respecto a los discos de terracota decorados ver BLANCO MINGUEZ, *Nuevas piezas...*, citado, págs. 50 y ss.; RAMIREZ MATEOS, *La Arqueología subacuática...*, citado, pág. 78. Respecto a la cabeza de terracota. Consultar RAMIREZ MATEOS, *La Arqueología subacuática...*, citado, págs. 78-79; R. CORZO. *Cádiz y la Arqueología fenicia*, en *Anales de la Real Academia Provincial de Bellas Artes de Cádiz* n^o 1, pág. 15. Cádiz, 1983; M.C. MARIN, *La Religión fenicia de Cádiz*, en *II Jornadas de Historia de Cádiz*, págs. 17-19, Cádiz, 1984. Respecto a las figurillas de terracota. BLANCO MINGUEZ, *Nuevas piezas...*, citado, págs. 50 y ss. Respecto a las ánforas, A. GARCIA Y BELLIDO. *Parerga de Arqueología y Epigrafía hispano-romana IV*, en *Archivo Español de Arqueología* XLIV. pág. 142. Madrid, 1971; LOPEZ GARCIA, *Anforas púnicas...*, citado, págs. 393-397; ALONSO FLORIDO, MUÑOZ, *Aproximación a la tipología...*, citado, págs. 601-616; A. MUÑOZ, *Las ánforas prerromanas de Cádiz*, en *Anuario Arqueológico de Andalucía* 1985. Tomo II, págs. 471-478. Sevilla, 1987. Los materiales que analizamos en este artículo formaron parte de mi tesis de Licenciatura dirigida por el Prof. Dr. D. Manuel Pellicer Catalán, titulada *Las cerámicas fenicio-púnicas de Cádiz*, Sevilla, 1987. Inédita.
8. MUÑOZ, *Las ánforas prerromanas...*, citado, págs. 471-478.

Anforas comerciales

Hemos distinguido ocho formas diferentes con algunas variantes.

Tipo A3.– (Fig. 3, nº 212)

Sólo disponemos del tercio superior de un ejemplar de este tipo.

Definición: ánfora con borde recto con un bisel interior, cuello troncocónico de paredes rectas separado del cuerpo por una carena de donde parten dos asas acodadas de sección circular. Cuerpo superior troncocónico (nº 212).

Es un tipo muy escaso en Cádiz. Sólo contamos con un fragmento de borde procedente de un Pozo de la playa de Santa María del Mar, fechado en la segunda mitad del siglo VI a.C.⁹ y el ejemplar incompleto de La Caleta.

Las características formales de esta pieza le aproximan a los ejemplares fenicios del siglo V a.C. (Maña-Pascual A4), sin embargo, las asas acodadas y el diámetro de los hombros recuerdan las producciones fenicias arcaicas (Vuillemot R1).

Son escasos los paralelos que podemos adscribir con seguridad a esta forma. Los ejemplos conocidos proceden de Almuñecar y de Kuass, este último yacimiento con reservas, debido a que el material publicado es muy fragmentario.

De almuñecar conocemos dos ejemplares completos y un tercio superior de otro procedentes de la Cueva del Jarro¹⁰ y otra pieza completa, de pequeño tamaño, localizada en el sector C de la necrópolis de Puente de Noy¹¹. Todos responden al tipo VI de la clasificación de las ánforas prerromanas de Almuñecar elaborada por F. Molina y C. Huertas en 1983¹². La cronología para estos ejemplares granadinos resulta difícil de establecer, ya que por una parte las procedentes de la Cueva del Jarro carecen de contexto arqueológico definido¹³, y por otra parte el ánfora de Puente de Noy se localizó en una tumba asociada a fragmentos de ungüentarios helenísticos de extremos alargados del siglo II a.C.¹⁴, fecha que puede indicarnos la época de su reutilización.

Por lo que se refiere a los materiales de Kuass, algunos bordes incluidos en el tipo I de Ponsich, de los siglos VI y V a.C. podrían pertenecer a recipientes de la forma que analizamos¹⁵.

En un reciente trabajo J. Ramon las considera como prototipos de las Maña A 2/3 para las producciones de Ibiza y Villaricos¹⁶. En este sentido conviene resaltar, como también apunta este autor, que tanto la producción del área del Estrecho

9. MUÑOZ, *Las cerámicas...*, citado, El fragmento procede del nivel 7 del Pozo 1 de la excavación realizada por el Museo de Cádiz en la Playa de Santa María del Mar en 1983.

10. F. MOLINA, C. HUERTAS. *Tipología de las ánforas fenicio-púnicas en Almuñecar*. Arqueología e Historia. pág. 137, fig. 3 nº 10, 11, 12. Granada, 1983.

11. F. MOLINA, A. RUIZ, C. HUERTAS. *Almuñecar en la Antigüedad. La necrópolis fenicio-púnica de Puente de Noy*. pág. 153, fig 86 nº 1. Granada, 1982.

12. MOLINA, HUERTAS. *Tipología de las ánforas...*, citado, págs. 150-153.

13. Idem nota anterior.

14. MOLINA, RUIZ, HUERTAS, *Almuñecar...*, citado, págs. 150-153.

15. M. PONSICH. *Alfarerías de época fenicia y púnico-mauritana en Kuass (Arcila, Marruecos)* en Papeles Laboratorio Arqueología de Valencia, fig. 1, Tipo I. Valencia, 1968.

16. J. RAMON, *Sobre los tipos antiguos de las ánforas púnicas Maña A*, en Cuadernos de Prehistoria y Arqueología Castellonenses nº 13, págs. 195-196. Castellón, 1987-88. Agradecemos a nuestro colega y amigo J. Ramón Torres el facilitarnos este artículo cuando estaba en prensa, así como la valiosa información sobre ánforas originarias del Estrecho localizadas en Ibiza y otros puntos del Mediterráneo.

como la ebusitana tienen un mismo origen, las ánforas fenicias tipo Vuillemot R-1. Sin embargo ofrecen un desarrollo distinto que se materializa en el abandono, por parte de la producción ebusitana, de la típica carena que caracterizaba las producciones del Estrecho.

Parece pues claro que nos encontramos ante una serie de recipientes anfóricos derivados de la forma fenicia arcaica, en su versión más moderna, que estuvo en vigor durante el siglo VI a.C.. Esta forma constituye un paso más en la evolución del ánfora fenicia desde sus inicios en el siglo VIII a.C. (tipo R-1) hasta prácticamente su desaparición en el siglo II a.C. (tipo Mañá-Pascual A4f). Evolución que se manifiesta morfológicamente en un progresivo alargamiento del cuerpo, sobre todo de su sector superior, y en un estrechamiento del diámetro a la altura de los hombros, conservando en todas las épocas la típica carena que separa el cuello del cuerpo.

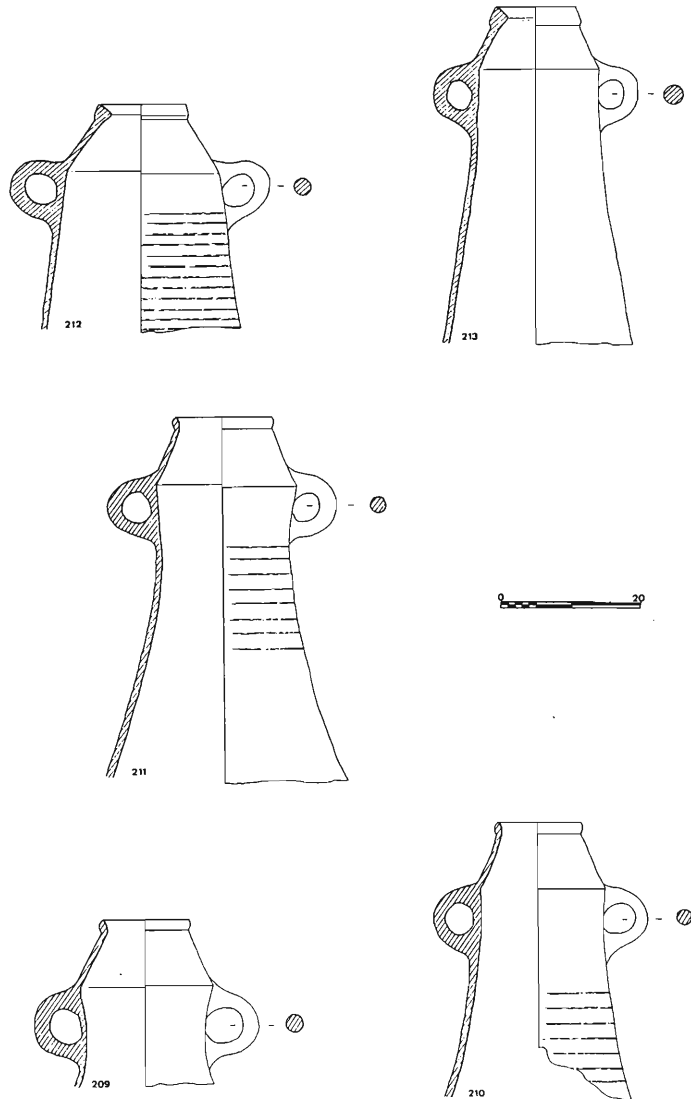

Fig. 3. Anforas fenicio-púnicas.

Inventario de materiales:¹⁷

nº 212.- Tercio superior de ánfora. Pasta marrón-rojo. Desgrasante medio a grueso. Superficie amarilla-marrón pálida con concreciones marinas. Procedencia : La Caleta.

nº INV. Museo de Cádiz (en adelante M.C.): 8627. Compra a D. Eduardo Prats en diciembre de 1968.

Tipo A4a.- (Figura 3 nºs 209, 210, 211, 213; Fig. 4 nº 211 bis)

Los materiales procedentes de La Caleta nos permiten establecer dos variantes.

A4a, variante 1.- Contamos con un ejemplar completo donado recientemente a la Delegación Provincial de Cultura de la Junta de Andalucía¹⁸, así como tres ejemplares incompletos.

Definición: ánfora con borde ligeramente saliente engrosado al exterior separado del cuello en la cara externa por una incisión. Cuello de forma cónica con paredes de tendencia rectilínea separado del cuerpo por una carena de donde parten dos asas en forma de 3/4 de círculo de sección circular. Cuerpo superior de forma cónico-cóncava con diámetro mínimo aproximado a la altura del arranque inferior de las asas. Cuerpo inferior ojival. (nº 209, 210, 211, y S/N)

A4a, variante 2.- Disponemos de un sólo ejemplar incompleto que conserva casi la mitad superior del ánfora.

Definición: ánfora con borde grueso de tendencia entrante con la cara externa rectilínea separada del cuello por un ligero escalón. Cara interna biselada de líneas rectas. Cuello cónico separado del cuerpo por una carena de la que arrancan dos asas en forma de 3/4 de círculo de sección circular. Cuerpo superior de forma cónica levemente cóncava a la altura del arranque inferior de las asas. (nº 213).

La variante 1 se asemeja al tipo Mañá-Pascual A4a definido por J.Ramón Torres¹⁹, aunque el borde de nuestros ejemplares enlaza más con su forma 1, que por otra parte se distancia morfológicamente de nuestros materiales en la forma inferior del cuerpo.

Por lo que respecta a nuestra variante 2, responde a una forma más normalizada dentro de los esquemas clásicos de la Mañá-Pascual A4a, caracterizada por el borde con bisel interno.

En líneas generales este tipo de ánfora fue definida primeramente por J.M^a. Mañá en 1951 en base a unos materiales procedentes de Villaricos²⁰. Posteriormente en 1969 fue perfilada con mayor claridad por R.Pascual²¹.

17. El número de cada pieza corresponde al que figura en el Inventario-Catálogo de mi Tesis de Licenciatura.

18. El ánfora, donada por el submarinista D. Juan Villa, procede de la zona de La Caleta. En la actualidad está expuesta en la Sala de materiales fenicios y púnicos del Museo de Cádiz.

19. J. RAMON, *Tagomago I: un pecio fenicio del siglo V a.C. en aguas de Ibiza*, en VI Congreso Internacional de Arqueología Submarina. págs. 382-384, fig. 3 nº2. Cartagena, 1982. Madrid, 1985.

En 1981, J. Ramón Torres sintetizando los datos de Mañá con los de Pascual, la definió como Mañá-Pascual A4²².

Deriva de la forma fenicia arcaica (Vuillemot R-1), y al igual que ella la encontramos ampliamente difundida por el Mediterráneo occidental, llegando incluso algunos ejemplares a Grecia (Olimpia y Corinto)²³. En este sentido hay que hacer referencias a las fuentes antiguas que hablan de cómo en el siglo V a.C. las salazones gaditanas eran suficientemente conocidas en la parte oriental del Mediterráneo, donde competían con las del área del Egeo (testimonios de Eúpolis). Estas referencias continúan en el siglo IV a.C. y muestra de ello son los textos de Nicóstratos, Antífanos o el Pseudo Aristóteles²⁴.

Estas citas se complementan arqueológicamente con el hallazgo de ánforas de este tipo en Corinto junto a restos de pescado salado (atunes)²⁵ y asimismo con los últimos hallazgos efectuados en unas excavaciones de urgencia que la Delegación Provincial de Cultura de la Junta de Andalucía realizó en 1985 en la Plaza de Asdrubal en Cádiz. En ellas, en la denominada Zona F. se localizó en contexto de una factoría de salazones, un tercio inferior de un ánfora del tipo que tratábamos conteniendo los restos troceados de un atún²⁶.

El inicio de la producción de este tipo de ánforas podemos situarlo a finales del siglo VI a.C.. De esta fecha son algunos de los materiales de la Plaza de Asdrubal de Cádiz²⁷, nivel 18 del Cerro Macareno²⁸ y posiblemente algunos fragmentos de Kuass incluidos en el tipo I de Ponsich²⁹.

También las encontramos, pero con una cronología del siglo V a.C. en Que-

20. L. SIRET, *Villaricos y Herrerías*, en *Memorias de la Real Academia de la Historia XVII*, fig. 10. Madrid, 1908; J.M^a. MAÑÁ, *Sobre tipología de ánforas púnicas*, en *Crónica del IV Congreso del SE español*, pág. 19. Alcoy, 1950. Cartagena, 1951.
21. R. PASCUAL, *Un nuevo tipo de ánfora púnica*, en *Archivo Español de Arqueología* nº 119-120, fig. 1 nº 1, fig. 2 nº 2-3, fig. 3 nº 3. Madrid, 1969.
22. J. RAMON, *Ibiza y la circulación de ánforas fenicias y púnicas en el Mediterráneo Occidental* en *Trabajos del Museo Arqueológico de Ibiza*, nº 5, pág. 15. Ibiza, 1981.
23. CH.K.WILLIAMS, *Corinth 1978: Forum Southwest*, en *Hesperia* 48, 2. plate 43. 1979; W. GAUER, *Die Tongefässe aus den Brunnen unter Sadion-Nordwale und in Sudest-Gebiet*, en *Olimpische Forschungen*, VIII, pág. 67, Abb. 22,3. 1975.
24. Un análisis crítico de las fuentes clásicas que tratan sobre el tema de las salazones puede consultarse en G. CHIC, G. de FRUTOS, *La Península Ibérica en el marco de las colonizaciones mediterráneas*, en *Habis* 15, págs. 220 y ss., Sevilla 1984; G. de FRUTOS, *Las relaciones entre el norte de Africa y el sur de Hispania desde la colonización fenicia a la decadencia de Cartago*. Ed. Microfichada, págs. 374 y ss. Sevilla, 1987; A. MUÑOZ, G. de FRUTOS, N. BERRIATUA, *Contribución a los orígenes y difusión comercial de la industria pesquera y conservera gaditana a través de las recientes aportaciones de las factorías de salazones de la Bahía de Cádiz*, en *Congreso Internacional El Estrecho de Gibraltar*. Ceuta, 1987, págs. 502-508 Madrid, 1988; I.A.CURTIS, *Garum and Salsamenta. Production and commerce in materia médica*. págs. 46-64. Leiden, 1991.
25. Ver nota 2.
26. MUÑOZ, FRUTOS, BERRIATUA, *Contribución a los orígenes...*, citado, págs. 489-490.
27. Idem nota anterior
28. M. PELLICER, J.L. ESCACENA, M. BENDALA, *El Cerro Macareno*, en *Excavaciones Arqueológicas en España* 124, pág. 86, fig. 82 nº 1072. Madrid, 1983.

brantahuesos³⁰, Morro de Mezquitilla³¹, pecio Tagomago I (Ibiza)³² fechadas en la primera mitad del siglo y en el Foro Suroeste de Corinto³³.

A finales del siglo V y durante todo el IV a.C. las encontramos en al factoría de salazones de Las Redes (El Puerto de Santa María)³⁴.

Con cronología del siglo IV a.C. las encontramos en Tejada La Vieja³⁵ y posiblemente en el cerro del Prado³⁶.

Otros ejemplares sin cronologías precisas pero presumiblemente del siglo V a.C. proceden de Cartagena³⁷, Colmenar (Málaga)³⁸, Cueva del Jarro y Punta de La Mona (Granada)³⁹, Cerro del Mar (Málaga)⁴⁰, Cádiz⁴¹, Jardín (Málaga)⁴², Ullastret⁴³, neápolis de Ampurias y Túnez⁴⁴. A estos ejemplares habría que añadir el ánfora completa procedente de Adra publicada por Pascual⁴⁵ y los ejemplares de Villaricos⁴⁶ fechados recientemente a finales del siglo V o siglo IV a.C.⁴⁷.

29. M. PONSICH, *Note preliminaire sur l'industrie de la ceramique preromaine en Tingitane (Kouass, región D'Arcila)*, en Karthago XV. París, 1969. Tipo I, fig. 1 nº 1, abajo a la izquierda, los tres primeros bordes. El resto de los fragmentos de bordes incluidos en su tipo I corresponden a ánforas A3 y B de nuestra tipología. Véase MUÑOZ, *Las ánforas prerromanas...*, citado, págs. 471-478.
30. M. PELLICER, *El yacimiento protohistórico de Quebrantahuesos en Riotinto (Huelva)*, en Noticiario Arq. Hispánico 15, pág. 82. Madrid, 1983.
31. H. SCHUBART, H.G. NIEMEYER, *Trayamar. Los hipogeos fenicios y el asentamiento en la desembocadura del río Algarrobo*, en Excavaciones Arqueológicas en España, nº 90, págs. 88-89. Madrid, 1976.
32. RAMON, *Ibiza y la circulación...*, citado, pág. 31; RAMON, *Tagomago I...*, citado, págs. 377-391.
33. WILLIAMS, *Corinth 1978...*, citado, pág. 117.
34. G. de FRUTOS, G.CHIC, N. BERRIATUA, *Las ánforas de la factoría prerromana de salazones de Las Redes (Puerto de Santa María, Cádiz)*, en Actas del I Congreso Peninsular de Historia Antigua. Santiago de Compostela, 1988; MUÑOZ, FRUTOS, BERRIATUA, *Contribución a los orígenes...*, citado, págs. 487-508.
35. A. BLANCO, B. ROTHENBERG, *Exploración Arqueometalúrgica de Huelva*. pág. 263, fig. 276 nº 19. Barcelona, 1981.
36. M. PELLICER, L. MENANTEAU, P. ROUILLARD, *Para una metodología de localización de colonias fenicias en las costas ibéricas: El Cerro del Prado*, en Habis VIII, pág. 245, fig. 5 nº 52. Sevilla, 1978.
37. PASCUAL, *Un nuevo tipo...*, citado, Fig. 2 nº 3; RAMON, *Tagomago I...*, citado pág. 384.
38. J.M. MUÑOZ GAMBERO, *Corpus Punicum I*, en Malaka 6. fig. 1. Málaga, 1971.
39. PASCUAL, *Un nuevo tipo...*, citado, fig. 3; MOLINA, HUERTAS, *Tipología de las ánforas...*, citado págs. 138, 146, fig. 4 nº 16.
40. RAMON, *Tagomago I...*, citado, pág. 385.
41. PASCUAL, *Un nuevo tipo...*, citado, fig. 1 nº 1. Este ejemplar completo, según R. Pascual existente en los fondos del Museo de Cádiz, no lo hemos localizado en la revisión de materiales realizada en 1984, así como tampoco en el libro de registro de entrada de materiales de dicho Museo.
42. A. LOPEZ MALAX, *La necrópolis púnica El Jardín (Torre del Mar, Málaga)*, en XIII Congreso Arqueológico Nacional, Fig. 11. Madrid, 1975.
43. RAMON, *Ibiza y la circulación...*, citado, pág. 22.
44. RAMON, *Tagomago I...*, citado, pág. 385.
45. PASCUAL, *Un nuevo tipo...*, citado págs. 15-16, fig. 4 nº 1.
46. M. ASTRUC, *La necrópolis de Villaricos*, en Informes y Memorias nº 25 Lám. XIV, nº 6 y 7. Madrid, 1951.
47. M^a. J. ALMAGRO, *Las ánforas de la antigua Baria (Villaricos)*, en Los fenicios en la Península Ibérica, pág. 272, fig. 3 tipo II. Sabadell, 1986.

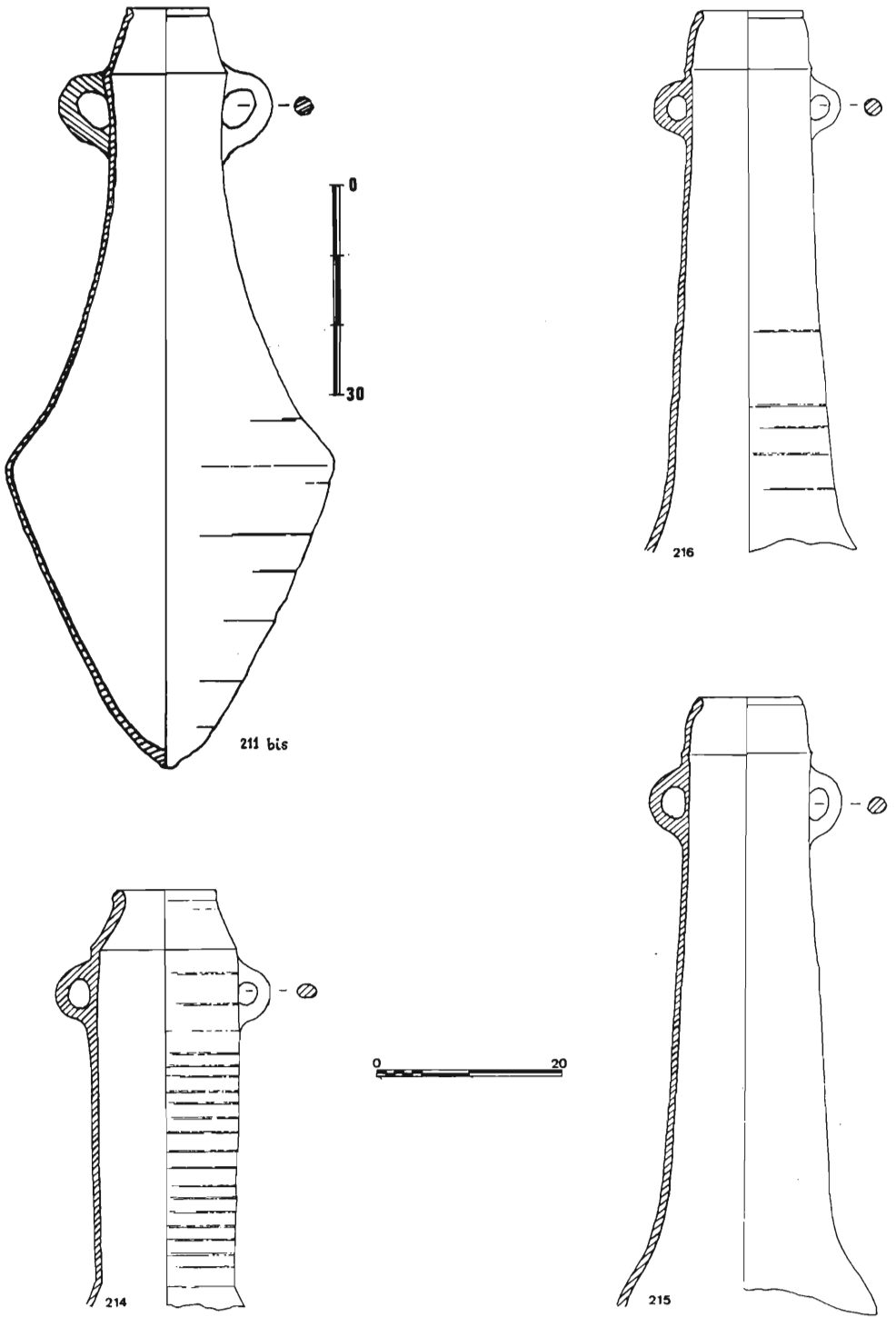

Fig. 4. Anforas fenicio-púnicas.

Inventario de materiales:

nº 209.- Cuarto superior de ánfora. Variante 1, pasta marrón claro. Desgrasante medio a fino. Superficie igual que pasta con concreciones marinas.

Procedencia: La Caleta

Nº Inv. M.C.: 8628. Compra a D. Eduardo Prats en diciembre de 1968.

nº 210.- Tercio superior de ánfora. Variante 1. Pasta marrón con núcleo gris oscuro. Desgrasante fino a medio. Superficie marrón-rojo claro con concreciones marinas.

Procedencia: La Caleta.

Nº Inv. M.C.: S/N.

nº 211.- Mitad superior de ánfora. Variante 1. Pasta gris oscura. Desgrasante medio. Superficie crema con concreciones marinas.

Procedencia: Punta del Nao.

Nº Inv. M.C.: 9779. Prospecciones del Museo de Cádiz en 1981.

nº 211 bis.- Anfora completa. Variante 1. Pasta gris entre filetes crema. Desgrasante medio. Superficie crema con concreciones marinas.

Procedencia: La Caleta.

Nº INV. M.C.: S/N. Donación de D. Juan Villa en 1987 a la Delegación Provincial de Cultura de la Junta de Andalucía.

nº 213.- Mitad superior de ánfora. Variante 2. Pasta marrón-rojiza. Desgrasante medio a grueso. Superficie igual que pasta con concreciones marinas.

Procedencia: La Caleta.

Nº INV. M.C.: 8792. Compra a D. Manuel Almerón en junio de 1970.

Tipo A4c.- (Fig. 5 nº 218)

Sólo disponemos de un ánfora incompleta perteneciente a este tipo.

Definición: ánfora con cuerpo superior cilíndrico con paredes curvadas en su sector inferior que se abren en forma cónico- cóncava y acaba en una fuerte carena que le separa del cuerpo inferior. Este es ojival. (nº 218).

Ejemplares completos de este tipo los encontramos en Ceuta⁴⁸, Adra⁴⁹, y Cueva del Jarro en Almuñecar⁵⁰.

A este tipo de ánfora debe corresponder el ejemplar completo publicado por O.Vallespín procedente de la Punta del Nao, actualmente en una colección particular⁵¹.

En Kuass aparecen en el siglo III a.C. y se encuadran en el tipo III de Ponsich⁵².

En Mogador, según Pascual, se fechan con posterioridad al siglo IV a.C.⁵³.

En Banasa aparecen en los siglos IV y III a.C.⁵⁴; también están documentadas en Sidi-Slimane, sin que se pueda precisar su cronología⁵⁵.

A este tipo de ánfora pueden corresponder algunos fragmentos localizados en Galicia, fechados a finales del siglo III a.C.⁵⁶.

También pueden pertenecer a este tipo algunos bordes localizados en Cádiz⁵⁷.

48. PASCUAL, *Un nuevo tipo...*, citado, fig. 5 nº 1-4.

49. PASCUAL, *Un nuevo tipo...*, citado, fig. 4 nº 2.

50. MOLINA, HUERTAS, *Tipología de las ánforas...*, citado tipo VIII, pág. 141, fig. 5 nº 18-19.

51. VALLESPIN, *carta Arqueológica...*, citado pág. 65, fig. 3.9.

52. PONSICH, *Note preliminaire...*, citado, pág. 85, fig. 2. III.

53. PASCUAL, *Un nuevo tipo...*, citado, pág. 17, fig. 5 nº 5.

54. PASCUAL, *Un nuevo tipo...*, citado, pág. 17, fig. 5 nº 3.

55. PASCUAL, *Un nuevo tipo...*, citado, pág. 17.

56. J. NAVEIRO, *El comercio marítimo en el NO durante época romana, a través de las ánforas*, en *Revista de Arqueología* nº 57, págs. 42-43. Madrid, 1986.

57. MUÑOZ, *Las cerámicas...*, citado, págs. 210-213.

En líneas generales este tipo, derivado del anterior, ocupa principalmente los siglos IV y III a.C. Supone una continuación en la tradición alfarera gaditana desde época fenicia que no desaparecerá hasta prácticamente el cambio de la Era.

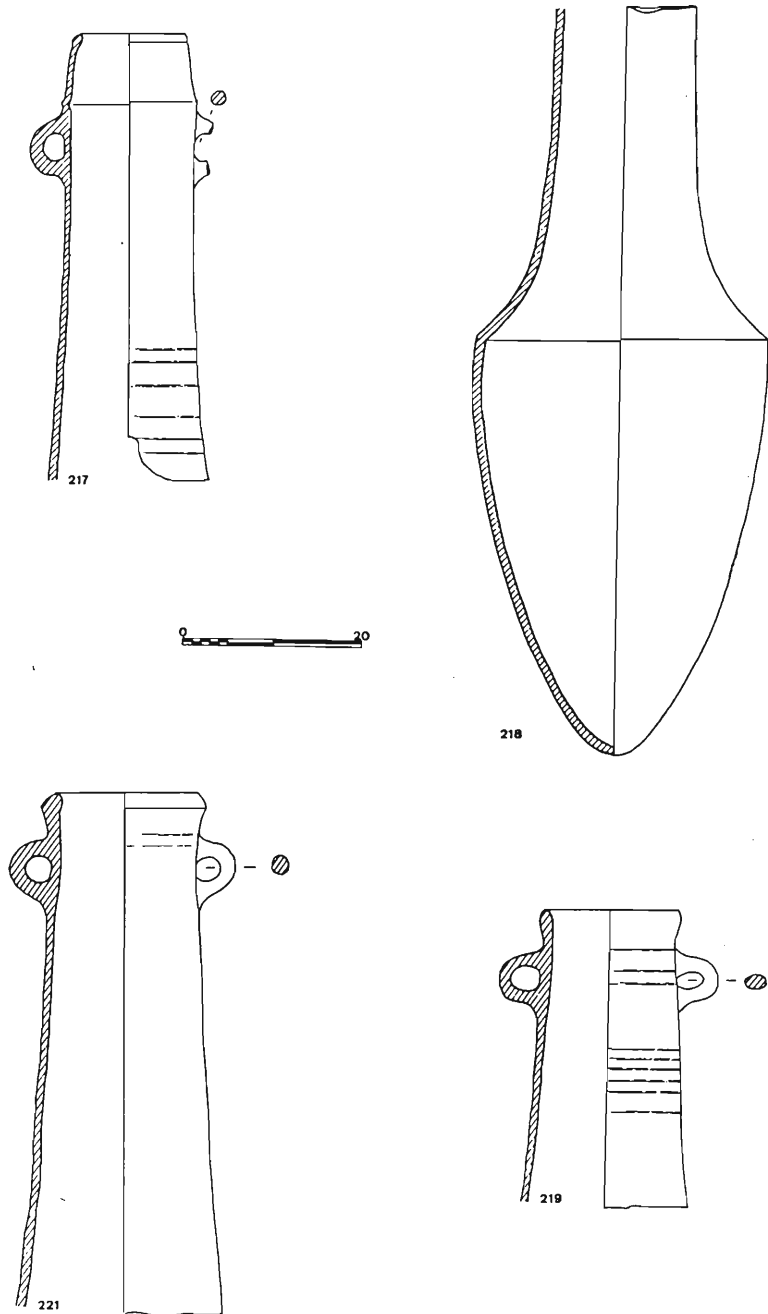

Fig. 5. Anforas fenicio-púnicas.

Inventario de materiales:

nº 218.- Cuerpo de ánfora, pasta marrón-rojo claro. Desgrasante fino a medio. Superficie igual que pasta con concreciones marinas.

Procedencia: La Caleta.

Nº INV. M.C.: 11484.

Tipo A4d.- (Fig. 4 nº 214)

El único material asimilable a este tipo es una ánfora incompleta que conserva sólo su mitad superior.

Definición: ánfora con borde ligeramente exvasado engrosado al exterior. Cuello cónico algo cóncavo, separado del cuerpo por una fuerte carena aristada bajo la cual parten dos asas semicirculares de sección circular. Cuerpo superior dividido en dos partes. La primera (conservada íntegramente) de forma sensiblemente cilíndrica con diámetro máximo a la altura de las asas, la segunda cónica de paredes rectilíneas formando un ángulo obtuso en la unión de ambas partes. (nº 214).

Los paralelos conocidos son un ánfora completa procedente de Itálica, fechada con anterioridad al año 206 a.C.⁵⁸ y un ejemplar al que le falta parte del cuerpo inferior procedente de la Cueva de Jarro (Granada), incluido en el tipo VIII de Molina-Huertas junto a otros ejemplares de nuestro tipo A4c. Cronológicamente la sitúan hacia el siglo IV a.C., principios del III a.C.⁵⁹

Nos encontramos ante un ánfora de escasa difusión que sigue los mismos esquemas de las ánforas del siglo V a.C. (A4a), y que como el tipo anterior se sitúa entre los siglos IV y III a.C.

Inventario de materiales:

nº 214.- Mitad superior de ánfora. Pasta marrón clara con núcleo gris. Desgrasante fino a medio. Superficie igual que pasta con concreciones marinas.

Procedencia: La Caleta.

Nº INV. M.C.: 8791. Compra a D. Eduardo Prats en abril de 1970.

Tipo A4f.- (Fig. 4 nº 215, 216; Fig. 5 nº 217)

De este tipo disponemos de tres ejemplares incompletos.

Definición: ánfora con borde entrante engrosado al interior de tendencia oval o circular. La cara externa está marcada por un leve escalón. Cuello troncocónico con paredes levemente convexas en los tres casos. Está separado del cuerpo por una carena bajo la cual parten dos asas semicirculares de sección circular. Cuerpo superior muy alargado de forma casi cilíndrica con paredes rectilíneas que se abren para enlazar con el cuerpo inferior. (nº 215, 2164, 217)

Es un tipo de ánfora muy documentada en Cádiz y su Bahía. Así, en la propia ciudad de Cádiz las encontramos en contextos de necrópolis y de factorías de salazones en el siglo III a.C., sobre todo en su último tercio, y durante todo el siglo siguiente⁶⁰.

En la factoría de salazones de Las Redes (Puerto de Santa María, Cádiz) se documentan en la fase III, del 275-200 a.C.⁶¹.

58. PASCUAL, *Un nuevo tipo...*, citado, pág. 13. fig. 1 nº 3.

59. MOLINA, HUERTAS, *Tipología de las ánforas...*, citado, pág. 151, fig. 5 nº 21.

60. MUÑOZ, *Las ánforas prerromanas...*, citado, pág. 474.

61. MUÑOZ, FRUTOS, BERRIATUA, *Contribución a los orígenes...*, citado, pág. 502, fig. 10 nº 4.

Recientemente hemos localizado uno de sus centros de producción en Torre Alta, en la ciudad de San Fernando. Allí se han excavado en 1987 dos hornos en los que la influencia oriental se hace patente en el empleo en su construcción de ladrillos plano-convexos. En esta excavación se han documentado varios tipos anfóricos con sus respectivas marcas. Por lo que se refiere a la forma en estudio, las únicas adscribibles a ella consisten en una cartela circular con una roseta de ocho pétalos, semejante a las representaciones de algunos medallones de oro procedentes de las tumbas de los siglos VI y V a.C.⁶². Estos materiales de Torre Alta se fabricaron desde un momento no determinado del siglo IV a.C. hasta la primera mitad del siglo II a.C. (Figs. 16 y 17)

Fuera de la Bahía gaditana sólo hemos encontrado un paralelo exacto en Málaga, con cronología según García y Bellido anterior al siglo IV a.C. fecha que desentona con los datos obtenidos en Cádiz⁶³.

También responde a este tipo el ejemplar incompleto procedente de Cádiz publicado por R.Pascual⁶⁴.

Este ánfora, derivada como las dos anteriores del tipo A4a, representa el último ejemplo en la evolución de aquella. Su área de distribución debió ser reducida, a juzgar por los escasos paralelos que hemos encontrado.

Inventario de materiales:

nº 215.- Mitad superior de ánfora. Pasta gris oscura. Desgrasante fino. Superficie marrón-rojo claro con concreciones marinas.

Procedencia: La Caleta.

Nº INV. M.C.: S/N.

nº 216.- Mitad superior de ánfora. Pasta marrón-rojo. Desgrasante fino a medio. Superficie marrón claro con concreciones marinas.

Procedencia: La Caleta.

Nº INV. M.C.: S/N.

nº 217.- Mitad superior de ánfora. Pasta marrón-rojo claro. Desgrasante fino a medio. Superficie marrón con concreciones marinas.

Procedencia: La Caleta.

Nº INV. M.C.: 8998. Compra a D. Antonio Rodicio en marzo de 1972.

Tipo A5. (Fig. 5 nºs 219, 221)

Contamos sólo con dos ánforas incompletas adscribibles a este tipo.

Definición: ánfora con borde grueso vertical ligeramente saliente con la cara externa separada del cuerpo por una incisión bajo la cual parten dos asas en forma de 3/4 de círculo o semicirculares de sección circular. Cuerpo superior estrecho de forma cónica alargada sin ruptura de líneas. (nºs 220, 221).

62. Excavaciones de urgencia realizadas bajo nuestra dirección en 1987. Este importante yacimiento ha demostrado el origen gaditano de ciertos envases relacionados con el comercio de salazones.

63. A. GARCIA Y BELLIDO, *Novedades arqueológicas en la provincia de Málaga*, en *Archivo Español de Arqueología*, 107-108, pág. 190. Madrid, 1963; PASCUAL, *Un nuevo tipo...*, citado, pág. 13, fig. 2.1.

64. PASCUAL, *Un nuevo tipo...*, citado, pág. 13, fig. 1.2.

En Cádiz aparecen, además de los ejemplares que estudiamos, en contexto de necrópolis y factorías de salazones, donde se fechan desde finales del siglo IV a.C. hasta los inicios del siglo II a.C.⁶⁵.

En la factoría de salazones de Las Redes se documentan en todos los momentos de su actividad, representando el segundo tipo más numeroso (31,5%). Ofrecen una cronología desde principios del siglo IV a.C. hasta finales del siglo III a.C.⁶⁶.

Al igual que la anterior también se fabricó en los hornos de Torre Alta en San Fernando, donde se documenta el abandono de la producción en la primera mitad del siglo II a.C.

También las encontramos en el Cerro Naranja, en la Campiña de Jerez de la Frontera, fechadas entre la segunda mitad del siglo IV a.C. y los inicios del siglo III a.C.⁶⁷.

En el Cerro Macareno bordes semejantes a los de estas ánforas se fechan durante todo el siglo III a.C., distinguiéndose entre bordes con sección de tendencia oval (1ª mitad del siglo) y bordes con sección de tendencia cónica invertida (2ª mitad del siglo)⁶⁸. En Cádiz, sin embargo, en el depósito L.P.70 de la Avda. de Andalucía, encontramos ambas variantes a finales del siglo III a.C.⁶⁹.

También las encontramos en Carmona, de la segunda mitad del siglo IV a.C.⁷⁰ y en el Pajar de Artillo en Itálica, con una cronología del siglo I a.C.⁷¹.

Tipos similares están atestiguados en el País Valenciano con cronologías oscilantes entre el siglo IV y el II a.C.⁷².

Inventario de materiales:

nº 219.- Mitad superior de ánfora. Pasta marrón-pálida. Desgrasante fino a medio. Superficie amarilla pálida a marrón claro con algunas concreciones marinas.

Procedencia: La Caleta.

Nº INV. M.C.: 9779. Prospecciones del Museo de Cádiz en 1981.

nº 221.- Mitad superior de ánfora. Pasta marrón claro con núcleo marrón-rojo claro. Desgrasante fino. Superficie igual que pasta con concreciones marinas.

Procedencia: El Aculadero (La Caleta).

Nº INV. M.C.: 8875. Compra a D. Manuel Marchena en septiembre de 1971.

Tipo E2.- (Figura 6; Fig. 8 nº 238)

Existen en el Museo de Cádiz once ejemplares completos.

65. MUÑOZ, *Las ánforas prerromanas...*, citado, págs. 474-475.

66. FRUTOS, CHIC, BERRIATUA, *Las ánforas de la factoría...*, citado.

67. R. GONZALEZ, *Cerro Naranja. Un asentamiento rural púnico en la campiña de Jerez*, en Anuario Arqueológico de Andalucía, 1985. Tomo III, págs. 93-94, fig. 1 nº 10 a 14. Sevilla, 1987.

68. PELLICER, ESCACENA, BENDALA, *El Cerro...*, citado, pág. 88, fig. 87 nº 1634, 1635, 1638, 1727 bis, 1728, 1731, 1883.

69. MUÑOZ, *Las cerámicas...*, citado, págs. 222, 225.

70. M. PELLICER, F. AMORES, *Protohistoria de Carmona: Los Cortes estratigráficos CA-80/A y CA-80/B*, en Noticiario Arqueológico Hispánico, 22, fig. 30 nº 8. Madrid, 1985.

71. J.Mª. LUZON, *Excavaciones en Itálica. Estratigrafía en el Pajar de Artillo*, en Excavaciones Arqueológicas en España, 78, lám. XLIX, A. Madrid, 1973.

72. A. RIBERA. *Las ánforas prerromanas en el País Valenciano*, en Trabajos Varios del Servicio de Investigación Prehistórica, 73. pág. 118, fig. 36. Valencia, 1982.

Definición: ánfora con borde vertical engrosado al interior o al exterior con sección de tendencia variable. Bajo él parten dos asas semicirculares de sección circular. Cuerpo cilíndrico con el tercio inferior algo más ancho que el resto o de tendencia cónica invertida. Base rehundida en todos los casos.

Atendiendo a la forma general del ánfora podemos distinguir dos variantes:

1. Con el cuerpo cilíndrico y ligero ensanchamiento en su tercio inferior (n^{os} 228, 229, 230).
2. Con el cuerpo cilíndrico con el tercio inferior de tendencia cónica invertida (n^{os} 231, 232, 233, 234, 235, 236, 237, 238).

Atendiendo a las medidas del ánfora advertimos tres grupos claramente diferenciados:

1. Anforas de boca ancha y cuerpo alargado:

N ^o	diámetro boca/cms.	altura/cms.
228	25,2	64,4
229	25,2	52
230	25,6	64,8
233	24	56,8

2. Anforas de boca estrecha y cuerpo alargado:

237	18,8	66
238	17,2	49,2

3. Anforas de boca estrecha y cuerpo corto:

231	16	42
232	16,8	42,8
234	17,2	44
235	18	44
236	20	46

Atendiendo a la forma del borde podemos distinguir las siguientes variantes:

1. Borde vertical engrosado al interior:

- a) de sección semioval con la cara externa plana (n^{os} 231, 235, 236, 237, 238).
- b) con bisel interior ligeramente convexo (n^{os} 228, 229, 232, 234).

2. Borde vertical engrosado al exterior:

- a) de sección de tendencia oval (n^o230).
- b) de sección de tendencia triangular (n^o 233).

En la ciudad de Cádiz, en contexto de necrópolis, se fechan en los siglos III y II a.C.⁷³.

Este tipo se fabricó también en San Fernando (Torre Alta), donde se fechan en la primera mitad del siglo II a.C. De él conocemos cuatro marcas, una procedente de la plaza de Asdrubal en Cádiz y las otras del alfar anterior. La marca de Cádiz consiste en una cartela circular con representación de una pareja de atunes, similar a los que portan las monedas de la época.

73. MUÑOZ, *Las ánforas prerromanas...*, citado, pág. 476.

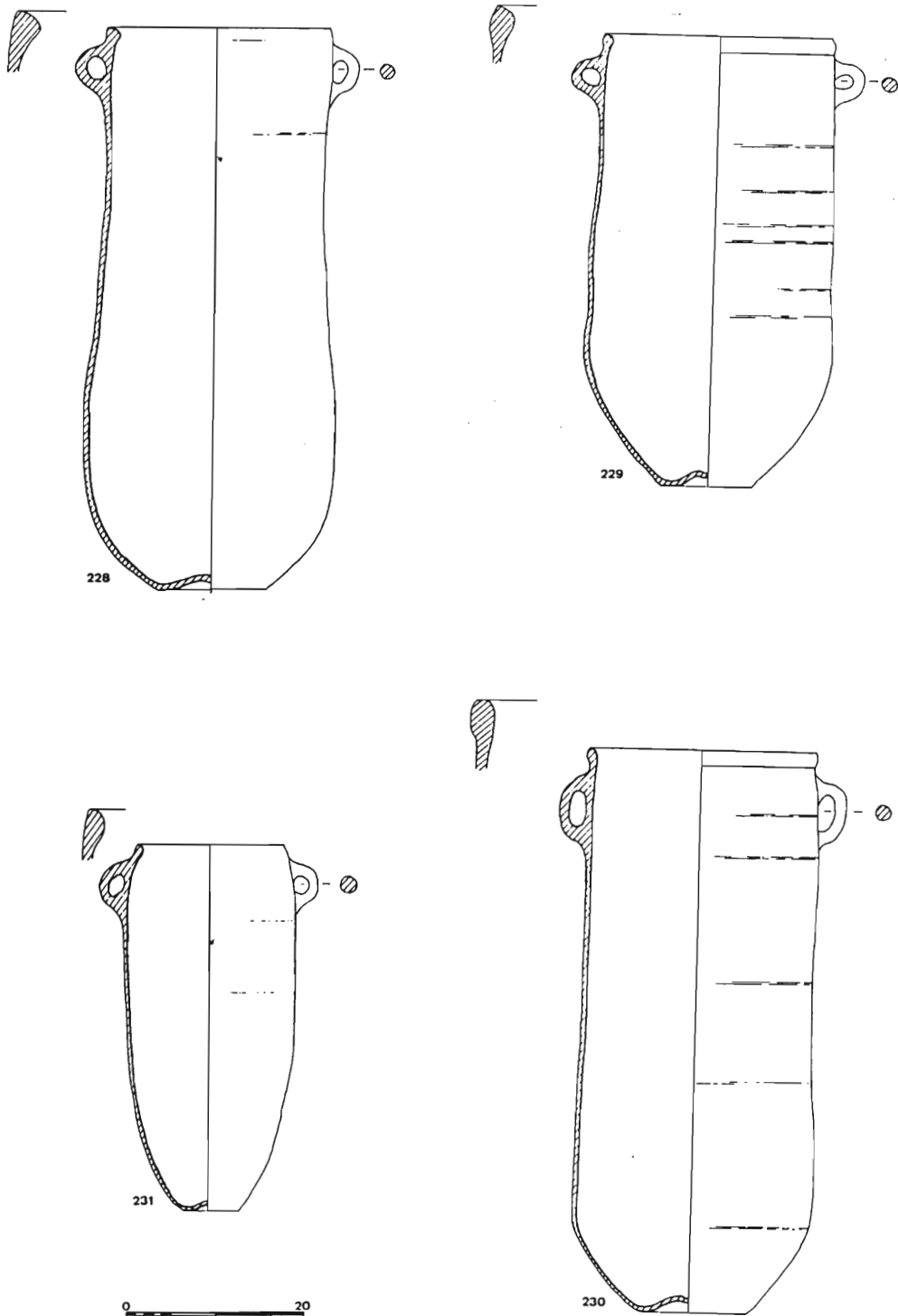

Fig. 6. Anforas fenicio-púnicas.

Por lo que se refiere a las de San Fernando, una de ellas es una cartela ovalada con la representación esquemática de la diosa Tanit; otra, también en cartela ovalada representa a una figura humana portando dos pescados posiblemente atunes; la tercera, en cartela cuadrada con los extremos redondeados, contiene otra figura humana manipulando un recipiente, posiblemente un ánfora del tipo que analizamos, y detrás de él un pez colgado, quizás un atún. Parece pues claro el destino de estos envases, al menos en el área del Estrecho de Gibraltar, para el transporte de productos derivados de la pesca⁷⁴.

Un ejemplar completo similar a nuestra ánfora nº 234, lo encontramos en el Molinete (Cartagena), sin cronología precisa⁷⁵.

Además las encontramos en la factoría de salazones de Las Redes con cronología del siglo III a.C.⁷⁶, nivel 2 del Cerro Macareno, de la segunda mitad del siglo II a.C.⁷⁷, Cabezo de San Pedro, en el nivel II de Corte M, de los siglos II y I a.C.⁷⁸, en el estrato V del mismo yacimiento, con cronología del siglo IV a.C.⁷⁹, en el estrato VIIb también del Cabezo de San Pedro, del siglo II e inicios del I a.C.⁸⁰, en el Cerro de Montecristo, sin cronología precisa⁸¹, Cerro de Los Infantes, del siglo II a.C.⁸², así como en los campamentos numantinos (Travesadas, Molino, Valdevorrón y Renieblas), con cronologías también del siglo II a.C.⁸³.

Asimismo podrían pertenecer a este tipo algunos bordes localizados en el Pajar de Artillo⁸⁴ y en el yacimiento submarino de Illa Pedrosa (Gerona)⁸⁵.

74. E. SANMARTÍ en el estudio de los ejemplares procedentes de los campamentos numantinos piensa que podrían transportar aceite o alimentos sólidos - frutos secos o cereales-: "*Nuestra experiencia con los materiales numantinos nos dice que la inmensa mayoría de las ánforas halladas en los campamentos son vinarias y pertenecen al tipo Dressel 1A... Por esta razón siempre nos hemos preguntado cual debió ser, si es que fue transportado en ánforas cerámicas, el contenedor con el cual se trajo el aceite de oliva consumido por las tropas romanas que cercaron Numancia. Con respecto a este problema, hemos pensado en la posibilidad de que el aceite no fuera itálico como el vino, sino que fuese producido en la Península y transportado en las ánforas cilíndricas que nos ocupan*". Ver al respecto E. SANMARTÍ, *Sobre un tipo de ánforas de época republicana de origen presumiblemente hispánico*, en *Cerámiques greques i hellenístiques a la Península Ibérica*. Empuries, 1983, pág. 139. Barcelona, 1985.

75. A. RODERO, *La ciudad de Cartagena en época púnica*, en *Los fenicios en la Península Ibérica*, págs. 222-223, lám. 3. Sabadell 1986.

76. FRUTOS, CHIC, BERRIATUA, *Las ánforas de la factoría...*, citado.

77. PELLICER, ESCACENA, BENDALA, *El Cerro...*, citado, fig. 87, nº 279.

78. M. BELEN, M. FERNANDEZ-MIRANDA, J.P. GARRIDO, *Los orígenes de Huelva. Excavaciones en los Cabezos de San Pedro y La Esperanza*, en *Huelva Arqueológica III*, pág. 80, fig. 37 nº 4, Huelva, 1977.

79. M. del AMO, M. BELEN, *Excavaciones en el Cabezo de San Pedro*, en *Huelva Arqueológica VI*. págs. 99, 137, fig. 18 nº 31. Huelva, 1981.

80. AMO, BELEN, *Excavaciones en el Cabezo...*, citado, págs. 122, 142, fig. 29 nº 5.

81. M. FERNANDEZ-MIRANDA, L. CABALLERO, *Excavaciones en el Cerro de Montecristo (Adra, Almería)*, en *Excavaciones Arqueológicas en España nº 85*, págs. 55 y 261, fig. 25. Madrid, 1975.

82. A. MENDOZA, F. MOLINA, O. ARTEAGA, P. AGUAYO, *Cerro de Los Infantes (Pinos Puente, prov. Granada). Una aportación al estudio de la Edad del Bronce y del Hierro en la Alta Andalucía*, en *Madridier Mitteilungen 22*, págs. 171-210, fig. 220J. Mainz, 1981.

83. SANMARTÍ, *Sobre un nuevo tipo...*, citado, págs. 133-141.

84. LUZON, *Excavaciones en Itálica...*, citado, láms. XXXVI y XLIX A.

85. R. PASCUAL, *Las ánforas de Isla Pedrosa*, en *Inmersión y Ciencia 8-9*. págs. 87-92, fig. 2.7. 1975.

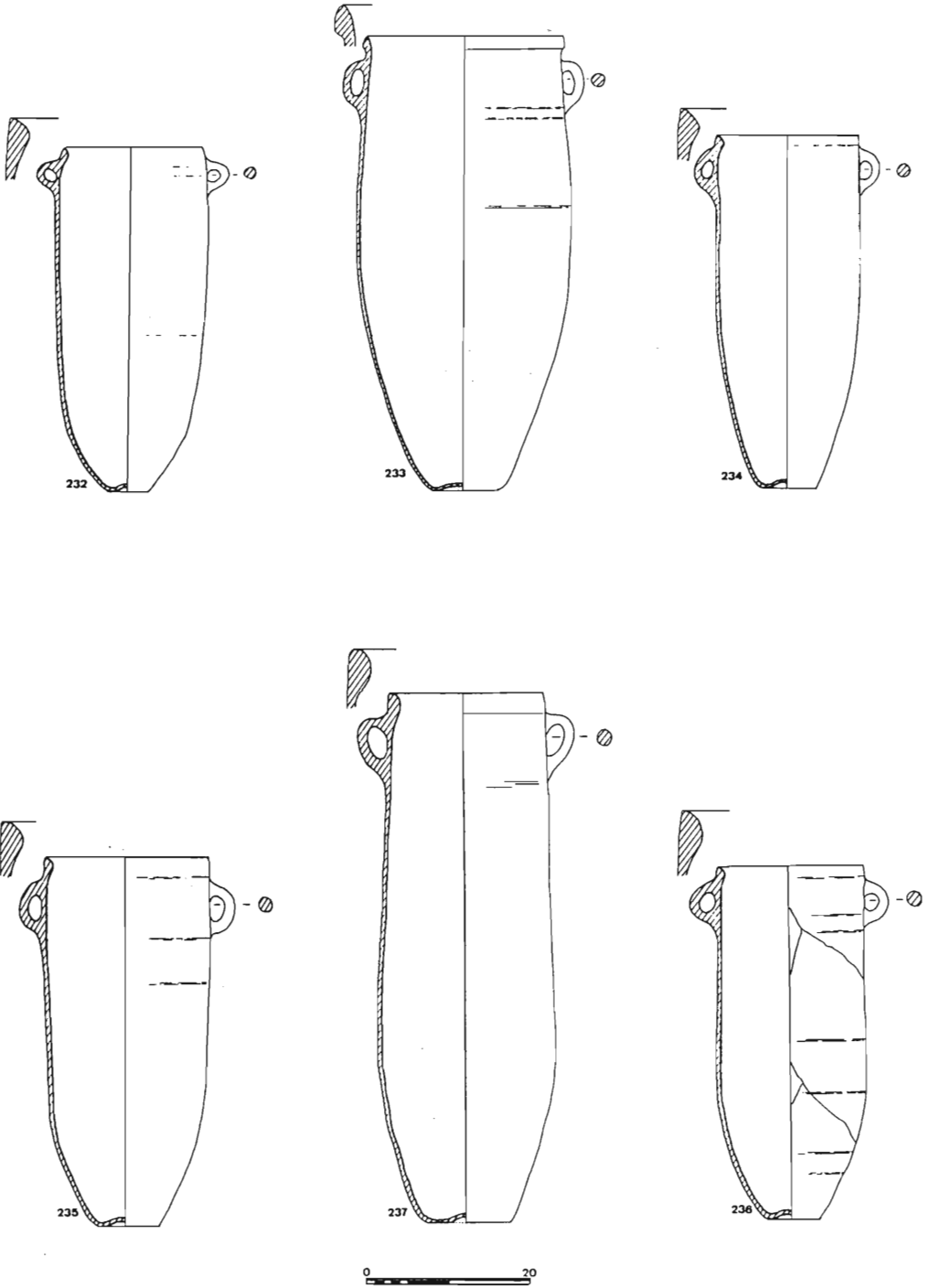

Fig. 7. Anforas fenicio-púnicas.

Fig. 7. Anforas fenicio-púnicas.

Inventario de materiales:

nº 228.- Anfora completa. Pasta crema. Desgrasante medio. Superficie marrón oscuro con concreciones marinas.

Procedencia: La Caleta.

Nº INV. M.C.: 11486.

nº 229.- Anfora completa. Pasta marrón-gris. Desgrasante fino a medio. Superficie crema con concreciones marinas.

Procedencia: La Caleta.

Nº INV. M.C.: 8619. Compra a D. Manuel Almerón en diciembre de 1968.

nº 230.- Anfora completa. Pasta marrón. Desgrasante fino. Superficie crema-marrón con concreciones marinas.

Procedencia: La Caleta.

Nº INV. M.C.: S/N.

nº 231.-Anfora completa. Pasta ocre a marrón-rojizo. Desgrasante medio a grueso. Superficie igual que pasta con concreciones marinas.

Procedencia: La Caleta.

Nº INV. M.C.: 5606.

nº 232.- Anfora completa. Pasta ocre. Desgrasante medio a fino. Superficie igual que pasta con concreciones marinas.

Procedencia: La Caleta.

Nº INV. M.C.: 8797. Compra a D. Manuel Almerón.

nº 233.- Anfora completa. Pasta gris. Desgrasante fino a grueso. Superficie crema con concreciones marinas.

Procedencia: La Caleta.

Nº INV. M.C.: 9198. Compra a D. Manuel Marchena en agosto de 1973.

nº 234.- Anfora completa. Pasta marrón. Desgrasante fino a medio. Superficie marrón oscuro con concreciones marinas.

Procedencia: La Caleta.

Nº INV. M.C.: 8795. Donación de D. Jesús del Río en septiembre de 1970.

nº 235.- Anfora completa. Pasta ocre-verdosa. Desgrasante fino a grueso. Superficie ocre-verde con concreciones marinas.

Procedencia: La Caleta.

Nº INV. M.C.: 8870. Compra a D. Manuel Almerón en julio de 1971.

nº 236.- Anfora completa. Pasta marrón clara. Desgrasante fino a medio. Superficie crema a marrón oscuro con concreciones marinas.

Procedencia: La Caleta.

Nº INV. M.C.: 8794. Donación de D. Jesús del Río en septiembre de 1970.

nº 237.- Anfora completa. Pasta crema con núcleo gris. Desgrasante fino a medio. Superficie crema a marrón oscuro con concreciones marinas.

Procedencia: La Caleta.

Nº INV. M.C.: 8620. Compra a D. Manuel Almerón en diciembre de 1968.

nº 238.- Anfora completa. Pasta ocre. Desgrasante fino. Superficie marrón-gris.

Procedencia: La Caleta.

Nº INV. M.C.: 8801. Compra a D. Manuel Almerón en octubre de 1970.

Tipo F1.- (Fig. 8 n^{os} 224, 225, 226)

Sólo existen dos ejemplares incompletos en el Museo de Cádiz, procedente de este yacimiento.

Definición: ánfora con cuello largo sin líneas de ruptura con el cuerpo. Este es cilíndrico.

Responde a la variante "b" de J. Ramón para el tipo C2 de la clasificación de Maña⁸⁶.

En la ciudad de Cádiz, además de los ejemplares submarinos que estudiamos, las encontramos ampliamente representadas. Así, en contexto de factorías de salazones aparecen desde la segunda mitad del siglo II a.C.⁸⁷; en la necrópolis de la calle Santa Cruz de Tenerife se localizó un ejemplar al que sólo le falta la boca; se fecha hacia el año 100 a.C.⁸⁸.

Recientemente ha sido excavada una escombrera de ánforas de este tipo en la calle Doctor Gregorio Marañón. De especial interés son las numerosas marcas localizadas, en todos los casos dentro de cartelas rectangulares con grafías neopúnicas y latinas, situadas en el cuerpo a la altura del arranque superior de las asas. Asimismo su asociación a una factoría de salazones inmediata a la escombrera, nos permite afirmar que estos envases transportaron productos derivados de la pesca (quizás *garum*)⁸⁹. (Fig. 17, n^{os} 8 a 12)

Es un tipo muy abundante en el Santuario prerromano de Monte Algaida (Sanlúcar de Barrameda, Cádiz), donde se fechan en época augústea⁹⁰, al igual que algunos fragmentos de bocas procedentes de Bolonia (Tarifa, Cádiz)⁹¹.

Este tipo se fabricó en los hornos de San Fernando, aunque en un bajo porcentaje (el total de fragmentos asimilables a este tipo de ánforas no supera el 1% del total del material anfórico).

Además del área gaditana estas ánforas se fabricaron en el norte de África en yacimientos marroquies y de la costa argelina⁹².

Su dispersión es muy similar a las de las fenicias arcaicas (Vuillemot R-1), es decir, las costas andaluzas, el levante peninsular, Baleares, Cataluña y las costas francesas. En este comercio Ibiza actuó como centro receptor y emisor de estos envases hacia el norte⁹³.

En el área de producción africana podemos mencionar como yacimiento clave los talleres de Kuass, con cronología del siglo II a.C.⁹⁴. También se documentan en la necrópolis de Gouraya (Argel), sin cronología precisa⁹⁵, Hipona (Argel) de los siglos II y I a.C.⁹⁶, tumbas LXXII, CXXII y CXXIX de Los Andalouses

86. RAMON, *Ibiza y la circulación...*, citado, págs. 10 y 11; MAÑA, *Sobre tipología...*, citado, pág. 207; V. GUERRERO, *Una aportación al estudio de las ánforas púnicas Maña C*, en *Archeonáutica* 6. págs. 170-174. 1986.

87. MUÑOZ, FRUTOS, BERRIATUA, *Contribución a los orígenes...*, citado, pág. 500, fig. 8, n^{os} 4 y 5, fig. 9 n^o 4.

88. MUÑOZ, *Las cerámicas...*, citado.

89. Excavaciones de la Delegación Provincial de Cultura de la Junta de Andalucía en Cádiz.

90. Datos facilitados por el Dr. Corzo.

91. CL. DOMERGUE, *La campagne de fouilles à Bolonia (Cádiz)*, en X Congreso Nacional de Arqueología. Mahón, 1967, págs. 446-447, fig. 7. Zaragoza, 1969.

92. J. RAMON, *La producción ánfora púnico-ebusitana*, págs. 11, 25-27. Ibiza, 1981.

93. RAMON, *La producción...*, citado, pag. 42.

94. PONSICH, *Note preliminaire...*, citado. pág. 85, fig. 2 n^o IV.

95. F. MISSIONER, *Fouilles dans la nécropole punique de Gouraya*, fig. 7 n^o 2. Algerie, 1933.

(Argel), del siglo II a.C.⁹⁷, necrópolis de San Lorenzo de Melilla (Marruecos), de los siglos II y I a.C.⁹⁸, Tamuda (Marruecos), con cronología del siglo I a.C.⁹⁹, Sidi Adselain de Behar (Marruecos) de finales del siglo II y I a.C.¹⁰⁰ y Ceuta, donde existen varios ejemplares completos sin cronología precisa¹⁰¹.

En la costa andaluza mediterránea las encontramos en el Cerro del Mar, fechadas desde la segunda mitad del siglo II al tercer cuarto del siglo I a.C.¹⁰². En el Morro de Mezquitilla aparecen en el corte 1B, dentro de estratos modernos y revueltos¹⁰³. De Almuñecar conocemos tres ejemplares incompletos procedentes del yacimiento submarino de La Punta del Vapor¹⁰⁴.

En Cartagena se documentan en la zona del anfiteatro¹⁰⁵ y en el fondeadero de Isla Grosa del Mar Menor¹⁰⁶.

En la costa levantina las hallamos en Denia¹⁰⁷, Torre d'Onda (Borriana), Tossal de La Cala, Tossal de Manises y en La Alcudia¹⁰⁸.

En Ibiza las encontramos en Cap Negret y Sal Rosa, con cronología de hacia el año 100 a.C., fecha para J.Ramón de la aparición de estas ánforas en la Isla¹⁰⁹. Igual cronología ofrecen los materiales del islote de S'Espalmador (Formentera)¹¹⁰.

De Na Guardis (Mallorca) conocemos un ejemplar con una marca en cartela rectangular con las grafías neopúnicas *bd'tt*¹¹¹.

De Burriach (Mataró) procede un ejemplar completo fechado por Pascual a finales del siglo II o siglo I a.C.¹¹².

En el Sur de Francia aparecen en Entremot e Ille Verte a mediados del siglo II a.C.¹¹³.

En Albintimilium se fechan entre el 150 y el 70 a.C.¹¹⁴.

96. J.P. MOREL, *Céramiques à vernis noir du Maroc*, en *Antiquities Africaines* 2, fig. 37, 4. 1968.
97. G. VUILLEMOT, *Reconnaissances aux échellès puniques d'Oranie*, págs. 380, 394, 398, Tipos AN3 y AN4.
98. M. TARRADELL, *Marruecos púnico*, pág. 72. lám. V. Tetuán, 1960.
99. TARRADELL, *Marruecos...*, citado, fig. 29.
100. TARRADELL, *Marruecos...*, citado, figs. 17 y 18.
101. J. BRAVO, *Vestigios del pasado en Ceuta*, en *Inmersión y Ciencia* 4, fig. 5. Barcelona, 1972.
102. O. ARTEAGA, *Excavaciones arqueológicas en El Cerro del Mar (campaña de 1982). Una aportación preliminar al estudio estratigráfico de las ánforas púnicas y romanas del yacimiento*, en *Noticiario Arqueológico Hispánico* 23, págs. 213, 219, figs. 4,5,6,7 y 8.
103. SCHUBART, NIEMEYER, *Trayamar...*, citado, pág. 75, lám. 11-359.
104. MOLINA, HUERTAS, *Tipología de las ánforas...*, citado, pág. 142, fig 6 nº 24, 25 y 26. Estos ejemplares incompletos se encuadran en el tipo IX de los autores, en el cual se incluyen las formas C2a y C2b.
105. RODERO, *La ciudad de Cartagena...*, citado. pág. 222, lám. II nº 2.
106. J. MAS, *El polígono submarino del Cabo de Palos. Sus aportaciones al estudio del tráfico marítimo antiguo*, en VI Congreso Internacional de Arqueología Submarina. Cartagena, 1982, págs. 153-174, fig. 9.2. Madrid 1985.
107. J.A. GISBERT, *Hallazgos arqueológicos submarinos en la costa de Denia. Las ánforas de cronología romana republicana*, en VI Congreso Internacional de Arqueología Submarina. Cartagena, 1982, pág. 419, fig. 6.1. Madrid, 1985.
108. RIBERA, *Las ánforas prerromanas...*, citado, pág. 109.
109. RAMON, *Ibiza y la circulación...*, citado, págs. 31-34.
110. RAMON, *Ibiza y la circulación...*, citado, pág. 34.
111. GUERRERO, *Una aportación al estudio...*, citado, fig. 9 nº 1.
112. R. PASCUAL, *Sobre tipología de ánforas púnicas*, en *Información Arqueológica* 14. pág. 45, fig. 7. Barcelona 1974.
113. F. BENOIT, *Recherches sur l'hellenisation du midi de la Gaule*. Aix-en-Provence, 1961. pág 79, fig. 42 nº 1 y 3.
114. N. LAMBOGLIA, *Sulla cronologia delle anfore romana di età republicana*. Rivista di Studi Liguri XXI, pág.241 y ss. 1955.

En las costas atlánticas, además de los centros productores gaditanos, las encontramos en la ciudad de Huelva, en los Cabezos de la Esperanza y de San Pedro, en este último de los siglos II y I a.C.¹¹⁵; Conimbriga, con cronología tardía de épocas flavia y de Trajano¹¹⁶; también se documentan en la costa gallega¹¹⁷.

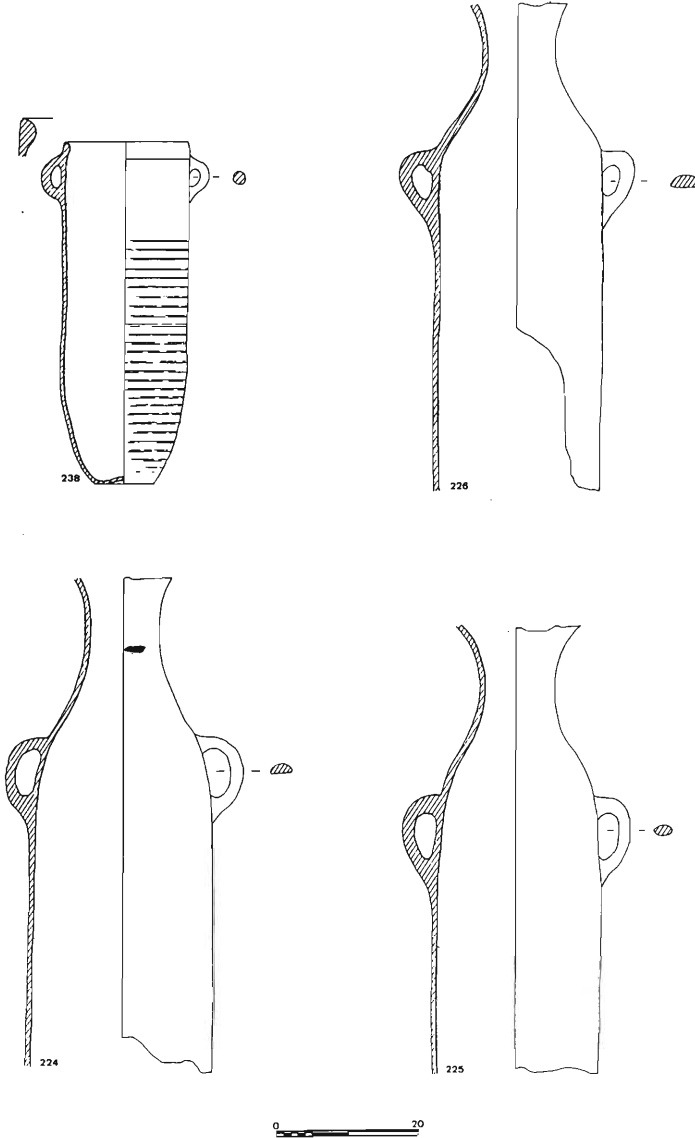

Fig. 8. Anforas fenicio-púnicas.

115. BELEN, FERNANDEZ-MIRANDA, GARRIDO, *Los orígenes de Huelva...*, citado pág. 266, fig. 131 n° 16; pág. 355, fig. 13 n° 7.

116. J. ALARÇAO ET AL, *Fouilles de Conimbriga*. Vol VI. págs. 86-87. París, 1976.

117. NAVEIRO, *El comercio marítimo...*, citado, págs. 40-45.

Inventario de materiales:

nº 224.- Cuello y parte del cuerpo de ánfora. Pasta marrón- rojo claro. Desgrasante fino. Superficie igual que pasta con concreciones marinas.

Procedencia: Punta del Nao.

Nº INV. M.C.: 8965. Donación de D. Antonio Moreno Páramo.

nº 225.- Cuello y parte del cuerpo de ánfora. Pasta marrón pálido a rosa. Desgrasante medio a fino. Superficie marrón pálido con concreciones marinas.

Procedencia: La Caleta.

Nº INV. M.C.: 9709. Compra a D. José A. Calvo y D. Luis Sánchez.

Anforas de pequeño tamaño

En este apartado nos referimos a un grupo de 26 ánforas caracterizadas por su tamaño, que oscila entre los 33,3 y los 22,1 cms. de altura. Algunas de ellas ya han sido tratadas de forma muy general y esquemática en una anterior publicación¹¹⁸.

Su estudio plantea una serie de problemas derivados tanto de las circunstancias de su hallazgo como de sus propias características físicas.

En primer lugar la mayoría de estas ánforas han sido, al igual que las anteriores, extraídas del fondo marino por aficionados que posteriormente las han vendido o donado al Museo de Cádiz. Son por lo tanto materiales sin contexto arqueológico conocido. En segundo lugar son pocos los paralelos documentados en yacimientos terrestres y subacuáticos, al menos en lo que a nivel bibliográfico se refiere. Sólo conocemos cuatro pequeños ejemplares conservados en el Museo Arqueológico Nacional, procedentes de Ibiza¹¹⁹, otros cuatro de la necrópolis de Puente de Noy (Almuñecar)¹²⁰ y dos de yacimientos submarinos, uno de la Punta del Vapor y otro de la Punta de la Mona, ambos de Almuñecar¹²¹.

Por lo que se refiere a su funcionalidad, hasta la fecha sólo podemos movernos en el terreno de las hipótesis. Así para García y Bellido se trata de ánforas relacionadas con el transporte de garum o alguna conserva selecta¹²². Otro grupo de autores le atribuyen, sin embargo, un uso ritual, discrepando en la naturaleza del yacimiento. Para J. Ramón Ramírez, como ya dijimos anteriormente, se trata de materiales procedentes del naufragio de un navío¹²³, por el contrario R. Corzo y otros investigadores lo interpretan como ofrendas o exvotos relacionados con el Santuario de Astarté¹²⁴.

Recientes investigaciones, tanto en nuestra ciudad como en otros puntos del Mediterráneo, han puesto de relieve un comercio de salazones en ánforas del tipo Mañá-Pascual A4 entre Cádiz y el Mediterráneo Oriental, ya desde el siglo V a.C.¹²⁵.

Esta circunstancia unida a la escasa capacidad de estos recipientes anfóricos así como su asociación a otros materiales (estatuillas, quemadores, jarritas, cabezas de terracota, etc) de claro matiz votivo o ritual, hacen improbable su uso como contenedores de mercancías.

118. LOPEZ, GARCIA, *Anforas púnicas...*, citado, págs. 393-397.

119. A. RODERO, *Colección de cerámica púnica de Ibiza. Museo Arqueológico Nacional*. pág. 99, fig. 38. Madrid, 1980.

120. MOLINA, RUIZ, HUERTAS, *Almuñecar...*, citado, fig. 13 nº 1, fig. 24 nº 1, fig. 63, nº 1, fig. 86 nº 1.

121. MOLINA, HUERTAS, *Tipología de las ánforas...*, citado, pág. 136, fig. 2 nº 7, fig. 3 nº 9.

122. GARCIA Y BELLIDO, *Parerga de arqueología...*, citado, pág. 142.

123. RAMIREZ, MATEOS, *La arqueología subacuática...*, citado, pág. 80.

124. CORZO, *Cádiz...*, citado, págs. 11-17; LOPEZ, GARCIA, *Anforas púnicas...*, citado, pág. 393; J.L. ESCACENA, *Gadir*, en *Los Fenicios en la Península Ibérica*. págs. 39-58. Sabadell, 1986.

125. Ver al respecto WILLIAMS, *Corinth 1978...*, citado, pls. 29-30; RAMON, Tagomago I..., citado, págs. 377-391; MUÑOZ, *Las ánforas prerromanas...*, citado, pág. 474; MUÑOZ, FRUTOS, BERRIATUA, *Contribución a los orígenes...*, citado págs. 487-508.

En otro orden de cosas, al ser escasos los paralelos conocidos y carácter de contexto arqueológico, nuestra única posibilidad de estudio radica, por el momento, en el establecimiento de paralelos con las ánforas comerciales, ya que su tipología, en líneas generales, recuerda la forma de dichos envases.

Un punto en común a todos estos recipientes es el presentar una carena que separa el cuello del cuerpo, característica, como vimos anteriormente, de las producciones del Círculo del Estrecho de Gibraltar.

El nº 239 responde a nuestro tipo A1, definitorio de la conocida "ánfora fenicia de saco" o Vuillemot R-1¹²⁶. Estas ánforas las tenemos documentadas, ya desde comienzos del siglo VIII a.C. en las factorías fenicias de la costa andaluza, siendo en el siglo VII y sobre todo en su segunda mitad, cuando se generaliza su difusión por zonas costeras, llegando al sur de Francia, y por el interior o área tartésica.

Desde los comienzos del siglo VI a.C., se aprecia una reducción en la expansión de este tipo anfórico, que convivirá en esta centuria con formas derivadas de ella (tipo A3), las cuales darán paso en los últimos años de este siglo a la forma Mañá-Pascual A4, cuya difusión alcanzará incluso el Mediterráneo Oriental (Olimpia y Corinto).

El nº 240 es una forma atípica dentro de la producción anfórica fenicio-púnica. Nuestro ejemplar podría asimilarse al tipo IV de Molina-Huertas, definido por un ejemplo localizado en la tumba 17 de la zona B de la necrópolis de Puente de Noy en Almuñecar, fechada en el siglo V a.C.¹²⁷.

Los nºs 241, 242 y 243 no presentan ruptura de líneas entre cuello y el cuerpo, aunque si una leve carena que los separa, adoptando por tanto una forma alargada de tendencia cónica en los casos 241 y 242. El nº 243, sin embargo, insinúa una ruptura de líneas que se materializa en un leve estrangulamiento de las paredes del cuerpo bajo la carena, elemento característico de nuestro tipo A4.

Los nºs 244, 245, 246, 247, 248 y 249 responden en términos generales al tipo A4a en sus dos variantes. El resto se corresponden con formas derivadas de la anterior. Así el nº 253 podría incluirse en nuestro tipo A4c, si bien su mitad superior presenta grandes desencajes tipológicos, sobre todo por lo desproporcionado del cuerpo superior y las dimensiones de las asas. Lo mismo sucede con el nº 252, difícil de encajar por los mismos motivos en una de las variantes tardías del tipo A4.

Los nºs 251, 254, 256, 258, 259 y 260 serían asimilables al tipo A4e, mientras que los nºs 255 y 257 lo serían al A4f.

Los nºs 262, 263 y 264 presentan como peculiaridad el poseer un pie semiesférico en el primer caso y semiesférico achatado en los dos restantes. Los tres son igualmente ejemplares tardíos del tipo A4, pudiéndolos encuadrar en las variantes "c" ó "e".

Por último el nº 261 tipologicamente hablando, encaja en los esquemas de las PE-14, sin embargo, la leve carena que separa el cuello del cuerpo, la forma del borde con el bisel interior y las características de la pasta, dejan fuera de toda duda su elaboración en los talleres del Círculo del Estrecho.

La cronología de estos envases por comparación con las de tamaño normalizado es en consecuencia muy amplia, abarcando desde siglos VII/VI (tipo A1) hasta los siglos III/II a.C. (tipos A4c, e, f), pasando por las formas características de los siglos V/IV a.C. (tipo A4a).

126. MUÑOZ, Las ánforas prerromanas..., citado, pág. 478.

127. MOLINA, RUIZ, HUERTAS, Almuñecar..., citado, pág. 57, fig. 24; MOLINA, HUERTAS, Tipología de las ánforas..., citado, pág. 145, fig. 9 IV.

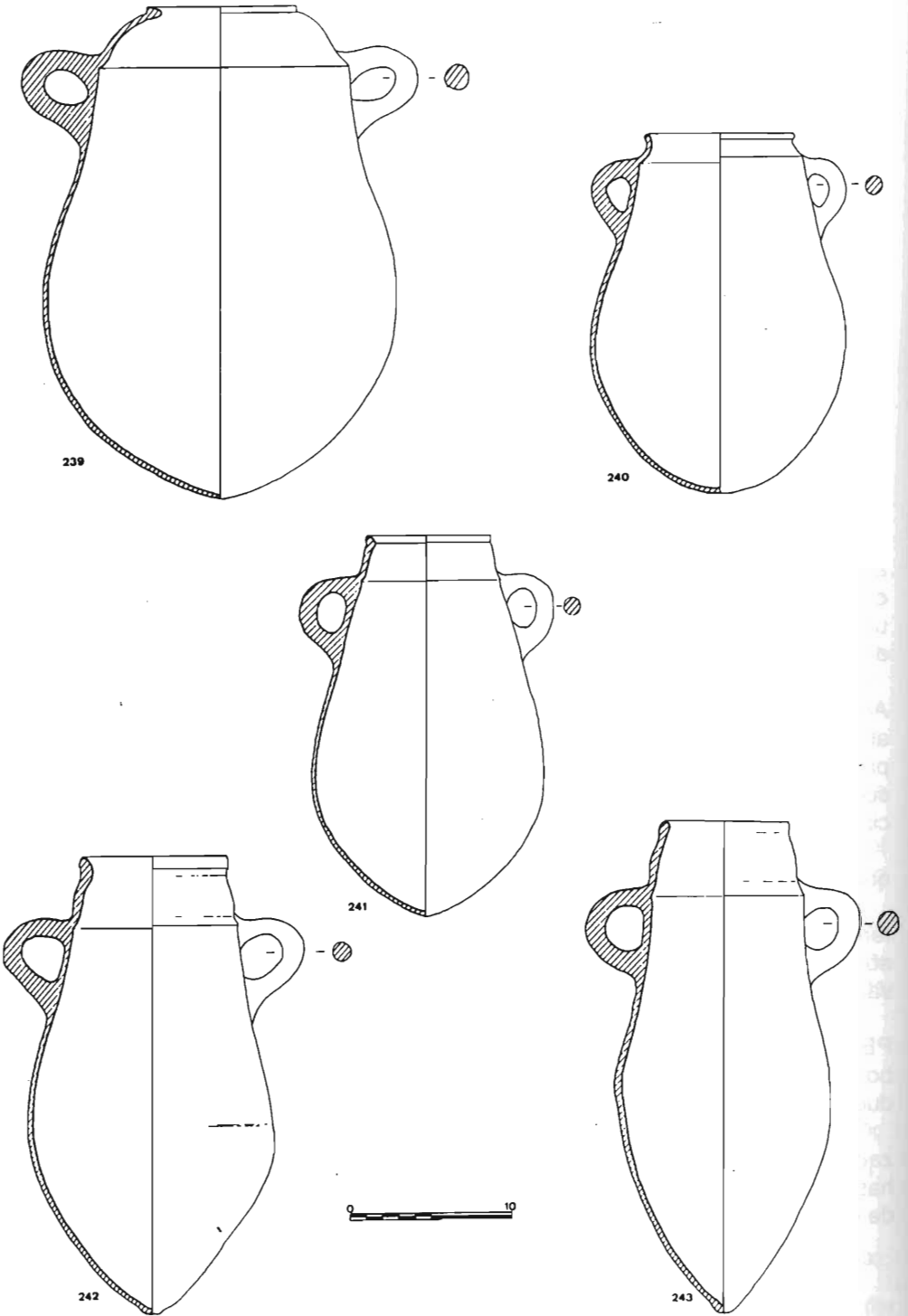

Fig. 9. Anforas fenicio-púnicas de pequeño tamaño.

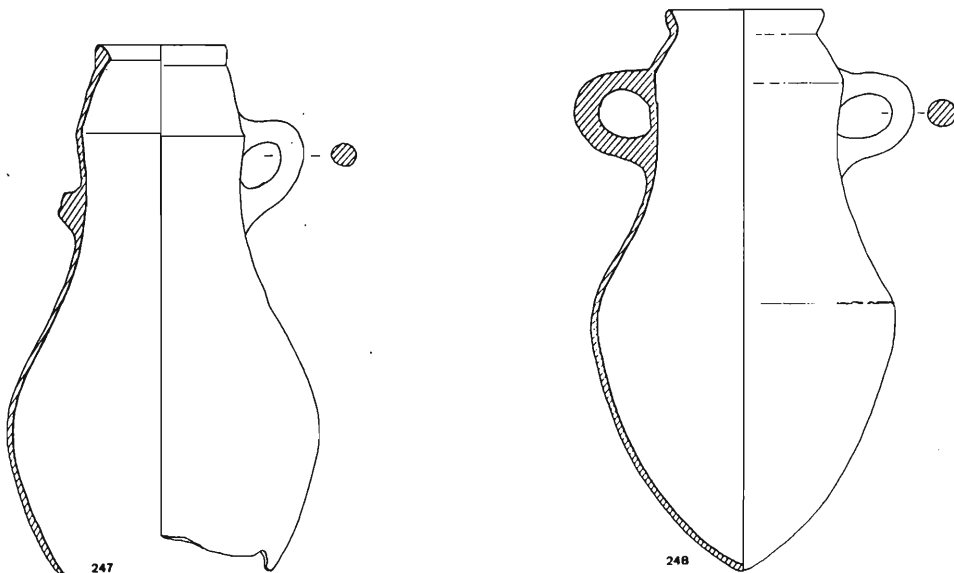
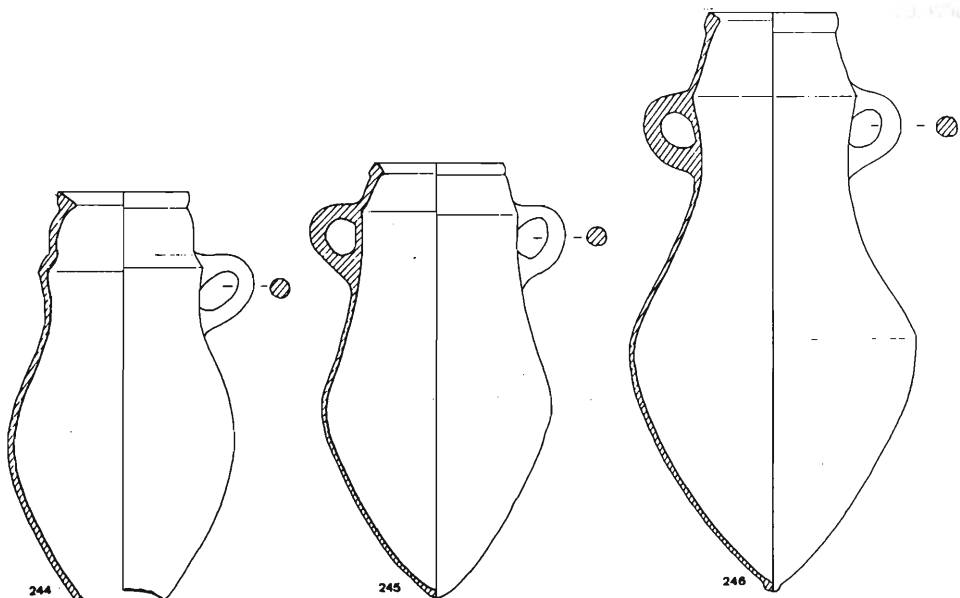

Fig. 10. Anforas fenicio-púnicas de pequeño tamaño.

Inventario de materiales:

nº 239.- Anfora con borde engrosado al interior. Hombros de tendencia troncocónica convexa con fuerte carena de donde parten dos asas acodadas de sección circular. A partir de aquí la línea de la pared del cuerpo se curva hacia el eje de ánfora para volver a ensancharse y alcanzar el diámetro máximo en su tercio inferior. Fondo convexo. Pasta marrón claro. Desgrasante fino. Superficie gris negruzca con restos de engobe amarillento.

Procedencia: La Caleta.

Nº INV. M.C.: 8799. Compra a D. José Luis García en octubre de 1970.

nº 240.- Anfora con borde exvasado con la cara exterior señalada por una línea angulosa. Hombros muy cortos de forma troncocónica-cóncava con una fuerte carena de donde parten dos asas semicirculares de sección circular. Cuerpo, bajo la carena, de paredes curvadas hacia el eje del ánfora, ensanchándose para alcanzar el diámetro máximo en su mitad. Fondo de forma convexa. Pasta crema clara. Desgrasante muy fino. Superficie totalmente cubierta de contracciones marinas.

Procedencia: La Caleta.

Nº INV. M.C.: 8711. Compra a D. José Martínez y Manuel Baena en septiembre de 1969.

nº 241.- Anfora con borde vertical engrosado al interior con la cara exterior marcada por una incisión. Cuello troncocónico ligeramente convexo que acaba en una leve carena de donde parten dos asas semicirculares de sección circular. Cuerpo de forma cónica con diámetro máximo en el tercio inferior. Fondo sensiblemente convexo. Pasta ocre a marrón. Desgrasante mediano. Superficie marrón muy oscuro alterado por la acción del mar.

Procedencia: Punta del Nao.

Nº INV. M.C.: 8996. Compra a D. Manuel Almerón en julio de 1972.

nº 242.- Anfora con borde vertical engrosado al interior con la cara externa marcada por una línea angulosa. Cuello troncocónico convexo que acaba en una carena de donde parten dos asas acodadas de sección circular. Cuerpo de forma cónica con diámetro máximo en el tercio inferior. Fondo de tendencia ojival. Pasta gris clara. Desgrasante medio a fino. Superficie crema a gris marrón claro con numerosas concreciones marinas. Capacidad: 2,275 litros.

Procedencia: La Caleta.

Nº INV. M.C.: 8868. Compra a D. Manuel Marchena en Julio de 1971.

nº 243. Anfora con borde vertical ligeramente engrosado al exterior. Cuello troncocónico convexo que acaba en una carena de donde parten dos asas en forma de 3/4 de círculo de sección circular. Cuerpo superior cónico-cóncavo e inferior sensiblemente ojival. Pasta marrón-rojo claro. Desgrasante fino a grueso. Superficie crema a marrón claro con algunas concreciones marinas. Capacidad: 1,870 litros.

Procedencia: La Caleta.

Nº INV. M.C.: 8872. Compra a D. Manuel Marchena en agosto de 1971.

nº 244.- Anfora a la que le falta un asa y parte del fondo. Borde grueso con bisel interior. Cuello troncocónico convexo acabado en una fuerte carena de donde parte un asa acodada de sección circular. Cuerpo superior con paredes curvadas hacia el eje del ánfora, ensanchándose a partir del arranque inferior del asa y alcanzando el diámetro máximo en la mitad del cuerpo. Parte inferior sensiblemente ojival. Pasta marrón claro. Desgrasante fino a medio. Superficie crema a marrón claro con concreciones marítimas.

Procedencia: La Caleta.

Nº INV. M.C.: 8851. Compra a D. Manuel Marchena en junio de 1971.

nº 245.- Anfora con borde grueso con bisel interior con la cara externa marcada por una incisión. Cuello troncocónico acabado en una carena de donde parten dos asas semicirculares de sección circular. Cuerpo superior cónico-cóncavo e inferior ojival. Pasta crema con nucleo gris. Desgrasante medio. Superficie crema marrón con concreciones marinas.

Procedencia: Punta del Nao.

Nº INV. M.C.: 9549. Prospecciones de D. Juan Ramón Ramírez en 1982.

nº 246.- Anfora con borde grueso con bisel interior, con la cara externa marcada por una línea. Cuello troncocónico acabado en una carena de donde parten dos asas semicirculares de sección circular. Cuerpo superior con paredes curvadas hacia el eje del ánfora ensanchándose a partir del arranque inferior del asa y alcanzado el diámetro máximo en la mitad del cuerpo. Parte inferior ojival. Pasta marrón claro. Desgrasante fino a medio. Superficie marrón muy alterada por la acción del mar. Capacidad 2,3 litros.

Procedencia: La Caleta.

Nº INV. M.C.: S/N.

nº 247.- Anfora a la que le falta un asa y el tercio inferior del cuerpo. Borde grueso con un bisel interior con la cara externa marcada por una línea. Cuello troncocónico apreciablemente convexo acabado en una carena de donde parte un asa levemente acodada de sección circular. Cuerpo superior con paredes curvadas hacia el eje del ánfora ensanchándose a partir del arranque inferior del asa y alcanzando el diámetro máximo en la mitad del cuerpo. Parte inferior conservada y apreciablemente ojival. Pasta marrón-rojo claro. Desgrasante fino a medio. Suficiente crema a marrón con concreciones marinas.

Procedencia: La Caleta.

Nº INV. M.C.: S/N.

nº 248.- Anfora con borde exvasado ligeramente engrosado al exterior. Cuello troncocónico algo convexo que acaba en una carena de donde parten dos asas acodadas de sección circular. Cuerpo superior conico-cóncavo e inferior ojival. Pasta crema con nucleo gris. Desgrasante medio. Superficie marrón a crema con algunas concreciones marinas.

Procedencia: La Olla (La Caleta).

Nº INV. M.C.: 8788. Compra a D. Manuel Marchena.

nº 249.- Anfora con borde grueso con bisel interior con la cara externa marcada por una línea. Cuello troncocónico que acaba en una carena de donde parten dos asas de forma de 3/4 de círculo de sección circular. Cuerpo superior conico-cóncavo e inferior ojival. Pasta marrón claro. Desgrasante fino a medio. Superficie crema con concreciones marinas. Capacidad: 2,5 litros.

Procedencia: La Caleta.

Nº INV. M.C.: 8866. Compra a D. Manuel Marchena.

nº 250.- Anfora a la que le falta un asa. Borde grueso con bisel interior con la cara externa marcada por una línea. Cuello troncocónico ligeramente convexo que acaba en una carena de donde parte un asa acodada de sección circular. Cuerpo superior con paredes curvadas hacia el eje del ánfora ensanchándose a partir del arranque inferior del asa y alcanzando el diámetro máximo en la mitad del cuerpo. Parte inferior de forma cónica invertida con paredes rectilíneas acabadas en un pie semiesférico. Pasta marrón claro. Desgrasante fino a medio. Superficie crema a marrón con concreciones marinas. Capacidad: 1,75 litros.

Procedencia: La Caleta.

Nº INV. M.C.: S/N. Compra a D. Manuel Almerón.

nº 251.- Anfora con borde ligeramente exvasado al exterior. Cuello troncocónico cóncavo que acaba en una carena de donde parten dos asas semicirculares de sección circular. Cuerpo superior bajo la carena de tendencia cilíndrica ensanchándose a partir del arranque inferior de las asas hasta alcanzar el diámetro máximo en la mitad del cuerpo. Parte inferior ojival acabada en un pequeño botón. Pasta crema con pequeño núcleo gris. Desgrasante fino a medio. Superficie marrón a crema con algunas concreciones marinas.

Procedencia: La Caleta.

Nº INV. M.C.: 8712. Compra a D. Manuel Marchena en septiembre de 1969.

nº 252.- Anfora con borde vertical ligeramente engrosado al interior. Cuello de tendencia cilíndrica-cóncava que acaba en una carena de donde parten dos asas semicirculares de sección circular. Cuerpo superior bajo la carena de forma cilíndrica ensanchándose a partir del arranque inferior de las asas y alcanzando el diámetro máximo en la mitad del cuerpo. Parte inferior cónica ligeramente convexa acabada en un pie semiesférico. Pasta marrón claro. Desgrasante fino a medio. Superficie marrón con concreciones marinas.

Procedencia: La Caleta.

Nº INV. M.C.: 8869. Compra a D. Manuel Almerón en julio de 1971.

nº 253. Anfora con borde vertical ligeramente engrosado al exterior. Cuello troncocónico acabado en una carena de donde parten dos asas alargadas de sección circular. Cuerpo superior bajo la carena con paredes ligeramente curvadas hacia el eje del ánfora, ensanchándose bajo el arranque inferior de las asas formando una fuerte carena que le separa de la parte inferior. Esta es de forma ojival, Pasta marrón claro. Desgrasante fino a medio. Superficie marrón con algunas concreciones marinas.

Procedencia: La Caleta.

Nº INV. M.C.: 8865. Compra a D. Manuel Marchena en julio de 1971.

nº 254.- Anfora con borde exvasado engrosado al exterior. Cuello troncocónico acabado en una carena de donde parten dos asas alargadas de sección circular. Cuerpo superior bajo la carena de forma cilíndrica ensanchándose bajo el arranque inferior de las asas hasta alcanzar el diámetro máximo en la mitad del cuerpo. Parte inferior ojival acabada en un pequeño botón. Pasta marrón claro. Desgrasante fino a medio. Superficie marrón con algunas concreciones marinas.

Procedencia: La Caleta.

Nº INV. M.C.: S/N.

nº 255.- Anfora a la que le falta la base. Borde ligeramente entrante engrosado al interior con la cara exterior marcada por una fuerte incisión. Cuello troncocónico acabado en una carena bajo la cual parten dos asas alargadas de sección circular. Cuerpo superior cónico-cóncavo e inferior ojival. Pasta marrón claro. Desgrasante fino a medio. Superficie crema con algunas concreciones marinas.

Procedencia: La Caleta.

Nº INV. M.C.: 8823. Compra a D. Manuel Marchena en diciembre de 1970.

nº 256.- Anfora con borde grueso engrosado por ambas caras. Cuello troncocónico ligeramente convexo acabado en una carena de donde parten dos asas ligeramente acodadas de sección circular. Cuerpo superior de tendencia cónica apreciablemente cóncavo e inferior cónico invertido con botón terminal. Pasta marrón claro. Desgrasante fino a medio. Superficie marrón con algunas concreciones marinas. Capacidad: 0,6 litros

Procedencia: La Caleta.

N. INV. M.C.: 8867. Compra a D. Manuel Marchena en julio de 1971.

nº 257.- Anfora con borde fragmentado ligeramente entrante engrosado al interior. Cuello troncocónico acabado en una carena de donde parten dos asas ligeramente acodadas de sección circular. Cuerpo superior de forma cónica e inferior cónica invertida con botón terminal. Pasta marrón claro. Desgrasante fino a medio. Superficie marrón muy alterada por la acción del mar.

Procedencia: La Caleta.

Nº INV. M.C.: 9950.

nº 258.- Anfora a la que le falta un asa. Borde grueso engrosado al exterior. Cuello troncocónico acabado en una carena de donde parte un asa y el arranque de la otra de forma semicircular de sección circular. Cuerpo superior cónico-cóncavo e inferior de tendencia cónica invertida con pequeño botón terminal. Pasta gris oscura. Desgrasante fino a medio. Superficie crema-marrón con algunas concreciones marinas.

Procedencia: La Caleta.

Nº INV. M.C.: S/N. Compra a D. Manuel Almerón en julio de 1972.

nº 259.- Anfora con borde grueso engrosado al exterior. Cuello troncocónico aca-

bado en una carena de donde parten dos asas semicirculares de sección circular. Cuerpo superior de tendencia cilíndrica e inferior ojival con botón terminal. Pasta marrón claro a ocre. Desgrasante fino a medio. Superficie marrón a ocre con concreciones marinas.

Procedencia: La Caleta.

Nº INV. M.C.: 8413. Compra a D. Manuel Marchena en octubre de 1968.

nº 260.- Anfora a la que le falta parte del cuerpo inferior. Borde ligeramente engrosado al exterior. Cuello troncocónico ligeramente cóncavo acabado en una carena de donde parten dos asas semicirculares de sección circular. Cuerpo superior de tendencia cilíndrica e inferior, en la parte conservada, apreciablemente ojival. Pasta marrón claro. Desgrasante fino a medio. Superficie crema con concreciones marinas.

Procedencia: La Caleta.

Nº INV. M.C.: 8793. Donación de D. Jesús del Río en septiembre de 1970.

nº 261.- Anfora a la que le faltan las dos asas. Borde ligeramente entrante con bisel interior. Cuello troncocónico acabado en una leve carena en donde se aprecian los arranques de las asas. Cuerpo superior cónico acabado en una fuerte incisión, e inferior ojival. Pasta crema con pequeño núcleo gris. Desgrasante medio. Superficie marrón con concreciones marinas.

Procedencia: La Caleta.

Nº INV. M.C.: 8414. Compra a D. Manuel Marchena.

nº 262.- Anfora con borde ligeramente entrante. Cuello troncocónico acabado en una carena de donde parten dos asas alagadas de sección circular. Cuerpo superior cónico-cóncavo e inferior cónico invertido con base semiesférica. Pasta crema. Desgrasante medio. Superficie marrón con concreciones marinas.

Procedencia: La Caleta.

Nº INV. M.C.: S/N. Compra a D. Manuel Almerón en julio de 1971.

nº 263.- Anfora a la que le falta la boca, el cuello, un asa y parte del cuerpo. Asa algo acodada de sección circular. Cuerpo superior cónico-cóncavo e inferior ojival acabado en un pie semiesférico estrangulado y aplanado en su base. Pasta crema con núcleo gris. Desgrasante medio. Superficie marrón con concreciones marinas.

Procedencia: El Aculadero (La Caleta).

Nº INV. M.C.: 8877. Compra a D. Manuel Marchena en septiembre de 1971.

nº 264.- Anfora con borde grueso con ligero bisel interior. Cuello troncocónico acabado en una carena de donde parten dos asas semicirculares de sección circular. Cuerpo superior de tendencia cilíndrica e inferior ojival acabado en un pie semiesférico estrangulado algo achatado. Pasta marrón claro. Desgrasante fino a medio. Superficie crema con algunas concreciones marinas.

Procedencia: La Caleta.

Nº INV. M.C.: S/N. Compra a D. Manuel Marchena en julio de 1971.

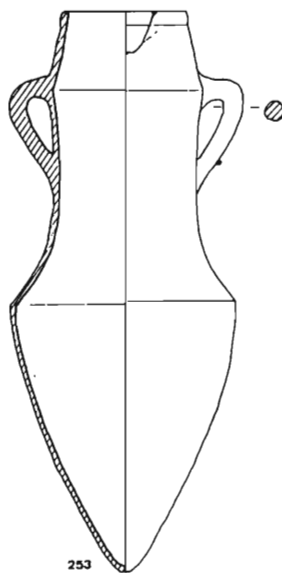
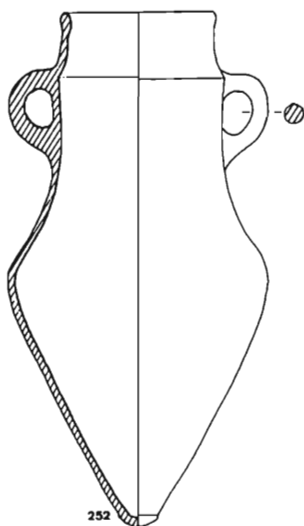
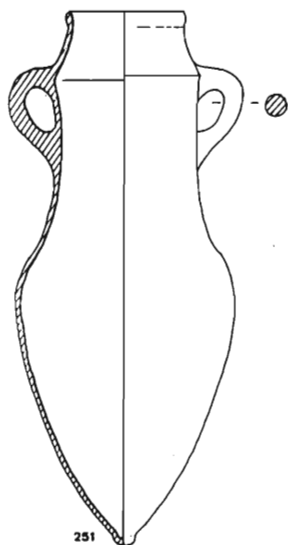
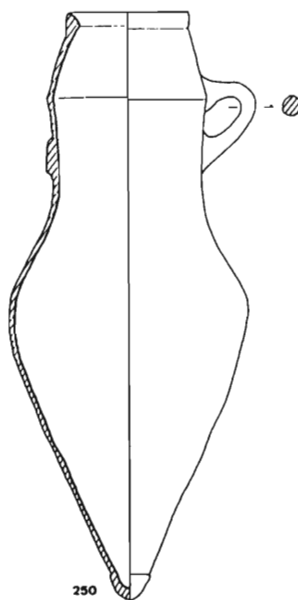
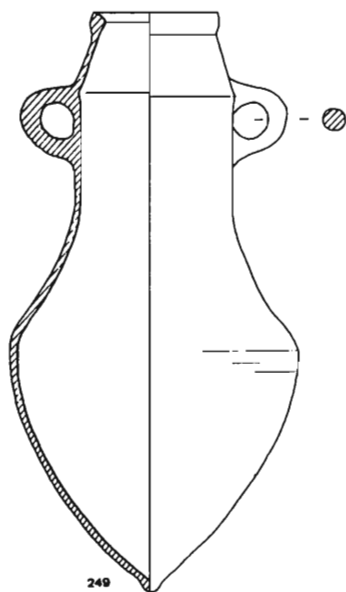

Pag. 11. Anforas fenicio-púnicas de pequeño tamaño.

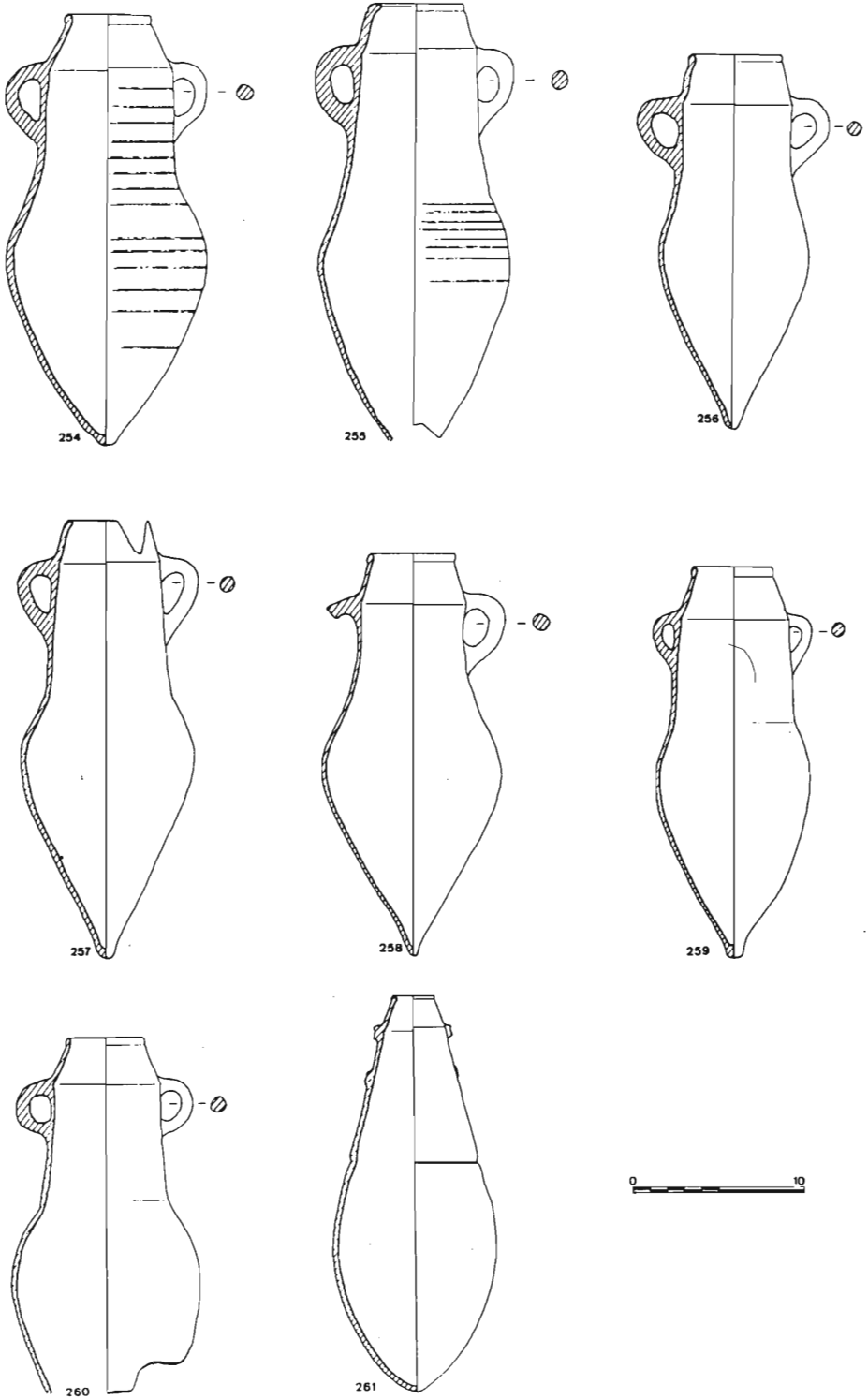

Fig. 12. Anforas fenicio-púnicas de pequeño tamaño.

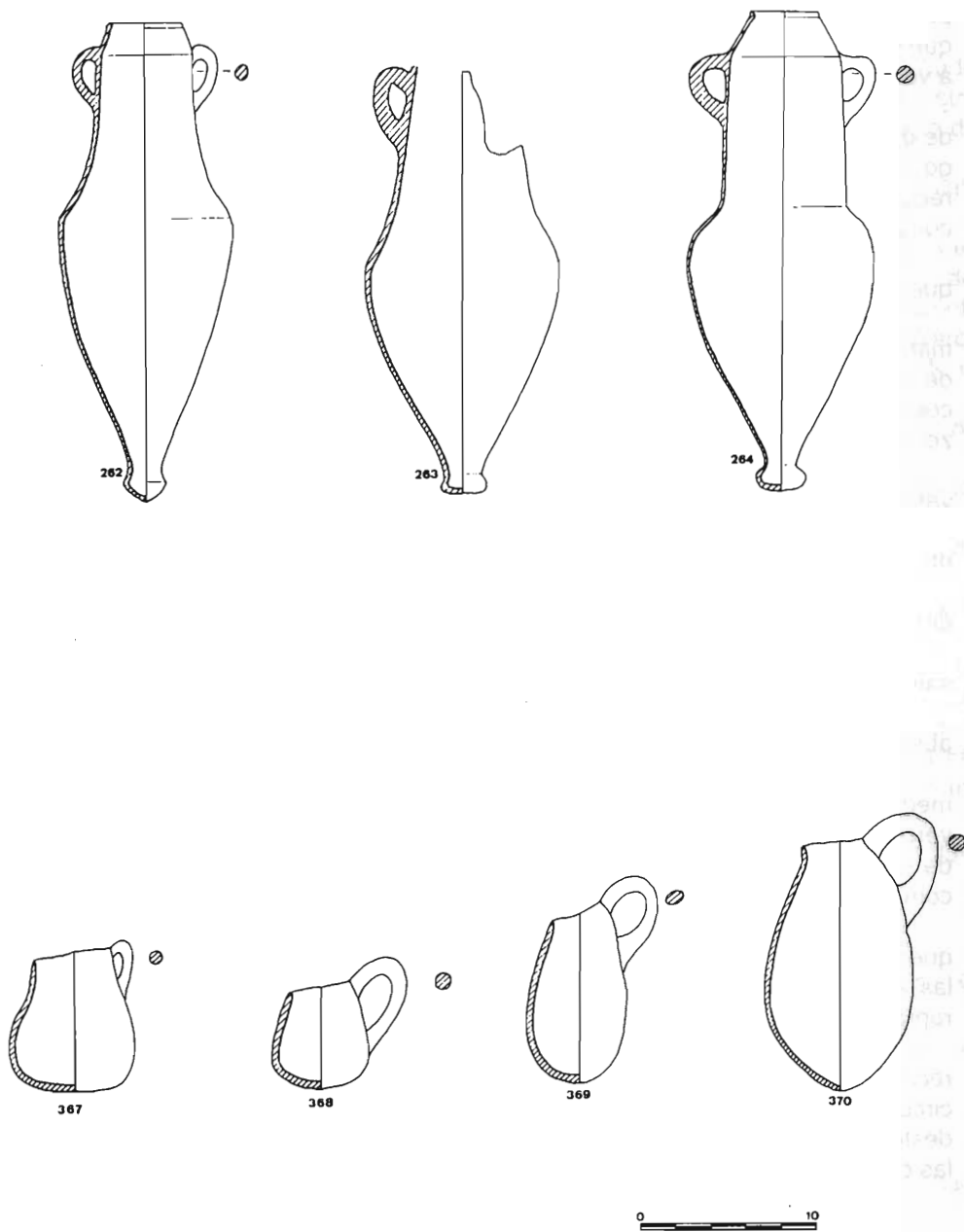

Fig. 13. Anforas fenicio-púnicas de pequeño tamaño.

Quemaperfumes. (Figs. 14, 15)

Otro grupo cerámico abundante en esta zona es el de los recipientes dobles habitualmente conocidos por el nombre de “quemadores de perfumes” o “quemaperfumes”. Constan de dos cuerpos superpuestos unidos por un vástago hueco que parte del centro del inferior y descansa sobre el fondo del cuenco inferior que a veces tiene un pie indicado.

En todos los materiales que ha sido posible verificarlo, el cuenco inferior es de diámetro sensiblemente más pequeño que el superior. Todos poseen un vástago hueco que puede observarse claramente por el orificio circular del fondo del recipiente. Su altura oscila entre 10 y 6 cms., siendo el grupo más numeroso el comprendido entre 7,5 y 8,5 cms.

En ninguno de los casos analizados conservan restos de engobe o barniz rojo que posiblemente pudiesen poseer.

Mientras realizábamos este estudio ingresó en el Museo de Cádiz un lote de materiales procedentes de la prospección de D. J. Ramón Ramírez en este sector de La Caleta, entre los cuales había varios quemaperfumes, uno de los cuales conservaba en el interior del plato superior abundantes restos de un engobe rojizo, cuya tonalidad estaba lógicamente muy alterada por la acción del mar.

En nuestro estudio de los quemaperfumes gaditanos hemos distinguido varios tipos:

A.- Quemaperfumes formados por dos cuencos carenados con borde ligeramente inclinado al exterior (nº 360).

B.- Quemaperfumes formados por dos cuencos con carenas suaves y paredes abiertas. (nº 361, 362, 363, 358?)

C.- Quemaperfumes con el cuenco inferior sin carena con borde ligeramente saliente y el superior con carena suave con paredes abiertas. (nº 359, 365, 366)

D.- Quemaperfumes con el cuenco inferior poco profundo y paredes muy abiertas y el superior con carena muy suave y paredes muy abiertas (nº 357).

Las pastas son muy homogéneas, algo depuradas, cocidas a temperatura media-alta. Los colores habituales son el marrón rojo claro, marrón claro y gris verdoso. Las superficies presentan el típico color achocolatado, producto sin duda de la acción del mar, y que sin embargo, ha sido interpretado hace pocos años como una característica común de una industria alfarera local¹²⁸.

Según R. Corzo estos recipientes, con un claro sentido ritual, ya sirvan para quemar perfumes o simplemente como lamparillas, aparecen representados en las estelas junto a los altares y símbolos de la diosa Tanit¹²⁹. También aparecen representados sobre embarcaciones con un posible carácter funerario¹³⁰.

En su uso como lamparilla o quemaperfumes el cuerpo inferior serviría para recoger el líquido que se derrama del superior. Para este mismo autor, el orificio circular del fondo, que deja al descubierto la cavidad interior del vástago, estaría destinado a introducir una espiga de madera para soportarlos en pie, al igual que las cazoletas que rematan los *thymiateria* de bronce¹³¹.

128. LOPEZ, GARCIA, *Anforas púnicas...*, citado, pág. 393.

129. CORZO, *Cádiz...*, citado pág. 13; A.M^º. BISI *Le stele puniche*. Fig. 112. Roma, 1967.

130. P. BARTOLONI, *Le figurazioni di carattere marino rappresentate sulle più tarde stele di Cartagine II. Le imbarcazioni minori*, en *Rivista di Studi Fenici* VII, 2. láms. LXI y LXII. Roma, 1979.

131. CORZO, *Cádiz...*, citado págs. 12-14.

Los prototipos de este tipo cerámico los encontramos en el Mediterráneo Oriental en yacimientos como Kitió en Chipre, de donde procede un ejemplar parecido a nuestra variante A, con cronología de principios del siglo VIII a.C.¹³².

Para Cintas la evolución de estos recipientes en el tiempo se ve plasmada en una disminución progresiva de su tamaño¹³³. Esta teoría es recogida posteriormente por M^a.J. Almagro¹³⁴.

En la Península encontramos paralelos en el recipiente de Trayamar hallado en la sepultura 1 de la segunda mitad del siglo VII a.C.¹³⁵. Es similar a nuestra variante A, pero se diferencia de ella en el diámetro del cuenco inferior que es de las mismas medidas que el superior.

El ejemplo más antiguo es un fragmento del estrato I de Toscanos, del siglo VIII a.C.¹³⁶.

Otro quemaperfumes de las mismas características que nuestra variante A es el procedente de la tumba 5 de la zona B de la necrópolis de Puente de Noy, del siglo V a.C. Se diferencia de nuestro ejemplar en que el cuenco inferior presenta mayor diámetro que el superior¹³⁷. Además en esta misma necrópolis se hallaron otros dos fragmentos en las tumbas 3 y 24 de la zona B, fechadas en el siglo IV a.C.¹³⁸.

Otro fragmento procede de la Cruz del Negro, con una cronología posible del siglo VII a.C.¹³⁹.

En Villaricos es una forma frecuente entre los ajuares de las tumbas de los grupos C,D,E,F,I y J, fechadas a partir del siglo V a.C. en adelante¹⁴⁰.

Procedente de Ibiza existe en el Museo Arqueológico Nacional un recipiente similar a nuestra variante C al que le falta parte de cuerpo superior¹⁴¹.

Esta forma aparece también en la costa atlántica portuguesa, como lo demuestran los dos vasos de Santa Olaia, fechados a partir del siglo V a.C.¹⁴².

En Cartago los encontramos en la necrópolis de Douimes, fechados en los siglos VII y VI a.C.¹⁴³. Los ejemplares de estos siglos, presentan en Cartago, diámetros similares en los dos cuencos, en cambio un ejemplar procedente de la necrópolis de Santa Mónica fechado en los siglos IV y III a.C. tiene el cuenco inferior sensiblemente más pequeño que el superior¹⁴⁴. Su forma se asemeja bastante a nuestra variante D.

Otro ejemplar de las mismas características procede de la necrópolis de Cagliari en Cerdeña, pero con la cronología algo más alta de los siglos VI y V a.C.¹⁴⁵.

132. V. KARAGEORGHIS, *L'espansione fenicia nel Mediterraneo (Chypre)*, pág. 164, lám. 56.2. Roma, 1971.

133. P. CINTAS, *Fouilles puniques à Tipasa*, en *Revue Africaine* nº 416-417. 1949.

134. M^a. J. ALMAGRO, *Un quemaperfumes en bronce en el Museo Arqueológico Nacional*, en *Trabajos de Prehistoria* 27. Madrid, 1970.

135. SCHUBART, NIEMEYER, *Trayamar...*, citado, lám. 12 nº 554.

136. SCHUBART, NIEMEYER, *Trayamar...*, citado, pág. 211, nota 232.

137. MOLINA, RUIZ, HUERTAS, *Almuñecar...*, citado, fig. 20 nº 29.

138. MOLINA, RUIZ, HUERTAS, *Almuñecar...*, citado, págs. 201 y 202, figs. 17 y 32.

139. G. BONSOR, *Les colonies agricoles preromaines de la vallée du Betis*, en *Revue Archeologique* XXXV, pág. 312, fig. 113. París, 1899.

140. ASTRUC, *La necrópolis...*, citado, láms. XIV: 5, XIX: 3, XXII: 2, XXXI: 5, XXXVIII: 8.

141. RODERO, *Colección de cerámica...*, citado, pág. 85, fig. 31 nº 11.

142. SCHUBART, NIEMEYER, *Trayamar...*, citado, pág. 211, notas 235 y 236.

143. P. CINTAS, *Ceramique punique*, pág. 187 nº 86. Túnez, 1950.

144. CINTAS, *Ceramique...*, citado, pág. 187 nº 87.

145. A. TARAMELLI, *La necrópoli punica di Preddio Iba a S. Avendrace. Cagliari*, fig. 27. Roma, 1912.

146. CINTAS, *Fouilles...*, citado, pl. XCII.

Otro ejemplar del siglo V a.C. es el hallado en Tipasa¹⁴⁶.

En la zona de Marruecos los encontramos en Mogador¹⁴⁷.

Además los encontramos en Bithia y Tharros, fechados en el último cuarto del siglo VII a. C.¹⁴⁸, siendo muy similares al de Trayamar.

De todos los paralelos vistos anteriormente, los que más se asemejan a nuestros materiales son los de Santa Mónica y Cagliari, con cronologías a partir del siglo VI a.C.

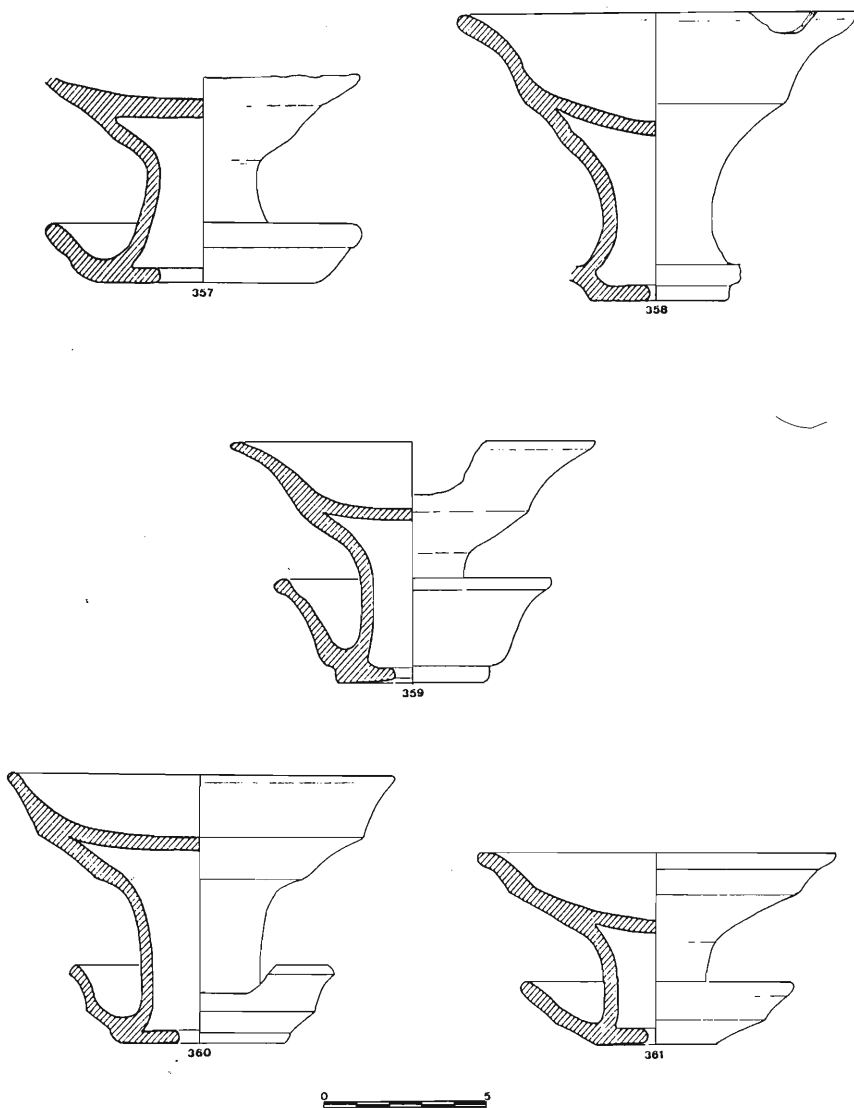

Fig. 14. Quemaperfumes.

147. A. JODIN. Note préliminaire sur l'établissement preromain de Mogador, en Bulletin Archeologique Marocaine II, pág. 26, fig. 10 d. 1957.

148. P. BARTOLONI, Studi sulla cerámica fenicia i punica de Sardegna, pág. 76, fig. 9 g, h. Roma, 1983.

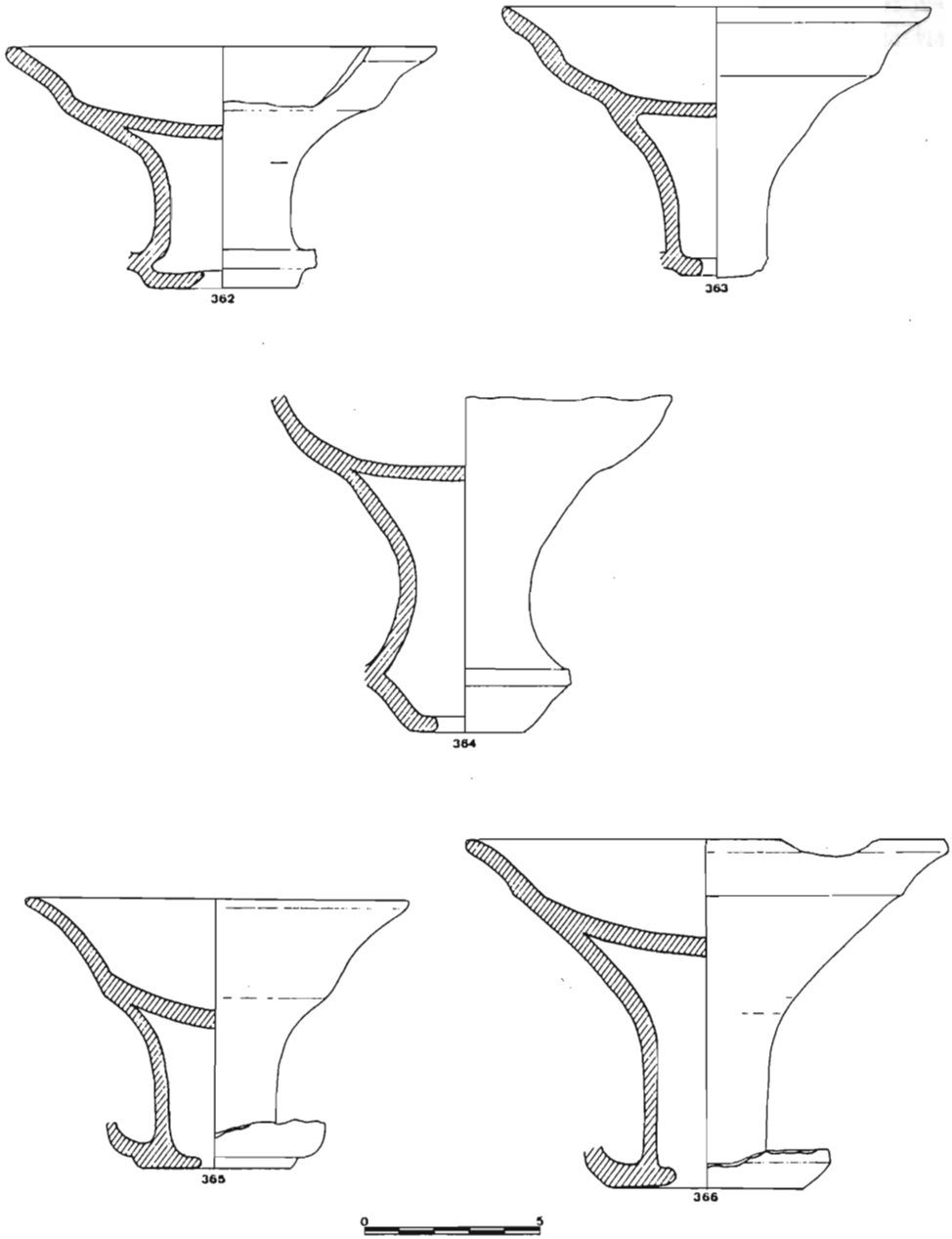

Fig. 15. Quemaperfumes.

Inventario de materiales:

nº 357.- Quemador de perfumes del tipo D. Pasta marrón-rojo claro. Desgrasante fino a muy fino. Superficie crema con concreciones marinas.

Procedencia: Entre la Punta del Nao y el Faro de las Puercas.

Nº INV. M.C.: 9777-2.

nº 358.- Quemador de perfumes del tipo B. Pasta marrón-rojo claro. Desgrasante fino a muy fino. Superficie marrón oscuro con concreciones marinas.

Procedencia: Entre la Punta del Nao y el Faro de Las Puercas.

Nº INV. M.C.: 9777-1.

nº 359.- Quemador de perfumes del tipo C. Pasta marrón verdosa. Desgrasante fino. Superficie marrón claro con concreciones marinas.

Procedencia: Laja Herrera (La Caleta).

Nº INV. M.C.: 9554.

nº 360.- Quemador de perfumes del tipo A. Pasta marrón verdosa. Desgrasante fino. Superficie marrón crema con concreciones marinas.

Procedencia: Laja Herrera (La Caleta).

Nº INV. M.C.: 9553-1.

nº 361.- Quemador de perfumes del tipo B. Pasta gris verdosa a marrón claro. Desgrasante fino. Superficie marrón oscuro con concreciones marinas.

Procedencia: Punta del Nao.

Nº INV. M.C.: 9778-3

nº362.- Quemador de perfumes del tipo B. Pasta gris oscura. Desgrasante fino a medio. Superficie marrón claro con algunas concreciones marinas.

Procedencia: Punta del Nao.

Nº INV. M.C.: 9978-4.

nº 363.- Quemador de perfumes del tipo B. Pasta marrón-rojo claro. Desgrasante fino. Superficie marrón oscuro con concreciones marinas.

Procedencia: Punta del Nao.

Nº INV. M.C.: 9778-1.

nº 364.- Quemador de perfumes posiblemente del tipo B. Pasta marrón-rojo claro. Desgrasante fino. Superficie marrón oscuro con concreciones marinas.

Procedencia: Punta del Nao.

Nº INV. M.C.: 9778-2.

nº 365.- Quemador de perfumes del tipo C. Pasta crema. Desgrasante fino. Superficie crema a marrón con concreciones marinas.

Procedencia: Punta del Nao.

Nº INV. M.C.: S/N.

nº 366.- Quemador de perfumes del tipo C. Pasta marrón claro. Desgrasante fino. Superficie marrón con concreciones marinas.

Procedencia: Laja Herrera (La Caleta).

Nº INV. M.C.: 9553-2.

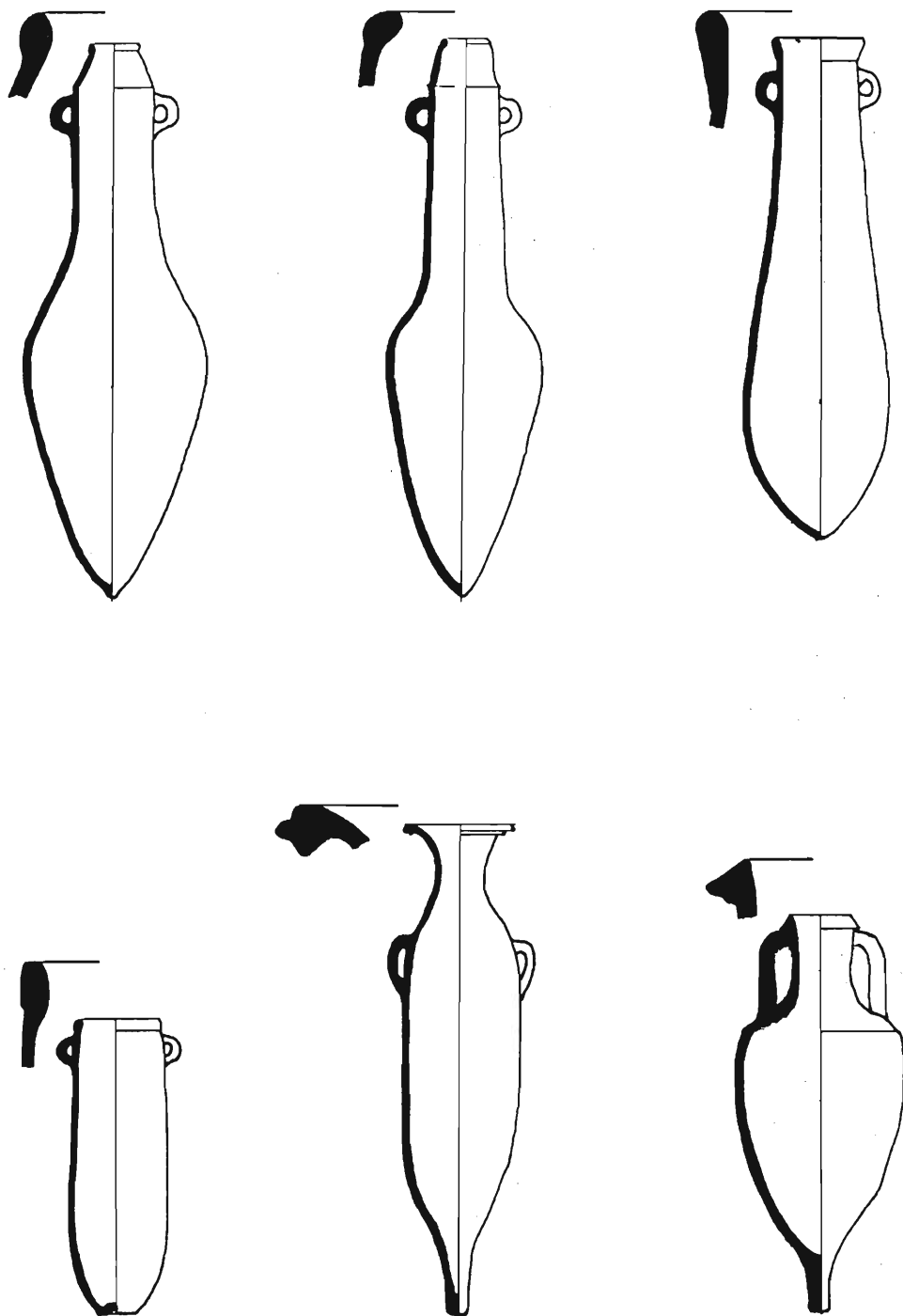

Fig. 16. Tabla de formas de ánforas fabricadas en los hornos de Torre Alta (San Fernando, Cádiz).

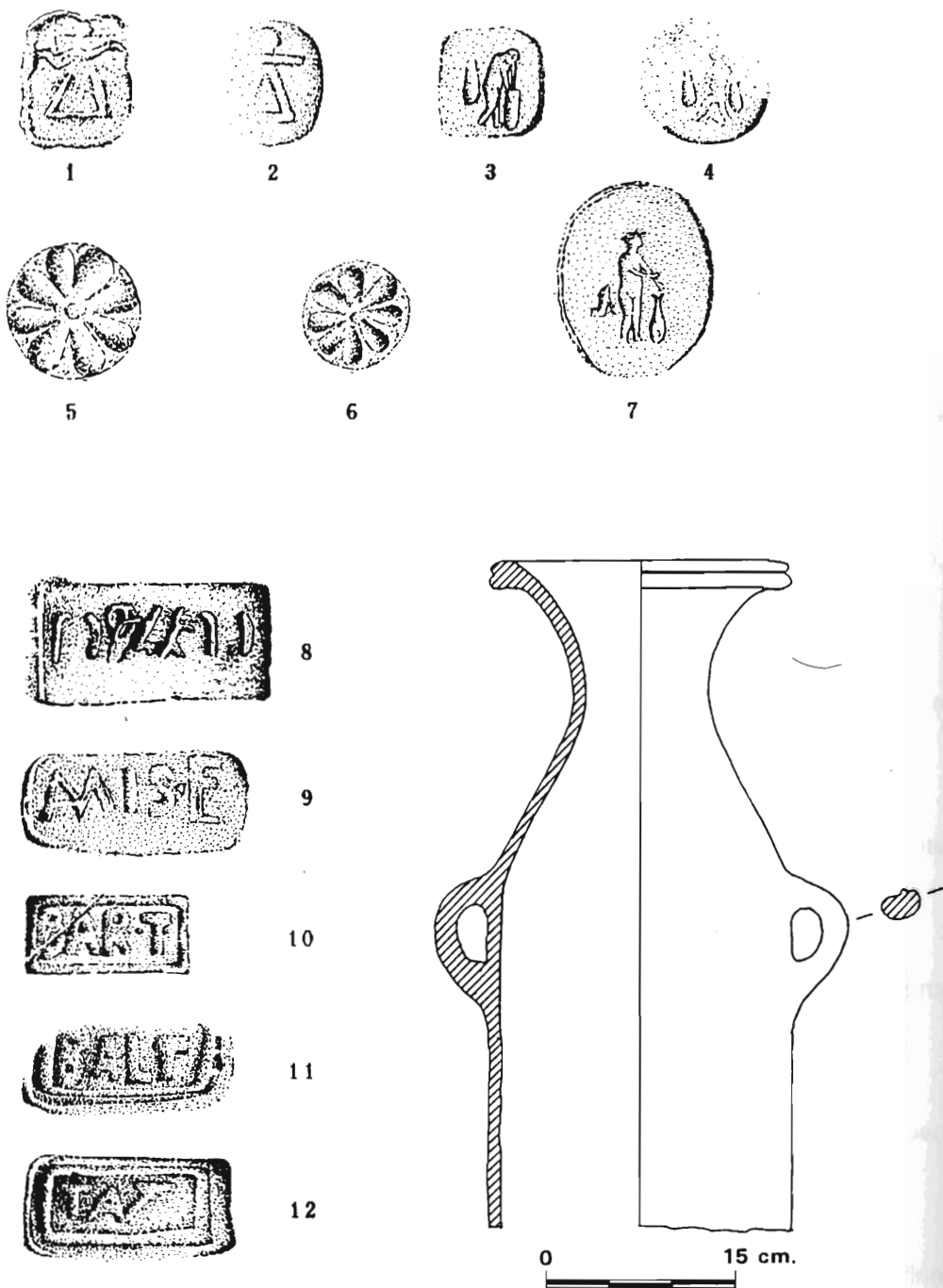

Fig. 17. 1 a 7, estampillas sobre ánforas localizadas en los hornos de Torre Alta (San Fernando, Cádiz); 8 a 12, estampillas sobre ánforas C2b del vertedero de la c/ Doctor Gregorio Marañón, Cádiz.

Jarras pequeñas. (Fig. 13 n^{os} 367, 368, 369, 370)

Otra forma cerámica hallada en La Caleta, en los alrededores de la Punta del Nao y relacionada con el material de carácter ritual antes mencionado, es una jarra de pequeñas dimensiones.

Los cuatro ejemplares conservados en el Museo de Cádiz presentan como característica común un borde sin engrosar, sin líneas de ruptura con las paredes del cuerpo. Tres de ellas presentan un asa acodada de sección circular de gran tamaño (n^{os} 368, 369, 370). La otra posee un asa pequeñita de forma de mitad de círculo levantada (n^o 367). Todas arrancan de la línea del borde y acaban en el cuerpo.

Las dimensiones de estas asas son desproporcionadas en relación a las dimensiones del cuerpo en los ejemplares 368 y 369.

Por lo que se refiere a la forma del cuerpo difieren sensiblemente los cuatro ejemplares. El n^o 370 es ovoide, el 369 piriforme, el 368 de tendencia ovoide con la base sensiblemente aplanada.

Todas son de factura tosca y están realizadas con una arcilla muy poco depurada de color crema o marrón rojizo. Las superficies presentan el típico color "achocolatado" producto de la acción del mar.

Este tipo de jarra pequeña (*juglet*) es muy conocida tanto en Oriente como en Occidente.

Precedentes orientales los encontramos en Meggido en el Bronce Tardío II A y II B, fechados respectivamente entre el 1400-1300 a.C. y el 1300-1200 a.C. y en Abu Hawam en el Bronce Tardío II B¹⁴⁹.

Esta forma se generaliza en la Edad del Hierro tal y como podemos ver en los niveles más recientes de Tiro¹⁵⁰, Edad del Hierro I de Meggido y Hazor del 1200 al 1000 a.C.¹⁵² y Edad del Hierro II A-B de Beth Mirsim del 1000 al 800 a.C.¹⁵² y Edad del Hierro II C de Azkhiv del 800 al 586 a.C.¹⁵³.

En Chipre se documentan desde el II milenio a.C.¹⁵⁴.

Es a partir del siglo VII cuando encontramos paralelos más afines a los de Occidente¹⁵⁵.

En la Península es una forma habitual desde el siglo VIII a.C. en las factorías fenicias de la costa andaluza como El Morro de la Mezquitilla, Chorreras y Toscanos¹⁵⁶.

149. R. AMIRAN, *Ancient pottery of the Holy Land*, pág. 146, pl. 46: 16 y 23, pl. 55: 12 y 15. Jerusalén 1969.

150. P.M. BIKAI, *The pottery of Tyre*, lám. 12, Warminter, 1978.

151. AMIRAN, *Ancient pottery...*, citado, pág. 251, pl. 87: 10.

152. AMIRAN, *Ancient pottery...*, citado, pág. 259, pl. 84: 13 y 14.

153. AMIRAN, *Ancient pottery...*, citado, pág. 272, pl. 92: 15 y 16. El n^o 15 es muy similar a nuestro n^o 370.

154. SCHAEFER, *Enkomi Alasia*, pág. 154. París, 1952.

155. VUILLEMOT, *Reconnaissances...*, citado, pág. 70.

156. H. SCHUBART, *El asentamiento fenicio del siglo VIII a.C. en el Morro de Mezquitilla (Algarrobo, Málaga)*, en *Los Fenicios en la Península Ibérica*, pág. 75, fig. 9. Sabadell, 1986.; M^a. E. AUBET, C. MAAS-LINDEMANN, H. SCHUBART, *Chorreras, un establecimiento fenicio al este de la desembocadura del Algarrobo*, en *Noticiario Arqueológico Hispánico* 6, pág. 115, fig. 10: 133. Madrid, 1979; H. SCHUBART, H.G. NIEMEYER, M. PELLICER, *Toscanos*, en *Excavaciones, Arqueológicas en España* n^o 66, lám. XVII. Madrid, 1969.

En Doña Blanca aparecen en el siglo VII a.C.¹⁵⁷. Además las encontramos en la necrópolis de la Cruz del Negro¹⁵⁸, e Ibiza¹⁵⁹.

Responden a la forma 109 de Cintas que las fecha en Cartago en el siglo VII a.C.¹⁶⁰. También las encontramos en Utica¹⁶¹, Mersa Madakh¹⁶², necrópolis de Rachgoun¹⁶³, Túmulo IV de Los Andalouses, junto a ánforas R1¹⁶⁴, Mogador¹⁶⁵, Sulcis y Monte Sirai¹⁶⁶, Motia del siglo VII a.C. y en la necrópolis de Nora en Cerdeña, de la segunda mitad del siglo VII a.C.¹⁶⁷.

Inventario de materiales:

nº 367.- Jarra pequeña con borde indiferenciado de donde parte un asa que termina en el sector superior del cuerpo. Este es globular con el fondo ligeramente aplanado. Pasta crema. Desgrasante fino a medio. Superficie crema con concreciones marinas.

Procedencia: Punta del Nao.

Nº INV. M.C.: S/N.

nº 368.- Jarra pequeña con borde indiferenciado de donde parte un asa acodada de sección circular de grandes dimensiones que termina en el sector inferior del cuerpo. Este es de tendencia ovoide con el fondo ligeramente convexo. Pasta crema. Desgrasante medio. Superficie igual que pasta.

Procedencia: La Caleta.

Nº INV. M.C.: 11952.

nº 369.- Jarra pequeña con borde indiferenciado de donde parte un asa acodada de sección circular que termina en el sector superior del cuerpo, éste es piriforme con el fondo convexo. Pasta marrón rojiza. Desgrasante medio a grueso. Superficie igual que pasta.

Procedencia: La Caleta.

Nº INV. M.C.: 8551.

nº 370.- Jarra con borde indiferenciado ligeramente saliente de donde parte un asa acodada de sección circular que termina en el sector superior del cuerpo. Este es ovoide con el fondo convexo. Pasta crema. Desgrasante medio. Superficie igual que pasta.

Procedencia: La Caleta.

Nº INV. M.C.: 9977.

157. D. RUIZ, *Las cerámicas fenicias del Castillo de Doña Blanca*, en *Los Fenicios en la Península Ibérica*, pág. 259, fig. 8, 7.

158. H. SCHUBART, G. MAAS-LINDERMANN, *Toscanos. El asentamiento fenicio occidental en la desembocadura del río Vélez*, en *Noticiario Arqueológico Hispánico* nº 18, pág. 117. Madrid, 1984.

159. RODERO, *Colección de cerámica...*, citado, pág. 21, fig. 28, 5 y 6.

160. CINTAS, *Ceramique...*, citado pág. 101. pl. IX.

161. SCHUBART, MAAS-LINDEMANN, *Toscanos. El asentamiento...*, citado pág. 117.

162. VUILLEMOT, *Reconnaissances...*, citado, pág. 150, fig. 52.

163. VUILLEMOT, *Reconnaissances...*, citado, pág. 68, fig. 18 tipo R-20.

164. VUILLEMOT, *Reconnaissances...*, citado, págs. 269-270, fig. 118.

165. A. JODIN, *Mogador. Comptoir phenicien du Maroc Atlantique*, fig. 22 a y b. Rabat, 1966.

166. G. MAAS-LINDEMANN, *Vasos fenicios de los siglos VIII-VI en España*, en *Los fenicios en la Península Ibérica*, pág. 238. Sabadell, 1986.

167. SCHUBART, MAAS-LINDERMAN, *Toscanos. El asentamiento...*, citado, pág. 117; BARTOLONI, *Studi sulla...*, citado pág. 44, fig. 11.

CUADRO DE DISTRIBUCION DE COLORES DE PASTAS SEGUN FORMAS Y TIPOS CERAMICOS

COLORES DE PASTAS <i>Code Cailleux</i>		L77	L80	N25	N35	N70	N77	N90	P29	P71	P90	S91
ANFORAS COMERCIALES	A3	-	-	-	-	-	-	-	1	-	-	-
	A4a	-	-	1	1	1	1	-	-	1	-	-
	A4c	-	-	-	1	-	-	-	-	-	-	-
	A4d	-	-	-	-	1	-	-	-	-	-	-
	A4f	-	-	-	1	-	-	-	1	1	-	-
	A5	-	-	-	1	-	1	-	-	-	-	-
	E2	2	3	-	-	3	-	-	-	2	1	-
F1	-	-	-	1	1	-	-	-	-	-	-	
ANFORAS PEQUEÑAS	A1	-	-	-	-	1	-	-	-	-	-	-
	240	-	-	-	-	-	-	1	-	-	-	-
	241	-	1	-	-	-	-	-	-	-	-	-
	242	-	-	-	-	-	-	-	-	1	-	-
	243	-	-	-	1	-	-	-	-	-	-	-
	A4	6	-	-	1	-	-	12	-	-	-	1
261	1											
QUEMAPERFUMES		-	-	-	4	-	-	1	-	1	2	1
JARRAS PEQUEÑAS		-	-	-	-	-	-	3	1	-	-	-
TOTALES		9	4	1	11	7	2	17	3	6	3	2

EQUIVALENCIAS DEL *CODE CAILLEUX* EN *CODE MUNSELL* Y DENOMINACION DE LOS COLORES

<i>Code Cailleux</i>	<i>Munsell</i>	Color
L77	2,5 Y 8/4	Amarillo pálido
L80	2,5 Y 8/8	Amarillo
N25	10 R 6/4	Rojo pálido
N35	5 YR 6/3	Marrón rojo claro
N70	7,5 YR 6/2	Gris rosa
N77	10 YR 6/6	Amarillo marrón
N90	2,5 Y 6/4	Marrón amarillo claro
P29	5 YR 5/3	Marrón rojo
P71	10 YR 5/1	Gris
P90	5 Y 6/4	Oliva pálido
S91	5 Y 4/2	Gris oliva

CONCLUSIONES

Estos hallazgos casuales y las prospecciones oficiales han configurado un conjunto muy heterogéneo de objetos arqueológicos tanto a nivel tipológico como cronológico cuya interpretación no se podrá resolver definitivamente hasta que no se realicen intervenciones arqueológicas (ya sean prospecciones o excavaciones) debidamente organizadas y con las garantías científicas necesarias. Hasta que esto no suceda se barajan dos hipótesis. Una, elaborada por R. Corzo y seguida luego por otros autores¹⁶⁸ interpreta el cúmulo de objetos como un excepcional depósito de exvotos relacionados con el Santuario de la Venus Marina que Aviero menciona en la "Ora Marítima"¹⁶⁹. Otra, debida a J.R. Ramírez, aboga en favor de la existencia en dicha zona de un importante pecio fenicio-púnico, que quizás transportaría un cargamento de objetos destinados a uso ritual¹⁷⁰.

Como ya argumentamos en una anterior publicación¹⁷¹, en el actual estado de la investigación nuestra única posibilidad para emitir una hipótesis al respecto consiste en el análisis pormenorizado de los datos que poseemos sobre el yacimiento. Así no podemos olvidar, que frente a la teoría que interpreta únicamente el cúmulo de hallazgos como exvotos relacionados con el Santuario de Astarté, se puede argumentar que existen materiales que nada tienen que ver con esa función. En este sentido existe un predominio de las ánforas destinadas para el comercio (ánforas de tamaño normalizado) sobre las consideradas votivas (ánforas de pequeño tamaño)¹⁷². Igualmente está documentada arqueológicamente la existencia de pecios de época romana en la zona contigua a los hallazgos fenicio-púnicos. Todo esto nos inclina a pensar que nos encontramos ante una acumulación de pecios de distinta cronología, en una zona como es los alrededores de la Punta del Nao, donde incluso en nuestros días de vez en cuando se produce algún que otro naufragio.

Sin embargo es necesario valorar el significado de otros materiales que sí poseen un marcado carácter votivo. Estos según la segunda hipótesis procederían del naufragio de una nave cargada de objetos de uso ritual. Si la aceptásemos sin más, tendríamos que admitir no un sólo naufragio, sino muchos ya que por ejemplo entre las distintas formas de ánforas de pequeño tamaño existe una

168. CORZO, *Cádiz ...*, citado págs. 11-17; posteriormente son partidarios de esta teoría LOPEZ, GARCIA, *Ánforas púnicas...*, citado pág. 393, y ESCACENA, *Gadir...*, citado págs. 39-58.

169. Las teorías sobre la ubicación del Santuario de la Venus Marina han sido muy dispares. Así Molina lo situaba en Torregorda; por su parte Quintero lo emplazaba en la Isla de León y Gavala en la playa de La Barrosa. Sobre estas teorías ver J.R. RAMÍREZ, *Los primitivos núcleos de asentamiento en la ciudad de Cádiz*, pág. 112, nota 167, Schulten por su parte lo localiza en el Castillo de San Sebastián. Posteriormente, en 1980, R. Corzo defiende su ubicación en los alrededores de la Torre de Tavira, véase R. CORZO, *Paleotopografía de la bahía gaditana*, en Gades 5, pág. 8. Cádiz, 1980. De igual manera se pronuncia J.R. RAMÍREZ en 1982, véase RAMÍREZ, *Los primitivos núcleos...*, citado pág. 113. En 1983 R. Corzo, siguiendo a Plinio y Estrabón lo sitúa en los alrededores de la Punta del Nao (CORZO, *Cádiz...*, citado, pág. 12), tesis seguida en 1986 por J.L. Escacena. Ver al respecto ESCACENA, *Gadir...*, citado, págs. 39-58.

170. RAMÍREZ, MATEOS, *La arqueología subacuática...*, citado, pág. 80.

171. ALONSO, FLORIDO, MUÑOZ, *Aproximación a la tipología...*, citado págs. 601-616.

172. García y Bellido relaciona estas ánforas pequeñas con el transporte de "garum" o alguna conserva selecta, López y García, siguiendo a R. Corzo, defienden un uso votivo.

amplitud cronológica de más de 400 años, al igual que existen diferencias en el mismo sentido entre por ejemplo el gran trípode o las cabezas de terracotas y los quemaperfumes.

En consecuencia, nuestra hipótesis, aún admitiendo la existencia de numerosos pecios acumulados a lo largo de los siglos, no invalida de ninguna manera la relación de ciertos materiales con el culto a la Astarté fenicia, romanizado en Venus Marina, cuyo santuario podría ubicarse en esta zona¹⁷³.

173. Personalmente definiendo el carácter ritual de estos materiales, lo cual no se contradice con la existencia de pecios de distinta cronología en la zona. Esta teoría formó parte de mi Tesis de Licenciatura presentada en la Universidad de Sevilla bajo el título *Las cerámicas fenicio-púnicas de Cádiz*. Posteriormente parte del apartado II de dicha Tesis ha sido publicada en el tomo 7 de la serie *Studia Punica*, en el punto I, titulado "Aspectos históricos. Generalidades". Ver al respecto L. PERDIGONES, A. MUÑOZ, G. PISANO, *La necrópolis fenicio-púnica de Cádiz. Siglos VI-IV a.C.* en *Studia Punica* 7, págs. 7-10. Roma 1990.